



د افغانستان اسلامي امارت

ریاست عمومی شرکت های امارتی

د افغانستان برشنا شرکت

شرطنامه معیاری تدارکات اجناس

پروژه: تهیه و تدارک 43 قلم تجهیزات برقی و مواد ساختمانی شبکه برق رسانی قریجات ناصر، سر
برجک کجی و بلال خیل مرکز ولایت لوگر.

آدرس مکمل اداره: چهاراهی دهمزنگ، کابل - افغانستان.

شماره داوطلبی؛ د افغانستان برشنا شرکت/1446/داوطلبی باز ملی/اجناس-081

بودجه: بودجه عادی د افغانستان برشنا شرکت، کود 7012 به اعتبار بودجه سال 1403

تعداد بخش ها (LOTS): قابل تطبیق نیست.

نوعیت قرارداد: بالمقطع

میعاد قرارداد: سه ماه بعد از صدور مکتوب آغاز کار

تاریخ صدور: عقرب 1403 - ربیع الاخر 1446

محتویات

بخش اول: طرزالعمل های داوطلبی

- قسمت 1 دستورالعمل برای داوطلبان
- قسمت 2 صفحه معلومات داوطلبی
- قسمت 3 معیارهای ارزیابی و اهلیت
- قسمت 4 فورمه های داوطلبی

بخش 2: نیاز مندیها

- قسمت 5 جدول نیاز مندیها

بخش سوم: قرارداد

- قسمت 6 شرایط عمومی قرارداد
- قسمت 7 شرایط خاص قرارداد
- قسمت 8 فورمه های قرارداد

اداره تدارکات ملی – شرطنامه معیاری تدارک اجناس

مقدمه

این شرطنامه معیاری توسط اداره تدارکات ملی طبق اسناد مشابه معیاری داوطلبی مورد استفاده نهاد های چند جانبه انکشافی بین المللی ترتیب گردیده و توسط ادارات تدارکاتی در تدارک اجناس و خدمات ضمنی مربوط که با استفاده از وجوه عامه¹ تمویل می گردند در روش های تدارکات داوطلبی باز، مقید، و تدارکات از منبع واحد مورد استفاده قرار می گیرد.

این شرطنامه در روشنی احکام قانون و طرزالعمل تدارکات ترتیب گردیده و در صورت مغایرت میان قانون و طرزالعمل تدارکات و مفاد این شرطنامه به قانون و طرزالعمل استناد می گردد.

با انفاذ این شرطنامه، شرطنامه معیاری تدارک اجناس منضمه متحدالمال شماره PPU/C016/1386 صادره واحد پالیسی تدارکات اسبق وزارت مالیه ملغی شمرده شده و قابل استفاده نمی باشد.

ادارات تدارکاتی می توانند به پیروی از حکم جزء 2 ماده چهارم قانون تدارکات، در تدارکات که توسط موسسات تمویل کننده تمویل می گردند از اسناد معیاری داوطلبی آن موسسات استفاده به عمل آورند.

نقل این شرطنامه از مراجع ذیل قابل دریافت می باشد:

ریاست عمومی اداره امور امارت اسلامی افغانستان

اداره تدارکات ملی

ریاست پالیسی تدارکات

قصر مرمرین، کابل، افغانستان

www.npa.gov.af

¹ وجوه عامه عبارت از پول یا سایر دارائی های مالی و عایدات اداره است که در ماده هشتم قانون اداره امور مالی و مصارف عامه تصریح گردیده که شامل هرگونه منابع مالی مناسب به اداره با طی مراحل بودجوی و همچنان سایر وجوه بودجوی به شمول هزینه های کمکی و اعتبارات پولی که در اختیار اداره گذاشته می شود، می باشد.

قسمت اول: دستورالعمل برای داوطلبان

الف. عمومیات	
1.1	<p>اداره این شرطنامه را به منظور تدارک اجناس و خدمات ضمنی مندرج قسمت 5 جدول نیازمندیها صادر مینماید. نام، نمبر تشخیصیه این داوطلبی و تعداد بخش ها به شمول نام و نمبر تشخیصیه هر بخش در صفحه معلومات داوطلبی درج می باشد.</p> <p>در این شرطنامه:</p> <p>1- اصطلاح "کتبی" به معنی انجام ارتباطات طور تحریری مانند فکس، ایمیل و تلکس همراه با اسناد دریافتی توسط طرف مقابل می باشد؛</p> <p>2- در صورت لزوم مفرد به عوض جمع و جمع به عوض مفرد بکار برده می شود؛</p> <p>3- "روز" به معنی روز تقویمی می باشد.</p>
2.1	<p>اداره، وجوه کافی برای تمویل تدارکات به شمول تمویل مراحل پیشبرد آن را تعهد و قسمتی از وجوه مالی تعهد شده را برای تادیبات موجه تحت قرارداد که این شرطنامه به منظور آن صادر گردیده است به کار می گیرد. وجوه عبارت از هر نوع منابع پولی اختصاص داده شده برای ادارات از بودجه ملی، عواید ادارات و شرکت های و تصدی های دولتی، کمک ها و قرضه های که در اختیار دولت قرار گرفته اند می باشد.</p>
3.1	<p>اداره، داوطلب، قراردادی و قراردادی فرعی مکلف است اصول عالی اخلاقی را در مراحل داوطلبی و اجرای قرارداد را رعایت نمایند. روی این ملحوظ اصطلاحات آتی مفاهیم ذیل را افاده می نمایند:</p> <p>1- فساد: عبارت از درخواست، دریافت، دادن یا پیشنهاد به صورت مستقیم یا غیرمستقیم هرچیز با ارزشیکه به صورت غیرمناسب کارکردهای جانب دیگر (کارمندان تدارکات) را تحت تاثیر قرار دهد.</p> <p>2- تقلب: ارتکاب هرگونه فروگذاری به شمول کتمان حقایق که عمداً و یا سهواً به منظور اغفال کارمندان تدارکات و مدیریت قرارداد جهت حصول منفعت مالی و غیر مالی و یا اجتناب از اجرای مکلفیت ها صورت گیرد.</p> <p>3- تبانی: عبارت از سازش میان دو یا بیشتر داوطلبان و یا میان داوطلبان و کارمندان اداره که به منظور بدست آوردن مقاصد نامناسب به شمول تحت تاثیر قراردادن نادرست اعمال سائترین طرح گردیده باشد.</p> <p>4- اجبار: عبارت از تهدید و یا ضرر رسانیدن به کارمندان تدارکات و مدیریت قرارداد و یا سایر داوطلبان به منظور تحت تاثیر قراردادن اعمال آنان به صورت مستقیم یا غیر مستقیم می باشد.</p> <p>5- ایجاد اخلال و موانع: عبارت از تخریب، تزویر، تغییر یا کتمان اسناد و اظهارات نادرست در پروسه تدارکات و یا امور نظارتی مربوط می باشد.</p> <p>3.2 اداره پیشنهاد اعطای قرارداد به داوطلب برنده ای را که مستقیماً یا از طریق نماینده مرتکب فساد، تقلب، تبانی، اجبار یا ایجاد اخلال و موانع در مراحل داوطلبی گردیده است لغو می نماید.</p> <p>3.3 اداره در صورت ارتکاب فساد، تقلب، تبانی، اجبار و اخلال در مراحل تدارکات توسط کارمند اداره، موضوع را در اسرع وقت به مراجع ذیربط ارجاع می نماید.</p> <p>3.4 اداره داوطلب یا قراردادی را در صورت ارتکاب اعمال مندرج فقره (1) ماده چهل و نهم قانون تدارکات از اشتراک در مراحل تدارکات محروم می نماید.</p>

اداره تدارکات ملی - شرطنامه معیاری تدارک اجناس

<p>3.5 داوطلب، قراردادی و قراردادی فرعی مکلف است، زمینه تفتیش و بررسی حسابات، یادداشت ها و سایر اسناد مربوط به تسلیمی آفر و اجرای قرارداد را توسط مفتشین موظف از جانب اداره فراهم نماید.</p>	
<p>4.1 داوطلب و شرکای وی میتوانند تابعیت هرکشوری را با رعایت محدودیت های مندرج صفحه معلومات داوطلبی داشته باشند. در صورت که داوطلب، قراردادی و قراردادی فرعی، ساکن، تبعه و یا ثبت در یک کشور بوده و یا مطابق قوانین همان کشور فعالیت نماید، تبعه همان کشور محسوب می گردد.</p> <p>4.2 هرگاه داوطلب با شرکت یا شخص وابسته به آن که توسط اداره جهت انجام خدمات مشورتی برای تهیه طرح، مشخصات، وسایر اسناد مربوط به تدارکات مورد نظر گماشته شده در حال حاضر یا در گذشته ارتباط داشته و یا بیشتر از یک آفر را در عین مراحل تدارکاتی ارائه نموده باشد (مگر اینکه آفرهای بدیل طبق ماده 13 این دستورالعمل مجاز باشد) تضاد منافع واقع می گردد. در صورت وقوع تضاد منافع، داوطلب فاقد اهلیت پنداشته می شود.</p>	<p>ماده 4- داوطلب واجد شرایط</p>
<p>4.3 اداره نمی تواند قرارداد را با داوطلب محروم شده و یا تحت پروسه محرومیت عقد نماید. لست داوطلبان محروم شده و تحت پروسه محرومیت از وب سایت اداره تدارکات ملی قابل دریافت می باشد.</p> <p>4.4 تشبثات دولتی در صورتی واجد شرایط می باشند که تضاد منافع نداشته باشند.</p> <p>4.5 داوطلب مکلف است شواهد و مدارک تثبیت اهلیت خویش را به شکل که قابل قبول اداره باشد ارائه نماید، در غیر آن طبق هدایت فقره (3) حکم چهل و پنجم طرزالعمل تدارکات اجراءات صورت می گیرد.</p>	
<p>5.1 منبع تولید اجناس و خدمات ضمنی تحت این قرارداد می تواند از هر کشور مطابق مشخصات ذکر شده در صفحه معلومات داوطلبی باشد.</p>	<p>ماده 5- اجناس و خدمات ضمنی واجد شرایط</p>
<p>5.2 اصطلاح اجناس در این ماده شامل اشیا، مواد خام، ماشین آلات، تجهیزات، تولیدات، تاسیسات صنعتی و خدمات ضمنی مربوطه به شمول خدمات بیمه، نصب، آموزش و حفظ و مراقبت ابتدائی می گردد.</p>	
<p>5.3 اصطلاح منبع بارت از کشور است که اجناس در آن استخراج، کشت، تولید و پروسس شده و یا در نتیجه ساخت، پروسس و یا طی سایر مراحل صنعتی ماهیت اولیه آن تغییر نموده باشد.</p>	

ب. محتویات شرطنامه	
6.1 این شرطنامه حاوی بخش های 1، 2 و 3 بوده و در برگیرنده قسمت های ذیل می باشد. تمام ضمایم صادره طبق ماده 8 این دستورالعمل نیز جزء این شرطنامه می باشند.	ماده 6- بخش های شرطنامه
<p>بخش 1: طرزالعمل های داوطلبی</p> <p>قسمت 1: دستورالعمل برای داوطلبان</p> <p>قسمت 2: صفحه معلومات داوطلبی</p> <p>قسمت 3: معیارهای ارزیابی و اهلیت</p> <p>قسمت 4: فورمه های داوطلبی</p> <p>بخش 2: نیازمندیها</p> <p>قسمت 5: جدول نیازمندیها</p> <p>بخش 3: قرارداد</p> <p>قسمت 6: شرایط عمومی قرارداد</p> <p>قسمت 7: شرایط خاص قرارداد</p> <p>قسمت 8: فورمه های قرارداد</p>	
6.2 اعلان تدارکات بخش از شرطنامه نمی باشد.	
6.3 در صورتیکه شرطنامه و ضمایم آن مستقیماً از اداره و یا نماینده وی طوری که در صفحه معلومات داوطلبی ذکر شده، اخذ نگردیده باشد، مسئولیت هر نوع کمی و کاستی در شرطنامه و ضمایم آن بدوش اداره نمی باشد.	
6.4 داوطلب باید تمام دستورالعمل ها، فورمه ها، شرایط و مشخصات مندرج شرطنامه را بررسی نماید. عدم ارائه معلومات یا اسناد درخواست شده مندرج شرطنامه منتج به رد آفر شده میتواند.	
7.1 داوطلب می تواند در مورد این شرطنامه معلومات بیشتر را از اداره بصورت کتبی با تماس به آدرس مندرج صفحه معلومات داوطلبی مطالبه نماید، مشروط بر اینکه مطالبه متذکره حد اقل (10) روز در داوطلبی باز و (4) روز در داوطلبی مقید قبل از ختم میعاد تسلیمی آفرها به اداره مواصلت نموده باشد. اداره در خلال مدت (3) روز کاری در داوطلبی باز و (2) روز کاری در داوطلبی مقید توضیح کتبی را ب تهیه نماید. نقل این توضیح به تمام داوطلبانیکه شرطنامه را دریافت نموده اند بدون تذکر منبع درخواست دهنده ارسال میگردد.	ماده 7- توضیح شرطنامه
7.2 هرگاه اداره بالاثر توضیح مطالبه شده، تعدیل شرطنامه را لازم بداند، با رعایت حکم سی ام طرزالعمل تدارکات و بند 2 ماده 24 این دستورالعمل اجراءات می نماید.	
7.3 به منظور توضیح و جواب به سوالات پیرامون مندرجات شرطنامه، اداره میتواند، از داوطلب برای اشتراک در جلسه قبل از داوطلبی در محل، تاریخ و وقت مندرج در صفحه معلومات داوطلبی دعوت نماید.	
7.4 از داوطلب تقاضا می شود تا در صورتیکه سوال داشته باشد، آنرا بصورت تحریری حد اقل (3) روز قبل از تاریخ برگزاری جلسه قبل از داوطلبی به اداره تسلیم نماید.	

اداره تدارکات ملی - شرطنامه معیاری تدارک اجناس

<p>7.5 گزارش جلسه قبل از داوطلبی، به شمول سوالات وجوابات ارایه شده در جلسه و جوابات تهیه شده بعد از جلسه درمدت حد اکثر (5) روز به تمام داوطلبانیکه شرطنامه را اخذ نموده اند، ارسال میگردد.</p>	
<p>7.6 عدم حضور داوطلب در جلسه قبل از داوطلبی، اهلیت وی را متاثر نمی سازد.</p>	
<p>8.1 اداره میتواند، حد اقل الی (3) روز قبل از تسلیمی آفر ها با صدور ضمیمه شرطنامه را تعدیل نماید.</p>	<p>ماده 8- تعدیل شرطنامه ها</p>
<p>8.2 ضمایم صادره جزء شرطنامه محسوب گردیده و بصورت کتبی به داوطلبانیکه شرطنامه را دریافت نموده اند ارسال میگردد.</p>	
<p>8.3 اداره می تواند به منظور دراختیار قراردادن وقت کافی برای داوطلبان جهت تهیه آفر، طی یک ضمیمه میعاد تسلیمی آفر ها را در مطابقت با بند 2 ماده 24 این دستورالعمل تمدید نماید.</p>	
<p>ج. تهیه آفرها</p>	
<p>9.1 تمام مصارف تهیه و تسلیمی آفرها برعهده خود داوطلب بوده و اداره بدون در نظر داشت نتیجه مراحل تدارکاتی هیچگونه مسئولیتی درقبال همچون مصارف ندارد.</p>	<p>ماده 9- مصارف داوطلبی</p>
<p>10.1 آفر، اسناد و مراسلات مربوط به آن به زبان که در <i>صفحه معلومات داوطلبی</i> مشخص گردیده ترتیب میگردد. اسناد حمایتی و سایر اسناد که بخش از آفر می باشد و به زبان های دیگر ارایه میگردد، اداره می تواند در صورت لزوم ترجمه تصدیق شده اسناد ارائه شده را مطالبه نماید. جهت توضیح آفر، به ترجمه ارایه شده استناد می گردد.</p>	<p>ماده 10 - زبان آفر</p>
<p>11.1 اسناد ذیل شامل آفر می باشد: 1- فورمه تسلیمی آفر، فور معلومات اهلیت داوطلبان و جدول های قیمت درمطابقت با مواد 12، 14 و 15 این دستورالعمل؛ 2- تضمین آفر و یا اظهارنامه تضمین آفر درصورت لزوم درمطابقت با ماده 21 این دستور العمل؛ 3- صلاحیت نامه معتبر کتبی درمطابقت با ماده 22 این دستورالعمل؛ 4- اسناد واجد شرایط بودن داوطلب درمطابقت با ماده 16 این دستورالعمل؛ 5- اسناد و مدارک تشبیت منشا واجد شرایط اجناس و خدمات ضمنی آن درمطابقت با ماده 17 این دستورالعمل؛ 6- اسناد و مدارک تشبیت مطابقت اجناس و خدمات ضمنی آن با شرطنامه طبق مواد 18 و 30 این دستورالعمل؛ 7- اسناد و مدارک تشبیت اهلیت داوطلب جهت اجرای قرارداد طبق ماده 19 این دستورالعمل درصورتی قبولی آفر؛ 8- فورم اظهار معلومات مالکیت ذینفع شماره (11) و 9- سایر اسناد مطالبه شده در <i>صفحه معلومات داوطلبی</i>.</p>	<p>ماده 11- اسناد شامل آفر</p>

اداره تدارکات ملی - شرطنامه معیاری تدارک اجناس

<p>12.1 فورمه تسلیمی آفر شامل در قسمت 4 (فورمه های داوطلبی) بدون کدام تغییر خانه پری گردیده و توسط شخص با صلاحیت داوطلب امضا و مهر گردد، در غیر آن آفر وی رد میگردد.</p>	<p>ماده 12 - فورمه تسلیمی آفر و جدول های قیمت</p>
<p>12.2 داوطلب باید جدول های قیمت برای اجناس و خدمات ضمنی آن را به صورت مناسب طبق اصل آن با استفاده از فورمه های موجود در قسمت 4 (فورمه های داوطلبی) ترتیب و بعد از مهر و امضا شخص با صلاحیت (رئیس، معاون یا نماینده با صلاحیت) تسلیم نماید.</p>	<p>ماده 13- آفرهای بدیل</p>
<p>13.1 آفرهای بدیل صرف در صورتی قابل قبول خواهد بود که در صفحه معلومات داوطلبی از قبولی آن تذکر رفته باشد.</p>	<p>ماده 14- قیم آفر و تخفیفات</p>
<p>14.1 قیمت ها و تخفیفات ارایه شده توسط داوطلب در فورمه تسلیمی آفر و در جدول های قیمت باید درمطابقت با شرایط ذیل باشد.</p>	<p>14.2 قیمت ها برای تمام بخش ها و اقلام در جدول های قیمت به صورت جداگانه ارایه گردد.</p>
<p>14.2 قیمت ها برای تمام بخش ها و اقلام در جدول های قیمت به صورت جداگانه ارایه گردد.</p>	<p>14.3 قیمت که در فورمه تسلیمی آفر ارایه میگردد بعد از اجرای تخفیفات پیشکش شده، قیمت مجموعی آفر می باشد.</p>
<p>14.3 قیمت که در فورمه تسلیمی آفر ارایه میگردد بعد از اجرای تخفیفات پیشکش شده، قیمت مجموعی آفر می باشد.</p>	<p>14.4 داوطلب مکلف است هرگونه تخفیف بدون قید و شرط و روش اجرای آنرا در فورم تسلیمی آفر (فورم شماره 3) خویش و جدول قیمت پیشنهاد نماید. در غیر آن پیشنهاد تخفیف قابل قبول نخواهد بود.</p>
<p>14.4 داوطلب مکلف است هرگونه تخفیف بدون قید و شرط و روش اجرای آنرا در فورم تسلیمی آفر (فورم شماره 3) خویش و جدول قیمت پیشنهاد نماید. در غیر آن پیشنهاد تخفیف قابل قبول نخواهد بود.</p>	<p>14.5 اصطلاحات شرایط تجارت بین المللی و سایر اصطلاحات مشابه تابع احکام مندرج در ویرایش جدید شرایط بین المللی تجارت (<i>Incoterms</i>) منتشره اطاق بین المللی تجارت پاریس، طوریکه در صفحه معلومات داوطلبی تذکر رفته است، می باشد.</p>
<p>14.5 اصطلاحات شرایط تجارت بین المللی و سایر اصطلاحات مشابه تابع احکام مندرج در ویرایش جدید شرایط بین المللی تجارت (<i>Incoterms</i>) منتشره اطاق بین المللی تجارت پاریس، طوریکه در صفحه معلومات داوطلبی تذکر رفته است، می باشد.</p>	<p>14.6 قیمت های ارایه شده توسط داوطلب در جریان اجرای قرارداد، قابل تغییر نمی باشد. مگر اینکه در صفحه معلومات داوطلبی طوری دیگر تذکر رفته باشد. آفر با قیمت قابل تغییر غیر جوابگو دانسته شده و مطابق ماده 30 این دستورالعمل رد میگردد. در صورتیکه مطابق صفحه معلومات داوطلبی تعدیل قیم در جریان اجرای قرارداد مجاز باشد، آفر ارایه شده با قیمت ثابت رد نگردیده بلکه تعدیل قیم صفر در نظر گرفته می شود.</p>
<p>14.6 قیمت های ارایه شده توسط داوطلب در جریان اجرای قرارداد، قابل تغییر نمی باشد. مگر اینکه در صفحه معلومات داوطلبی طوری دیگر تذکر رفته باشد. آفر با قیمت قابل تغییر غیر جوابگو دانسته شده و مطابق ماده 30 این دستورالعمل رد میگردد. در صورتیکه مطابق صفحه معلومات داوطلبی تعدیل قیم در جریان اجرای قرارداد مجاز باشد، آفر ارایه شده با قیمت ثابت رد نگردیده بلکه تعدیل قیم صفر در نظر گرفته می شود.</p>	<p>14.7 اداره می تواند تدارکات را به بخش ها در روشنی احکام ماده پانزدهم قانون تدارکات تقسیم نماید. قیمت ها برای تمام بخش ها و صد فیصد اقلام هر بخش ارایه میگردد. در صورت عدم ارائه قیمت برای تمام اقلام شامل هر بخش جز 2 فقره (1) حکم و چهل و هشتم طرزالعمل تدارکات قابل تطبیق میباشد. داوطلب می تواند در صورتیکه آفر های تمام بخش ها در عین زمان باز گشائی شوند، تخفیف مشروط برای عقد قرارداد بیشتر از یک بخش را پیشنهاد نمایند.</p>
<p>14.7 اداره می تواند تدارکات را به بخش ها در روشنی احکام ماده پانزدهم قانون تدارکات تقسیم نماید. قیمت ها برای تمام بخش ها و صد فیصد اقلام هر بخش ارایه میگردد. در صورت عدم ارائه قیمت برای تمام اقلام شامل هر بخش جز 2 فقره (1) حکم و چهل و هشتم طرزالعمل تدارکات قابل تطبیق میباشد. داوطلب می تواند در صورتیکه آفر های تمام بخش ها در عین زمان باز گشائی شوند، تخفیف مشروط برای عقد قرارداد بیشتر از یک بخش را پیشنهاد نمایند.</p>	<p>ماده 15- اسعار آفر</p> <p>15.1 داوطلب باید قیمت آفر را به واحد پولی افغانی ارایه نماید، مگر اینکه در صفحه معلومات داوطلبی طوری دیگر تذکر رفته باشد.</p>

اداره تدارکات ملی - شرطنامه معیاری تدارک اجناس

<p>16.1 به منظور تثبیت واجد شرایط بودن درمطابقت با ماده 4 این دستورالعمل، داوطلب باید فورمه تسلیمی آفر مندرج قسمت 4 (فورمه های داوطلبی) را خانه پری نماید. درصورت عدم ارایه و یا ارایه آن به صورت ناقص واجد شرایط پنداشته نمیشود.</p>	<p>ماده 16- اسناد تثبیت داوطلب اهلیت</p>
<p>17.1 به منظور تثبیت واجد شرایط بودن اجناس و خدمات ضمنی آن، داوطلب باید اظهار نامه کشور منشأ تولید که شامل جدول های قیمت شامل قسمت 4 (فورمه های داوطلبی) می باشد، را درمطابقت با ماده 5 این دستورالعمل خانه پری نماید.</p>	<p>ماده 17- اسناد ثبوت واجد شرایط بودن اجناس و خدمات ضمنی</p>
<p>18.1 به منظور تثبیت مطابقت اجناس و خدمات ضمنی آن با مشخصات مندرج شرطنامه و معیارهای مربوط آن، داوطلب باید ضم آفر خویش مدارک مستند را مبنی بر تطابق اجناس با مشخصات تخنیکی و معیارات مندرج قسمت 5 (جدول نیازمندی ها) ارایه نمایند.</p>	<p>ماده 18 - اسناد تثبیت تطابق اجناس و خدمات ضمنی آن</p>
<p>18.2 مدارک تثبیت مطابقت اجناس و خدمات ضمنی آن با شرطنامه میتواند نوشته جات، نقشه جات و اعداد و ارقام بوده و شامل توضیح مفصل و قلم وار مشخصات تخنیکی هر قلم و مشخصات تخمینی آن و نشان دهنده جوابگو بودن اجناس و خدمات ضمنی آن در مطابقت با مشخصات معیارات شرطنامه باشد. در صورت لزوم داوطلب می تواند توضیح انحرافات و استثنائات از معیارات جدول نیازمندیها را نیز شامل نماید.</p>	
<p>18.3 داوطلب باید لست مکمل شامل منابع و قیم فعلی پرزه جات اضافی، ابزارخاص و سایر ملزومات برای کارآیی مناسب و مداوم اجناس درجریان مدت مشخص در صفحه معلومات داوطلبی را تهیه نماید.</p>	
<p>18.4 معیار های تعیین شده برای شیوه تولید/ساخت، پروسس مواد و علایم تجارتي و کتلاک ها توسط اداره که در جدول نیازمندیها درج گردیده، صرف بمنظور شرح نیازمندی بوده و ارایه سایر اجناس مطابق معیارات مندرج را محدود نمی سازد. داوطلب می تواند اجناس مطابق با سایر معیارهای کیفی، علایم تجارتي و شماره های کتلاک را در صورتی که جوابگوی نیازمندی اداره بوده و معادل یا بالاتر از مشخصات مندرج جدول نیازمندیها باشد را ارایه نماید.</p>	
<p>19.1 مدارک تثبیت اهلیت داوطلب جهت اجرای قرارداد درصورت قبولی آفر برای اداره با در نظر داشت حالات ذیل قابل قبول می باشد.</p> <p>1- در صورت که عدم ساخت و تولید اجناس توسط داوطلب در فورمه معلومات داوطلبی تذکر رفته باشد، داوطلب اجازه نامه تولید کننده را در فورم شامل قسمت 4 (فورمه های داوطلبی) که نشان دهنده اجازه تولید کننده به داوطلب جهت عرضه اجناس مربوط در امارت اسلامی افغانستان باشد را ارایه نماید؛</p> <p>2- در صورت تذکر در صفحه معلومات داوطلبی، داوطلب که در امارت اسلامی افغانستان فعالیت تجارتي نداشته و عقد قرارداد با وی صورت میگیرد، باید نماینده توانمند و مجهز را به منظور حفظ و مراقبت،</p>	<p>ماده 19- اسناد ثبوت اهلیت داوطلب</p>

<p>ترمیم و انجام مکلفیت های عرضه پرتز جات طوری که در شرایط قرارداد تذکر رفته، به اداره معرفی نماید؛</p> <p>3- داوطلب باید هریک از شرایط اهلیت مندرج قسمت 3 (معیارهای ارزیابی و اهلیت) را بر آورده نماید.</p> <p>19.2 در صورت که داوطلب شرکت مشترک (JV) دو یا بیشتر شرکت باشد، داوطلب مشترک مکلف به رعایت موارد زیر می باشد:</p> <p>1- آفر شامل معلومات اهلیت برای هر یک از شرکای مشترک باشد؛</p> <p>2- آفر بمنظور الزامیت قانونی آن توسط تمام شرکا مهر و امضا شده باشد؛</p> <p>3- تمامی شرکا بصورت مشترک مسؤل تطبیق قرارداد مطابق شرایط آن می باشند؛</p> <p>4- یکی از شرکا منحیث شریک اصلی معرفی گردیده و مسؤل قبول مسؤلیت ها و پذیرش رهنمود ها به نمایندگی از سایر شرکا می باشد؛</p> <p>5- اجرای قرارداد بشمول پرداخت با شریک اصلی صورت میگیرد؛</p> <p>6- نقل موافقتنامه شرکت مشترک که توسط شرکا امضا گردیده است.</p> <p>19.3 برای مطابقت با حد اقل معیارات اهلیت داوطلبان، هر شریک باید حد اقل (25) فیصد و شریک اصلی حد اقل (40) فیصد معیار های اهلیت را تکمیل نماید. ارقام اهلیت هر شریک شرکت مشترک باهم جمع می گردد و مجموع ارقام اهلیت شرکا حد اقل (100) فیصد معیار اهلیت را تکمیل نماید. عدم تکمیل شرط بالا منجر به رد آفر شرکت مشترک می گردد. تجربه و منابع قراردادی فرعی در تکمیل معیار ها توسط داوطلب در نظر گرفته نمی شود.</p>	
<p>20.1 اداره میعاد اعتبار آفر ها را در صفحه معلومات داوطلبی درج می نماید. این مدت در داوطلبی های ملی نمی تواند کمتر از (90) روز بعد از ختم میعاد تسلیمی آفر ها باشد. آفر های با مدت اعتبار کمتر از میعاد مندرج این شرطنامه، غیر جوابگو پنداشته شده، رد میگردد. در داوطلبی بین المللی میعاد اعتبار آفر کمتر از 120 روز بوده نمی تواند.</p> <p>20.2 اداره می تواند تمدید میعاد اعتبار آفر را قبل از ختم آن از داوطلب طور کتبی مطالبه نماید. در صورت تمدید میعاد اعتبار آفر، میعاد اعتبار تضمین آفر نیز برای مدت مشابه تمدید میگردد. داوطلب نمی تواند در آفر تمدید شده خویش تغییرات وارد نماید. در صورت رد درخواست تمدید میعاد اعتبار آفر از جانب داوطلب، تضمین آفر وی مسترد می گردد.</p>	<p>ماده 20- میعاد اعتبار آفرها</p>
<p>21.1 داوطلب مکلف است، تضمین آفر یا اظهار نامه تضمین آفر را منحیث جزء آفر خود تهیه نماید. آفر بدون تضمین آفر یا اظهار نامه تضمین آفر غیر جوابگو پنداشته شده، رد میگردد.</p>	<p>ماده 21- تضمین آفر</p>
<p>21.2 مقدار تضمین آفر در صفحه معلومات داوطلبی مشخص گردیده و می تواند به واحد پول افغانی و یا سایر اسعار قابل تبدیل ارایه گردد. تضمین آفر می تواند:</p> <p>1- به شکل ضمانت بانکی و پول نقد ارایه گردد.</p>	

<p>2- داوطلب می تواند تضمین آفر را از یک نهاد معتبر مالی هر کشور واجد شرایط تهیه نماید. هر گاه نهاد صادر کننده تضمین آفر خارج از امارت اسلامی افغانستان موقعیت داشته باشد، باید نهاد مالی مشابه در داخل امارت اسلامی افغانستان اجرای تضمین آفر را ضمانت نماید.</p> <p>3- تضمین آفر باید کاملاً در مطابقت با یکی از فورم های تضمین آفر مندرج قسمت 4 (فورمه های داوطلبی) و یا فورمه های دیگری که قبل از تسلیمی آفر توسط اداره منظور گردیده باشد، ترتیب گردد.</p> <p>4- در صورت تطبیق هدایت بند 5 ماده 21 این دستورالعمل، با درخواست کتبی اداره به اسرع وقت قابل پرداخت باشد.</p> <p>5- نسخه اصلی آن تسلیم داده شود. کاپی ها قابل قبول نخواهد بود.</p> <p>6- میعاد اعتبار تضمین آفر در مطابقت با بند 2 ماده 20 این دستورالعمل، حد اقل (28) روز بیشتر از میعاد اعتبار آفر و یا میعاد تمدید شده آن باشد.</p>	
<p>21.3 در صورت که تضمین آفر یا اظهارنامه تضمین آفر در مطابقت با بند (1) ماده 21 این دستورالعمل مطالبه گردیده باشد، تمام آفر های که توأم با تضمین آفر یا اظهار نامه تضمین آفر مطابق بند فوق الذکر نباشد، غیر جوابگو پنداشته شده رد می گردند.</p>	
<p>21.4 تضمین آفر داوطلبان غیر موفق بعد از عقد قرارداد با داوطلب برنده طبق ماده 44 این دستورالعمل به آنان مسترد میگردد.</p>	
<p>21.5 در حالات ذیل اظهارنامه تضمین آفر اجرا و یا تضمین آفر مسترد نمی گردد:</p> <p>1- در صورت تغییر یا انصراف از آفر بعد از انقضای مدت معینه تسلیمی آن؛</p> <p>2- در صورت انکار داوطلب از پذیرش تصحیح اشتباهات حسابدی در جدول قیمت های ارایه شده در آفر؛</p> <p>3- اجتناب داوطلب برنده از عقد قرارداد مطابق مندرجات شرطنامه؛</p> <p>4- فراهم نکردن تضمین اجراء قرارداد مطابق مندرجات شرطنامه توسط داوطلب برنده؛</p> <p>5- در صورت محرومیت داوطلب به دلیل تخلفی در این داوطلبی.</p>	
<p>21.6 در صورت که داوطلب شرکت مشترک (JV) باشد، تضمین آفر یا اظهار نامه تضمین آفر باید بنام داوطلب مشترک باشد. در صورت که داوطلب مشترک قانوناً ایجاد نگردیده باشد، تضمین آفر بنام تمامی شرکای شامل موافقت نامه ایجاد داوطلب مشترک شامل قسمت 4 (فورمه های داوطلبی) ترتیب گردد.</p>	
<p>21.7 هر گاه طبق صفحه معلومات داوطلبی تضمین آفر لازم نباشد، و</p> <p>1- داوطلب از آفر خویش در جریان میعاد اعتبار آفر انصراف نماید. حالت مندرج بند 2 ماده 20 این دستورالعمل از این امر مستثنی است؛</p> <p>2- در صورتیکه داوطلب برنده، طبق ماده 43 این دستورالعمل حاضر به امضای قرارداد نشود؛ یا تضمین اجراء را در مطابقت با ماده 44 این دستورالعمل تهیه نموده نتواند.</p>	

اداره تدارکات ملی - شرطنامه معیاری تدارک اجناس

<p>حکومت میتواند داوطلب متذکره را برای مدت مندرج صفحه معلومات داوطلبی، غیر واجد شرایط برای عقد قرارداد با همان اداره اعلام نماید. مشروط بر اینکه در صفحه معلومات داوطلبی از آن تذکر رفته باشد.</p>	
<p>22.1 داوطلب مکلف است، یک نقل اصلی تمام اسناد شامل آفر را مطابق ماده 11 این دستورالعمل ترتیب و با علامه کلمه "اصل" علامه گذاری نماید. بر علاوه کاپی های آفر با کلمه "کاپی" علامه گذاری شده و به تعداد مندرج صفحه معلومات داوطلبی تسلیم گردد. در صورت موجودیت تفاوت میان اصل و کاپی، اصل آن قابل اعتبار خواهد بود.</p>	<p>ماده 22- امضاء آفر</p>
<p>22.2 اصل و کاپی های آفر باید تایپ گردد و یا با رنگ پاک ناشدنی نوشته شده و توسط نماینده قانونی داوطلب امضاء گردد.</p>	
<p>22.3 هرگونه وسط نویسی، تراش، یا دوباره نویسی صرف در صورتی قابل اعتبار میباشد که توسط شخصیکه آفر را امضا نموده نماینده با صلاحیت داوطلب امضا شده باشد.</p>	
<p>د. تسلیمی و گشایش آفرها</p>	
<p>23.1 داوطلب می تواند آفر خویش را شخصاً یا توسط پست ارسال نماید. ارسال الکترونیکی آفرها در صورت تذکر آن در صفحه معلومات داوطلبی، امکان پذیر می باشد.</p> <p>1- داوطلبانیکه آفرهای خود را شخصاً یا پست تسلیم مینمایند، باید اصل و هر کاپی آن را به شمول آفرهای بدیل، در صورتیکه طبق ماده 13 این دستورالعمل اجازه داده شده باشد، در پاکت های جداگانه سربسته گذاشته و بالای آنها کلمه "اصل" و "کاپی" بنویسند. پاکت ها حاوی اصل و کاپی های آفر در داخل یک پاکت گذاشته شوند. متباقی اجراءات در روشنی بند های 2 و 3 این ماده صورت میگیرد.</p> <p>2- آفر های الکترونیکی طبق طرز ارسال مندرج صفحه معلومات داوطلبی ارسال میگردند.</p>	<p>ماده 23- تسلیمی، مهر و علامت گذاری آفر</p>
<p>23.2 پاکت های آفر باید به طور ذیل ترتیب گردیده باشد:</p> <p>1- نام و آدرس داوطلب در آن درج باشد؛</p> <p>2- عنوانی اداره تدارکاتی در مطابقت با بند 1 ماده 24 باشد؛</p> <p>3- حاوی نام، نمبر تشخیصیه و سایر معلومات داوطلبی مندرج بند 1 ماده 1 و هر نوع توضیحات اضافی مندرج صفحه معلومات داوطلبی باشد.</p> <p>4- حاوی هشدار مبنی بر عدم بازگشایی آن قبل از تاریخ آفر گشایی در مطابقت با بند 1 ماده 27 باشد.</p>	
<p>23.3 در صورت عدم مهر و علامت گذاری لازم آفر، اداره مسئول تعویض/ مفقود شدن محتویات و بازگشایی قبل از وقت آن نخواهد بود.</p>	

اداره تدارکات ملی - شرطنامه معیاری تدارک اجناس

<p>24.1 آفر ها باید قبل از ختم میعاد مندرج صفحه معلومات داوطلبی تسلیم گردند.</p>	<p>ماده 24- میعاد تسلیمی آفرها</p>
<p>24.2 اداره می تواند در صورت لزوم، با تعدیل شرطنامه طبق ماده 8، میعاد تسلیمی آفر ها را تمدید نماید. در این صورت تمامی حقوق و مکلفیت های اداره و داوطلب در طول میعاد تسلیمی تمدید شده ادامه می یابد.</p>	
<p>25.1 آفر های ناوقت رسیده بدون باز شدن مسترد میگردند.</p>	<p>ماده 25- آفر های نا وقت رسیده</p>
<p>26.1 داوطلب می تواند، قبل از ختم میعاد تسلیمی آفر ها، با ارسال اطلاعیه کتبی که توسط نماینده با صلاحیت داوطلب امضاء شده باشد و کاپی صلاحیت نامه مربوط موجود باشد، آفر خویش را تعویض، تعدیل و یا از آن انصراف نماید. اطلاعیه کتبی توام با آفر های تعویض، انصراف یا تعدیل شده بوده و این اطلاعیه باید:</p> <p>1- در مطابقت با مواد 22 و 23 این دستورالعمل ارسال گردیده، بر علاوه پاکت های مربوط نیز با کلمات "انصراف"، "تعویض" یا "تعدیل" نشانی شده باشد.</p> <p>2- قبل از ختم میعاد تسلیمی آفر ها توسط اداره دریافت شده باشد.</p>	<p>ماده 26- انصراف، تعویض و تعدیل آفرها</p>
<p>26.2 در صورت انصراف از آفر توسط داوطلب، آفر وی بدون باز شدن دو باره مسترد میگردد.</p>	
<p>26.3 هرگونه انصراف، تعویض و تعدیل آفر ها در فاصله زمانی میان ضرب الاجل تسلیمی آفر ها و ختم میعاد اعتبار آفر طوری که در فورمه تسلیمی آفر تذکر رفته بشمول میعاد تمدید شده اعتبار آفر صورت گرفته نمی تواند.</p>	
<p>27.1 اداره آفر های دریافت شده را در محضر عام در محل، تاریخ و زمان که در صفحه معلومات داوطلبی تذکر رفته، باز می نماید. در صورت ارسال آفر ها بصورت الکترونیکی، روش خاص آفر گشایی مربوط در صفحه معلومات داوطلبی درج گردد.</p>	<p>ماده 27 - آفر گشایی</p>
<p>27.2 در مجلس آفر گشایی، رییس هیئت آفر گشایی ابتدا آفر هایی را که با کلمه "انصراف" نشانی شده و قبل از ختم میعاد تسلیمی آفر ها اطلاعیه انصراف خویش را تسلیم نموده اند، را اعلام و بدون باز شدن مسترد می نماید. هر گاه پاکت آفر نشانی شده با کلمه "انصراف" توام با صلاحیت نامه ارائه شده نباشد، باز میگردد. انصراف از آفر ها صرف در صورت موجودیت اطلاعیه انصراف که توام با صلاحیت نامه معتبر باشد، مجاز است. صلاحیت نامه در جلسه آفر گشایی قرائت میگردد. متعاقباً، تمام آفر های که با کلمه "تعویض" نشانی شده باز خواهد شد. هر گاه آفر پاکت آفر نشانی شده با کلمه "تعویض" توام با صلاحیت نامه نباشد، باز میگردد. تعویض آفر ها صرف در صورتی موجودیت اطلاعیه تعویض آفر که توام با صلاحیت نامه معتبر باشد، مجاز است. صلاحیت نامه مربوط در جلسه آفر گشایی قرائت میگردد. بعداً آفر های که با کلمه "تعدیل" نشانی شده، باز و محتویات آن به تفصیل خوانده می شود. تعدیل آفر ها صرف در صورتی موجودیت اطلاعیه تعدیل آفر که توام با صلاحیت نامه معتبر باشد، مجاز است. صلاحیت نامه در جلسه آفر گشایی قرائت میگردد. آفر های باز شده شامل مرحله ارزیابی آفر ها میگردند.</p>	

اداره تدارکات ملی - شرطنامه معیاری تدارک اجناس

<p>27.3 هیئت آفر گشایی آفرها را باز نموده، نام داوطلب، قیم آفر بشمول هرگونه تخفیف و آفرهای بدیل، موجودیت تضمین آفر یا اظهار نامه تضمین آفر و سایر جزئیات را که اداره مناسب بداند قرائت می نماید. آفرهای بدیل و تخفیفات صرف در صورت که در جلسه داوطلبی قرائت گردیده باشند در ارزیابی مد نظر گرفته خواهند شد. آفر مسترد نمی گردد، مگر اینکه مطابق بند 1 ماده 25 نا وقت رسیده باشد.</p>	
<p>27.4 هیئت آفر گشایی، فورم های معیاری آفر گشایی صادره اداره تدارکات ملی را در جلسه مذکور خانه پری، امضاء و بمنظور مصئونیت و عدم تغییر در مندرجات آنها با دقت چسپ شفاف (اسکاشتیپ) می نماید.</p>	
<p>هد ارزیابی و مقایسه آفرها</p>	
<p>28.1 معلومات مربوط به ارزیابی ابتدایی، ارزیابی مالی و مقایسه، ارزیابی تخنیکی و ارزیابی بعدی اهلیت داوطلبان و پیشنهاد اعطاء قرارداد الی زمان نشر اطلاعیه تصمیم اعطاء قرار داد محرم بوده، نباید افشاء گردد.</p>	<p>ماده 28- محرمت</p>
<p>28.2 هر نوع تلاش توسط داوطلب بمنظور اعمال نفوذ در مراحل ارزیابی ابتدایی، ارزیابی مالی و مقایسه، ارزیابی تخنیکی و ارزیابی بعدی اهلیت داوطلبان و تصمیم اعطای قرار داد منجر به رد آفر وی میگردد.</p>	
<p>28.3 علی الرغم بند 2 ماده 28، از زمان آفر گشایی الی عقد قرارداد، در صورتیکه داوطلب تقاضای تماس با اداره را در هر مورد مربوط به مراحل داوطلبی داشته باشد، باید به صورت کتبی آن را انجام دهد.</p>	
<p>29.1 اداره ارزیابی ابتدایی را جهت تشخیص مکمل بودن آفرها با در نظر داشت موارد ذیل راه اندازی می نماید: 1- آفر به شکل درست آن مطابق شرطنامه مربوط تسلیم داده شده است؛ 2- تضمین آفر به شکل و مبلغ درست تحویل گردیده و برای مدت مندرج صفحه معلومات داوطلبی قابل اعتبار است؛ 3- آفر بدون انحرافات عمده یا مغایرت با شرایط شرطنامه تحویل گردیده است؛ 4- آفر به صورت درست مهر و امضاء گردیده است؛ 5- آفر برای حد اقل مدت لازم اعتبار دارد؛ آفر با سایر شرایط کلیدی شرطنامه منطبق می باشد.</p>	<p>ماده 29 - ارزیابی ابتدایی</p>
<p>29.2 در صورت عدم رعایت بند 1 ماده 29 فوق آفر رد میگردد.</p>	
<p>30.1 اداره می تواند در مورد آفر از داوطلب طور کتبی توضیح مطالبه نماید. توضیح داوطلب نیز بشکل کتبی مطابق مندرج در خواست، صورت گرفته و نمیتواند در محتوا، ماهیت، و قیمت آفر تغییر وارد نماید، مگر اینکه تصحیح اشتباهات محاسباتی را قبول نماید. هر نوع توضیح ارایه شده بدون در خواست اداره، قابل قبول نمی باشد.</p>	<p>ماده 30- توضیح آفرها</p>
<p>31.1 اداره آفر جوابگو را بر اساس محتویات آفر تشخیص میدهد.</p>	

اداره تدارکات ملی - شرطنامه معیاری تدارک اجناس

<p>31.2 آفر جوابگو آفریست که بدون انحراف، استثناء و از قلم افتادگی عمده مطابق با معیارات، شرایط و مشخصات شرطنامه باشد. انحراف، استثناء و از قلم افتادگی زمانی عمده پنداشته می شود که:</p> <p>1- تاثیر قابل ملاحظه بالای حدود، کیفیت یا کارایی اجناس و خدمات تحت قرارداد داشته باشد؛</p> <p>2- ناسازگاری با اسناد داو طلبی داشته که حقوق اداره یا مکلفیت های داو طلب تحت این قرار داد را بر خلاف شرطنامه محدود نماید؛</p> <p>3- در صورت تصحیح، باعث کاهش موقعیت رقابتی سایر داوطلبان گردد.</p>	<p>ماده 31- جوابگویی آفرها</p>
<p>31.3 آفر که در مطابقت به مندرجات شرطنامه جوابگو نباشد رد گردیده و بعداً با اصلاح انحرافات، استثنائات یا قلم افتادگی جوابگو نمیگردد.</p>	
<p>32.1 در صورت جوابگو بودن آفر، اداره عدم انطباق یا از قلم افتادگی در آفر را که عمده نباشد، مد نظر نمی گیرد.</p>	<p>ماده 32 - عدم انطباق، اشتباهات، و از قلم افتادگی</p>
<p>32.2 در صورت که آفر جوابگو باشد، اداره می تواند از داوطلب در میعاد زمانی مناسب معلومات ضروری یا سندی را به منظور تصحیح عدم انطباق یا از قلم افتادگی غیر عمده مطالبه نماید. تصحیح از قلم افتادگی ها به هیچ صورت مرتبط به قیمت آفر بوده نمی تواند. در صورت عدم ارایه معلومات توسط داوطلب، آفر رد شده می تواند.</p>	
<p>32.3 تصحیح اشتباهات حسابی آفر جوابگو توسط اداره به شکل ذیل صورت میگیرد:</p> <p>1- در صورت عدم توافق قیمت فی واحد با قیمت مجموعی، قیمت فی واحد مد نظر گرفته شده، قیمت مجموعی تصحیح میگردد. مگر اینکه از نظر اداره به صورت واضحی کدام علامه اعشاری در قیمت فی واحد بیجا تحریر گردیده باشد، که در اینصورت قیمت مجموعی مد نظر گرفته شده و قیمت فی واحد اصلاح می گردد؛</p> <p>2- در صورت موجودیت اشتباه در مجموع یا حاصل جمع یا تفریق ارقام، ارقام قابل اعتبار بوده و حاصل جمع یا حاصل تفریق باید اصلاح گردد؛</p> <p>3- هرگاه تفاوتی میان مبلغ به حروف و ارقام وجود داشته باشد، مبلغ به حروف مدار اعتبار خواهد بود، مگر اینکه مبلغ ذکر شده به حروف مربوط به اشتباه حسابی باشد، که درینصورت مبلغ به ارقام با در نظر داشت مندرجات اجزای (1) و (2) فوق مدار اعتبار خواهد بود.</p>	
<p>32.4 هرگاه داوطلب تصحیح اشتباهات محاسبوی آفر خویش را قبول نکند، آفر وی رد و تضمین آفر وی غیر قابل استرداد دانسته شده یا اظهارنامه تضمین آفر مطابق جزء (2) بند 1 ماده 21 اجرا می گردد.</p>	
<p>34.1 اداره آفر ها را به منظور اطمینان از قبولی بدون انحراف و استثنای آن با تمام معیارات و شرایط مشخص در شرایط عمومی و خاص قرارداد توسط داوطلب بررسی می نماید.</p>	<p>ماده 33- ارزیابی تخنیکی</p>
<p>34.2 اداره مطابق ماده 18 این دستورالعمل، جهت اطمینان از مطابقت بدون تغییر یا انحرافات با تمام شرایط مندرج قسمت 5 (جدول نیازمندیها) شرطنامه، جنبه های تخنیکی آفر را بررسی می نماید.</p>	

اداره تدارکات ملی - شرطنامه معیاری تدارک اجناس

<p>35.1 به منظور ارزیابی مالی و مقایسه آفرها، اداره باید تمام قیمت های ذکر شده به اسعار مختلف در آفر را به واحد پولی مشخص در صفحه معلومات داوطلبی به نرخ فروش اسعار در روز مندرج صفحه معلومات داوطلبی، تبدیل می نماید.</p>	<p>ماده 34 - تبدیل به اسعار واحد</p>
<p>36.1 ترجیح داخلی در روشنی حکم چهارم طرزالعمل تدارکات تطبیق می گردد.</p>	<p>ماده 35- ترجیح داخلی</p>
<p>37.1 آفر ها صرف به اساس، عوامل، روش ها، مشخصات، شرایط و معیار های مندرج این ماده ارزیابی میگردند.</p>	<p>ماده 36 ارزیابی مالی</p>
<p>37.2 اداره موارد ذیل را در جریان ارزیابی آفر ها مد نظر می گیرد:</p> <p>1- انجام ارزیابی برای اقلام یا بخش ها، طوریکه در صفحه معلومات داوطلبی تذکر رفته و قیمت آفر که درمطابقت با ماده 14 ارایه گردیده؛</p> <p>2- تعدیل قیمت بالاثر اصلاح اشتباهات حسابی در مطابقت با بند 3 ماده 31؛</p> <p>3- تعدیل قیمت در نتیجه محاسبه تخفیفات درمطابقت با بند 4 ماده 14؛</p> <p>4- تعدیل قیمت ناشی از تطبیق معیار های ارزیابی، مندرج صفحه معلومات داوطلبی</p> <p>5- تعدیل در اثر تطبیق ترجیح داخلی مندرج حکم چهارم طرزالعمل تدارکات.</p>	
<p>37.3 اداره موارد ذیل را در ارزیابی آفر، مد نظر نمی گیرد:</p> <p>1- هر نوع مالیه بر فروش و سایر مالیات قابل پرداخت توسط داوطلب بر اجناسیکه در امارت اسلامی افغانستان تولید شده باشد در صورت اعطاء قرارداد؛</p> <p>2- هر نوع مسؤل گمرکی و سایر مالیات بر واردات قابل پرداخت بر اجناسیکه در خارج از امارت اسلامی افغانستان تولید شده باشد توسط داوطلب در صورت اعطاء قرارداد؛</p> <p>3- هرنوع مصرف اضافی برای تعدیل قیمت درجریان اجرای قرارداد، در صورت تذکر در آفر.</p>	
<p>37.4 در ارزیابی آفر ها بر علاوه قیمت آفر مندرج ماده 14، فکتور های مربوط به مشخصات، کارایی، شرایط و معیار های تدارک اجناس و خدمات ضمنی آن مد نظر گرفته می شود. برای تسهیل مقایسه آفر ها، اثرات عوامل در نظر گرفته شده باید به مبلغ پولی بیان گردد. فکتور ها، روش ها و معیارات باید مطابق بند 3 ماده 36 باشد.</p>	
<p>37.5 در صورت تذکر در صفحه معلومات داوطلبی، داوطلبان می توانند برای یک یا چند بخش قیمت خویش را ارایه نموده، و اداره نیز می تواند یک یا چند بخش را برای بیشتر از یک داوطلب اعطاء نماید. روش ارزیابی برای تشخیص ترکیب بخش ها با نازلترین قیمت که در قسمت 3 (معیارات ارزیابی و اهلیت) تذکر رفته مشخص می گردد.</p>	
<p>37.6 اداره نمی تواند با داوطلب که قیمت نازل را ارایه نموده و یا سایر داوطلبان مذاکره نماید. انجام مذاکره در روش تدارکات از منبع واحد از این امر مستثنی است.</p>	

اداره تدارکات ملی - شرطنامه معیاری تدارک اجناس

<p>37.7 داوطلب مکلف نیست تغییر قیمت یا تعدیل آفر و یا بعهدہ گرفتن مسئولیت های را که از آن در شرطنامه تذکر نرفته است، منحیت شرط اعطاء قرارداد بپذیرد.</p>	
<p>38.1 اداره آفر دارای نازلترین قیمت ارزیابی شده را در مطابقت با معیارات و شرایط و مشخصات تخنیکی مندرج شرطنامه جهت تشخیص جوابگو بودن آن ارزیابی می نماید.</p> <p>38.2 در صورتیکه آفر دارای نازلترین قیمت ارزیابی شده، پس از ارزیابی تخنیکی و در صورت لزوم ارزیابی مفصل جوابگو تشخیص گردد، هیئت ارزیابی می تواند پروسه ارزیابی را ختم، گزارش خویش را به آمر اعطاء ارائه نماید. در صورتیکه آفر دارای نازلترین قیمت ارزیابی شده، جوابگو تشخیص نگردد، هیئت ارزیابی، آفر بعدی دارای قیمت نازلتر ارزیابی شده را مورد ارزیابی تخنیکی و در صورت لزوم ارزیابی مفصل قرار می دهد.</p>	<p>ماده 37 - مقایسه آفرها</p>
<p>39.1 اداره می تواند بمنظور اطمینان از جوابگو بودن و داشتن توانایی اجرای رضایت بخش قرارداد توسط داوطلب برنده، ارزیابی بعدی را راه اندازی نماید.</p>	<p>ماده 38- ارزیابی بعدی داوطلب برنده</p>
<p>39.2 ارزیابی بعدی به اساس مدارک مستند ارایه شده توسط داوطلب مطابق ماده 19 صورت میگیرد.</p>	
<p>39.3 مثبت بودن نتیجه ارزیابی بعدی، پیش شرط عقد قرارداد بوده و در صورت منفی بودن نتیجه ارزیابی، منتج به غیر جوابگو شدن آفر گردیده و اداره ارزیابی بعدی مشابه را با آفر بعدی دارای نازلترین قیمت انجام می دهد.</p>	
<p>40.1 اداره می تواند، در صورت که ضرورت تدارکاتی دیگر محسوس نبوده، یا تغییرات عمده در مشخصات تخنیکی، شرایط داوطلبی و یا شرایط قرارداد وارد گردیده باشد، وجوه مالی برای تدارکات کافی یا موجود نبوده، مدارک (اسناد) سازش میان داوطلبان وجود داشته باشد و یا جهت تأمین منافع ملی، مراحل تدارکات را بدون مسئولیت در قبال داوطلبان فسخ نماید.</p>	<p>ماده 39- حق اداره برای قبولی یا رد یک یا تمام آفرها</p>
<p>و. اعطاء و عقد قرارداد</p>	
<p>41.1 اداره قرارداد را به داوطلب که آفر جوابگو با نازلترین قیمت ارزیابی شده را ارایه نموده و توانایی اجرای رضایت بخش قرارداد را داشته باشد، اعطاء می نماید.</p>	<p>ماده 40 - شرایط اعطاء</p>
<p>42.1 اداره می تواند در زمان اعطای قرارداد مقدار اجناس و خدمات ضمنی آن را که در قسمت 5 (جدول نیازمندیها) مشخص گردیده، افزایش یا کاهش دهد. مشروط بر اینکه از فیصدی مندرج صفحه معلومات داوطلبی تجاوز نموده و در برگیرنده هیچگونه تغییر در قیمت فی واحد و دیگر معیارها و شرایط آفر و شرطنامه نباشد.</p>	<p>ماده 41- حق تعدیل مقدار در زمان اعطای قرارداد</p>

اداره تدارکات ملی - شرطنامه معیاری تدارک اجناس

<p>43.1 اداره بعد از ختم میعاد اطلاعیه تصمیم اعطای قرارداد و یا رسیدگی به اعتراضات داوطلبان، در صورتیکه قرارداد در حیظه صلاحیت آمر اعطای مربوطه باشد، نامه قبولی آفر را به داوطلب برنده ارسال مینماید، در صورتیکه قرارداد در حیظه صلاحیت کمیسیون تدارکات ملی باشد، بعد از منظوری این کمیسیون، نامه قبولی آفر به داوطلب برنده ارسال می شود.</p>	<p>ماده 42 - اعطای قرارداد</p>
<p>44.1 داوطلب برنده مکلف است، در خلال مدت (10) روز بعد از دریافت نامه قبولی آفر، تضمین اجرای قرارداد را در مطابقت با شرایط عمومی قرارداد، در فورم تضمین اجرا که شامل قسمت 8 (فورمه های قرارداد) می باشد، ارایه نماید.</p>	<p>ماده 43- تضمین اجراء</p>
<p>44.2 عدم ارسال تضمین اجرای فوق الذکر توسط داوطلب منتج به فسخ نامه قبولی آفر و عدم استرداد تضمین آفر و یا اجرای اظهار نامه تضمین آفر می گردد. در اینصورت اداره قرارداد را به داوطلب بعدی که آفر جوابگو با نازلترین قیمت را ارایه داشته، و توانمندی اجرای رضایت بخش قرارداد را داشته، اعطاء می نماید.</p>	
<p>45.1 اداره، قرارداد را در مطابقت به شرطنامه، آفر داوطلب برنده ترتیب و بعد از اخذ منظوری آمر اعطاء در طی میعاد اعتبار آفر به داوطلب برنده ارسال می نماید. داوطلب برنده مکلف است، قرارداد را در مدت (10) روز بعد از دریافت امضا نموده و به اداره تسلیم نماید.</p>	<p>ماده 44- امضای قرارداد</p>
<p>46.1 اداره فوراً پس از دریافت تضمین اجرا و تثبیت صحت و سقم آن، داوطلبان غیرموفق را از عقد قرارداد با داوطلب برنده و عدم موفقیت آنان طور کتبی اطلاع داده و تمام تضمینات آفر آنان را مسترد می نماید.</p> <p>46.2 همزمان با اطلاع داوطلبان ناموفق، اداره، عقد قرارداد با داوطلب برنده را با ذکر مشخصات تدارکات، مشخصات اداره و قراردادی، قیمت مجموعی قرارداد طبق ماده چهل و دوم قانون تدارکات در وبسایت اداره و وبسایت هایی که اداره تدارکات ملی تجویز می نماید، نشر می کند.</p> <p>46.3 اداره مکلف است طبق ماده 42 قانون تدارکات، نسخه امضا شده قرارداد را با مشخصات تدارکات فورم اظهار معلومات مالکیت ذینفع قراردادی، مشخصات اداره و قراردادی و قیمت قرارداد را الی (30) روز تقویمی بعد از امضای قرارداد در وبسایت اداره تدارکات ملی یا سایر وبسایت هایی که توسط اداره تدارکات ملی معرفی میگردد، نشر نماید.</p>	<p>ماده 45- اطلاع به داوطلبان غیر برنده</p>
<p>47.1 هرگاه داوطلب در نتیجه تخلف از احکام قانون و طرزالعمل تدارکات متضرر گردد می تواند اعتراض خویشرا به اداره و در صورت لزوم درخواست تجدید نظر را به کمیته بررسی اداری ارسال نماید.</p>	<p>ماده 46- حق شکایت داوطلب</p>
<p>47.2 روش ارسال اعتراض و تجدید نظر در طرزالعمل مربوط تشریح گردیده است.</p>	

قسمت دوم: صفحه معلومات داوطلبی

<p>در صورت نیاز رهنمود ها برای تکمیل صفحه معلومات داوطلبی در داخل قوس ها با ذکر ماده مربوط دستورالعمل برای داوطلبان بشکل ایالتیک ترتیب گردیده است.</p>	
<p>الف. عمومیات</p>	
<p>اداره د افغانستان برشنا شرکت می باشد.</p>	<p>ماده 1 دستورالعمل برای داوطلبان</p>
<p>نام و شماره این داوطلبی عبارتند از:</p>	
<p>تهیه و تدارک 43 قلم تجهیزات برقی و موادساختمانی شبکه برق رسانی قریجات ناصر، سر برجک کچی و بلال خیل مرکز ولایت لوگر.</p> <p>دارای شماره داوطلبی: دافغانستان برشنا شرکت/1446/داوطلبی باز ملی/اجناس-081</p>	
<p>داوطلبان از کشورهای ذیل واجد شرایط نمی باشند:</p> <p>" قابل تطبیق نیست. "</p>	<p>ماده 4.1 دستورالعمل برای داوطلبان</p>
<p>لست شرکت های محروم شده از اشتراک در تدارکات عامه از آدرس ذیل قابل دریافت می باشد:</p> <p style="text-align: center;">www.npa.gov.af</p> <p style="text-align: right;">ویا از لینک:</p> <p style="text-align: center;">https://tenders.ageops.af/prs/debarment?list</p> <p>در صورت عدم دسترسی به لینک رسماً از طریق آمریت سکرتریت کمیته محرومیت داوطلب و قراردادی مختلف ریاست تدارکات ملی حصول اطمینان میگردد.</p>	
<p>اجناس و خدمات ضمنی آن از کشورهای ذیل واجد شرایط نمی باشند:</p> <p>" قابل تطبیق نیست. "</p>	<p>ماده 5.1 دستورالعمل برای داوطلبان</p>
<p>ب. مندرجات شرطنامه</p>	
<p>شرطنامه از مراجع ذیل قابل دریافت می باشد:</p> <p>وبسایت رسمی دافغانستان برشنا شرکت، سایت Jobs.af و acbar.org</p> <p>https://www.acbar.org/site و https://jobs.af/rfps، https://main.dabs.af/tender، https://main.dabs.af/tender rfq?r=Request%20for%20Proposal</p> <p>مراجعه گردد. در صورت عدم دریافت از وبسایت، داوطلبان می توانند شرطنامه را از آدرس ذیل بدست بیاورند.</p> <p>دافغانستان برشنا شرکت، واقع چهارراهی دهمزنگ، کابل - افغانستان</p> <p>شماره تماس:</p>	<p>ماده 6.3 دستورالعمل برای داوطلبان</p>

اداره تدارکات ملی – شرطنامه معیاری تدارک اجناس

<p>جهت دریافت توضیح در مورد این شرطنامه، به آدرس و معلومات ارتباطی ذیل مراجعه گردد:</p> <p>د افغانستان برشنا شرکت، دهمزنگ، کابل - افغانستان</p> <p>شخص ارتباطی: ریاست تدارکات</p> <p>{محمد حامد "کمال" } {0729002933}</p> <p>{سید رومان "فیض محمدی" } [0729004630]</p> <p>ایمیل: hamed.kamal@dabs.af ; roman.faizmohammadi@dabs.af</p> <p>وبسایت: /https://main.dabs.af</p> <p>نوت: در مطابقت به فقره (1) حکم سی ام طرزالعمل تدارکات، درخواست توضیح در داوطلبی باز حداقل باید 10 روز تقویمی قبل از میعاد معینه تسلیمی آفرها ارایه گردد.</p>	<p>ماده 7.1 دستورالعمل برای داوطلبان</p>
<p>جلسه قبل از داوطلبی: دایر نمی گردد.</p> <p>جلسه قبل از داوطلبی در نشانی ذیل دایر میگردد:</p> <p>دفتر مرکزی دافغانستان برشنا شرکت دهمزنگ</p> <p>منزل ششم ریاست تدارکات</p> <p>شماره های تماس:</p> <p>{محمد حامد "کمال" } {0729002933}</p> <p>{سید رومان "فیض محمدی" } [0729002450]</p> <p>ایمیل آدرس:</p> <p>hamed.kamal@dabs.af</p> <p>roman.faizmohammadi@dabs.af</p>	<p>ماده 7.3 دستورالعمل برای داوطلبان</p>
<p>ج. تهیه آفرها</p> <p>تمام داوطلبانی که خواهان اشتراک در مراحل تدارکات هذا می باشند؛ مکلف اند تا قبل از تسلیمی آفر، از طریق لینک ذیل: https://vendors.ageops.af در سیستم تدارکات الکترونیکی ایجاد حساب کاربری نموده و نمبر تشخیصیه تدارکاتی عرضه کننده (vPIN) را دریافت و رسید آن را ضم آفر خوش نمایند.</p>	
<p>آفر به یکی از زبان های ملی دری و یا پشتو ارایه گردد.</p>	<p>ماده 10.1 دستورالعمل برای داوطلبان</p>

<p>ماده 11.1 دستورالعمل برای داوطلبان</p>	<p>داوطلب باید همراه با آفرخویش اسناد اضافی ذیل را ارایه نماید: جواز فعالیت معتبر، تضمین آفر، صورت حساب بانکی (Bank Statement) (یا سند خط اعتباری Line of Credit) نشان دهنده توانمندی مالی داوطلب، اسناد تصفیه حسابات مالیاتی آخرین دوره قبل از آفرگشایی، خانه پری فورم اظهار معلومات مالکیت ذینفع داوطلب، تعهد نامه امضاء شده مبنی بر اینکه داوطلب از پرداخت دیون عاجز نبوده و در حالت ورشکستگی و انحلال قرار ندارد. تعهد نامه امضاء شده توسط داوطلب مبنی بر نداشتن تضاد منافع، و عدم محرومیت و عدم محکومیت از طرف محکمه بالاتر تخلف در تجارت در خلال دو سال قبل از اشتراک در داوطلبی، سایر معلومات که لازم است توسط داوطلبان تکمیل، بطور دقیق خانه پری، بعد از مهر و امضاء در اوراق متذکره ارائه گردد، در صورت اشتراک بشکل JV، داشتن JV Agreement در صورت اشتراک نماینده با صلاحیت؛ داشتن نماینده خط رسمی، تمام اوراق شرطنامه و اسناد اضافی منضمه آفر باید توسط داوطلبان مهر گردد و فورمهای داده شده در شرطنامه غرض معلومات داوطلب باید بصورت درست و مکمل خانه پری، امضاء و مهر شود و تعهد نامه ی داده شده باید توسط رئیس، معاون و یا نماینده با صلاحیت امضاء و مهر گردد . داوطلب مکلف است جدول قیمت های ارایه شده در آفر خویش و فورم معلومات یا اهلیت داوطلب و فورم تسلیمی آفر را پس از خانه پری دقیق، مهر و امضاء بمنظور مصونیت با دقت چسب شفاف (اشکاستپ) نماید</p>
<p>ماده 13.1 دستورالعمل برای داوطلبان</p>	<p>ارائه آفر های بدیل مجاز نمی باشد.</p>
<p>ماده 14.5 دستورالعمل برای داوطلبان</p>	<p>ویرایش شرایط تجارت بین المللی: DDP, 2010 (Incoterms) می باشد.</p>
<p>ماده 14.6 (1) دستورالعمل برای داوطلبان</p>	<p>محل مقصد: تحویله خانه لوگر برشنا</p>
<p>ماده 14.5 دستورالعمل برای داوطلبان</p>	<p>مقصد نهایی: تسلیمی جنس به شکل DDP محل مقصد: تحویله خانه لوگر برشنا داوطلبان باید نرخ مناسب مالیات داخلی BRT را در قیمت های ارائه شده شان در نظر بگیرند. جهت معلومات مزید در باره مالیات در افغانستان به سایت www.mof.gov.af/tax مراجعه گردد</p>
<p>ماده 14.6 دستورالعمل برای داوطلبان</p>	<p>قیمت های ارایه شده توسط داوطلب قابل تعدیل "نیست".</p>
<p>ماده 15.1 دستورالعمل برای داوطلبان</p>	<p>در صورت تدارکات از روش داوطلبی باز داخلی، داوطلب قیمت آفر را به واحد پول افغانی ارایه نماید</p>

اداره تدارکات ملی - شرطنامه معیاری تدارک اجناس

ماده 18.3 دستورالعمل برای داوطلبان	مدت کارآیی اجناس "30 سال".
ماده 19.1 دستورالعمل برای داوطلبان	اجازه نامه تولید کننده : قابل تطبیق نیست فت تست (Fat) برای ارقام شماره 37,36,35,34 که تمام مصارف آن به دوش قراردادی میباشد.
ماده 19.1 دستورالعمل برای داوطلبان	خدمات بعد از فروش : لازم نیست.
ماده 20.1 دستورالعمل برای داوطلبان	مدت اعتبار آفر " نود - 90 روز "بعداز ختم میعاد تسلیمی آفر می باشد.
ماده 21.1 دستورالعمل برای داوطلبان	تضمین آفر " لازم" می باشد. تضمین آفر صادر شده توسط یکی از بانک های راجستر شده در د افغانستان بانک بوده و مطابق محتویات فورم شماره 8 قسمت (4 فورمه های داوطلبی)، ارائه گردد. میعاد اعتبارتضمین آفر: تضمین آفر باید از روز آفرگشایی حداقل الی 118 روز اعتبار داشته باشد
ماده 21.2 دستورالعمل برای داوطلبان	مقدار تضمین آفر: 111,790 یک صد و یازده هزار و هفت صد و نود افغانی مبلغ تضمین آفر به واحد پولی (افغانی) و یا سایر اسعار دیگر قابل تبادل ، پذیرفته میشود. نوعیت اخذ تضمین آفر بشکل بانک گرنٹی (تضمین نامه بانکی) میباشد. تضمین بانکی باید در نسخه اصلی تسلیم داده شود. هیچ نوع فوتوکاپی و یا کاپی سکن شده مورد قبول شناخته نمیشود. پول نقد منحیث تضمین آفر، قابل قبول نمی باشد.
ماده 21.7 دستورالعمل برای داوطلبان	قابل تطبیق نیست.
ماده 22.1 دستورالعمل برای داوطلبان	اصل آفر باید تسلیم داده شود.
د. تسلیمی و گشایش آفرها	
ماده 23.1 دستورالعمل برای داوطلبان	داوطلبان " نباید" آفرهای خویش را به صورت الکترونیکی ارایه نمایند.
ماده 23.1 دستورالعمل برای داوطلبان	در صورت که ارایه آفر بصورت الکترونیکی مجاز باشد، روش آن درج گردد: " قابل تطبیق نیست. "

اداره تدارکات ملی – شرطنامه معیاری تدارک اجناس

<p>پاکت های داخلی و بیرونی باید حاوی علایم تشخیصیه اضافی ذیل باشند:</p> <p>نام پروژه: تهیه و تدارک 43 قلم تجهیزات برقی و مواد ساختمانی شبکه برق رسانی قریجات ناصر، سر برجک کچی و بلال خیل مرکز ولایت لوگر.</p> <p>شماره داوطلبی: دافغانستان برشنا شرکت/1446/داوطلبی باز ملی/اجناس-081</p> <p>هشدار: آفرها نباید قبل از وقت تعیین شده باز گردد.</p> <p>توجه: د افغانستان برشنا شرکت، ریاست تدارکات.</p>	<p>ماده 23.2 دستورالعمل برای داوطلبان</p>
<p>صرف به مقاصد ارائه آفر، آدرس اداره عبارت است از:</p> <p>توجه: مدیریت تدارکات اجناس</p> <p>آدرس: دهمزنگ، تعمیر مرکزی دافغانستان برشنا شرکت.</p> <p>منزل و شماره اطاق: ریاست تدارکات - منزل ششم.</p> <p>شهر: کابل - افغانستان</p> <p>ضرب الاجل برای تسلیمی آفرها الی:</p> <p>تاریخ: 28 عقرب 1403 روز: دوشنبه</p> <p>زمان: ساعت 10:00 قبل از ظهر به وقت محلی کابل</p>	<p>ماده 24.1 دستورالعمل برای داوطلبان</p>
<p>بازگشایی آفرها در محل ذیل صورت میگیرد:</p> <p>آدرس: دهمزنگ، تعمیر مرکزی دافغانستان برشنا شرکت.</p> <p>منزل و شماره اطاق: ریاست تدارکات - منزل ششم.</p> <p>شهر: کابل - افغانستان.</p> <p>تاریخ: 28 عقرب 1403 روز: دوشنبه</p> <p>زمان: ساعت 10:00 بجه قبل از ظهر</p> <p>گشایش آفرها همزمان در عین روز بعد از اخذ آفرها در محل و آدرس ذکر شده فوق، صورت میگیرد.</p> <p>نوت: در صورتیکه تاریخ مشخص شده برای تسلیمی آفر به روز رخصتی تصادف نماید، آفرها در روز بعدی کاری در همان ساعت از قبل تعیین شده تسلیم داده و بازگشایی صورت میگیرد.</p>	<p>ماده 27.1 دستورالعمل برای داوطلبان</p>
<p>در صورتیکه ارائه آفر به صورت الکترونیکی طبق بند 1 ماده 23 دستورالعمل برای داوطلبان مجاز باشد، روش های مشخص گشایش آفرها طور ذیل خواهد بود:</p> <p>" قابل تطبیق نیست. "</p>	<p>ماده 27.2 دستورالعمل برای داوطلبان</p>
<p>هـ. ارزیابی و مقایسه آفرها</p>	

اداره تدارکات ملی - شرطنامه معیاری تدارک اجناس

<p>آفرهای ارایه شده به واحد های پولی مختلف، باید به واحد پولی افغانی تبدیل شوند. منبع نرخ تبادله: د افغانستان بانک تاریخ تبادله اسعار: روز آفر گشایی</p>	<p>ماده 35.1 دستورالعمل برای داوطلبان</p>
<p>ترجیحات داخلی مطابق حکم چهارم طرزالعمل تدارکات و متحدالمال شماره NPA/PPD/20/1396 تطبیق می گردد.</p>	<p>ماده 36.1 دستورالعمل برای داوطلبان</p>
<p>ارزیابی برای : "مجموع اقلام شامل لسست ضروریات" اجرا میگردد. 1- هرگاه داوطلب در آفر خویش به یک یا چند قلم نرخ ارایه ننموده باشد، قلم یا اقلام که برای آن نرخ ارایه نشده است. قابل پرداخت نبوده و در قییم مجموعی آفر و یا همان بخش مربوطه شامل می شود. در صورتیکه مجموع قلم یا اقلامی که برای آن نرخ ارایه نشده، در تدارکات امورساختمانی از (10) فیصد و در تدارکات اجناس و خدمات غیرمشورتی از (5) فیصد قییم مجموعی آفر داوطلب تجاوز نماید، آفر وی طبق ماده بیست و پنجم قانون تدارکات رد میگردد. 2- در صورتیکه داوطلب، یک یا چند قلم را از جدول قییمت های آفر یا بل احجام حذف و یا قلم یا اقلام جدید به آن اضافه نموده باشد، آفر وی غیر جوابگو شمرده می شود.</p>	<p>ماده 37.5 دستورالعمل برای داوطلبان</p>
<p>تعدیلات به اساس معیارات ذیل که در قسمت 3 (معیارات ارزیابی و اهلیت) تذکر رفته، صورت می گیرد: 1- انحراف درجدول تسلیمی: {نخیر} 2- انحراف درجدول پرداخت: {نخیر} 3- مصارف تعویض اجزای عمده، پرزه جات اضافی الزامی، و خدمات: {نخیر} 4- موجودیت پرزه جات و خدمات بعد ازفروش تجهیزات ارایه شده آفر در امارت اسلامی افغانستان {نخیر} 5- مصارف پیشبینی شده عملیاتی و مراقبت درجریان عمر استفاده تجهیزات {نخیر} 6- کارآیی و مولدیت ارایه شده: {نخیر}</p>	<p>ماده 37.3 دستورالعمل برای داوطلبان</p>
<p>داوطلبان باید برای هر بخش شامل جدول نیازمندیها قییمت جداگانه ارائه نمایند.</p>	<p>ماده 14.2 دستورالعمل برای داوطلبان</p>
<p>و. اعطای قرارداد</p>	
<p>حد اقل فیصدی مقدار فی قلم زیات می شود عبارت از (میزان فیصدی پیش بینی شده در اصول نامه بودجه، حد عظمی افزایش یا کاهش در حجم و یا قییمت مجموعی قرارداد) حد اکثر فیصدی مقدار فی قلم که کم می گردد عبارت است از (میزان فیصدی پیش بینی شده در اصول نامه بودجه ، حد اعظمی افزایش یا کاهش در حجم و یا قییمت مجموعی قرارداد)</p>	<p>ماده 42.1 دستورالعمل برای داوطلبان</p>

<p>ماده 47.2 دستورالعمل برای داوطلبان</p>	<p>شکایات به آدرس ذیل ارسال شده می تواند:</p> <p>توجه: ریاست تدارکات - د افغانستان برشنا شرکت</p> <p>آدرس: دهمزنگ ، شهر کابل - افغانستان</p> <p>نام: مدیریت تدارکات اجناس</p> <p>شماره تماس: 0202513677</p> <p>نوت: در صورتیکه به اعتراض داوطلب، در میعاد تعیین شده از طرف مرجع ذیربط رسیدگی نشود و یا توضیحات ارایه شده مورد قناعت ان نباشد، داوطلب میتواند اعتراض خویش را رسماً به کمیته بررسی اداری ریاست تدارکات ملی ارائه نماید.</p>
---	---

قسمت سوم: معیارات ارزیابی و اهلیت

این قسمت معیارات مندرج قسمت **دستورالعمل برای داوطلبان** را در توضیح معیارات که اداره در ارزیابی آفرها و تشخیص داوطلب دارای اهلیت مد نظر می گیرد تکمیل می نماید. سایر معیارات که شامل این قسمت نباشد، مورد استفاده قرار نمی گیرد.

{*اداره مکلف است، معیارهای اختصاص داده شده به مراحل تدارکات را درج شرطنامه مربوط نماید*}

فهرست عناوین

1. ترجیح داخلی (بند 1 ماده 36 دستورالعمل برای داوطلبان)
2. معیارات اضافی (جزء 4 بند 3 ماده 37 دستورالعمل برای داوطلبان)
3. قرارداد های چندگانه (بند 5 ماده 37 دستورالعمل برای داوطلبان)
4. شرایط ارزیابی بعدی (بند 2 ماده 39 دستورالعمل برای داوطلبان)

1. ترجیح داخلی (بند 1 ماده 36 دستورالعمل برای داوطلبان)

اداره ترجیح داخلی را مطابق حکم چهارم طرزالعمل تدارکات تطبیق می نماید. تطبیق ترجیح داخلی و درجه بندی آفرها طور ذیل صورت می گیرد:

1- گروپ بندی آفرها:

- 1) آفرهای گروپ (الف): آفرهاییکه اجناس ساخت امارت اسلامی افغانستان را ارائه نموده اند، شامل این گروپ گردیده و قیمت آن آفرها به اندازه (25) فیصد قیمت مجموعی آفر کاسته می شوند.
- 2) آفرهای گروپ (ب): آفرهای ارائه شده توسط شرکت های داخلی و شرکت های مقیم در افغانستان شامل این گروپ گردیده و قیمت آن به اندازه (10) فیصد قیمت مجموعی آفر کاسته می شوند.
- 3) آفرهای گروپ (ج): آفرهای که شریک افغانی یا قراردادی افغانی دارند شامل این گروپ گردیده و قیمت آن به اندازه (5) فیصد قیمت آفر کاسته می شود.

2- مقایسه آفرها

- 1) اداره با نظر داشت میزان ترجیح داخلی، قیم آفرهای مستفید شونده را به میزان فیصدی ترجیح داخلی نسبت به قیمت اصلی آفرکاسته و این قیمت را در مقایسه با سایر آفرها مدنظر می گیرد.

2. معیارات اضافی

قابل تطبیق نیست

3. قرارداد های چندگانه (بند 5 ماده 37 دستورالعمل برای داوطلبان)

اداره بیشتر از یک قرارداد را به داوطلبیکه ترکیب آفرهای دارای نازلترین قیمت را ارائه نموده (یک قرارداد برای هر آفر) و با معیارهای ارزیابی بعدی مندرج فقره 4 را بر آورده نماید، اعطا می نماید.

اداره مکلف است:

اداره تدارکات ملی - شرطنامه معیاری تدارک اجناس

1- صرف بخش ها و قراردادهائیکه فیصدی ارقام فی بخش و کمیت فی قلم طوریکه در بند 7 ماده 14 دستورالعمل برای داوطلبان مشخص شده است ارزیابی نماید.

اداره مکلف است موارد ذیل را در نظر بگیرد:

- (1) آفر ارزیابی شده دارای نازلترین قیمت برای هر بخش؛ و
- (2) تخفیف ارائه شده در هر بخش و روش اجرای آن طوریکه در آفر داوطلب پیشنهاد شده است.

4. معیارات ارزیابی بعدی (بند 2 ماده 39 دستورالعمل برای داوطلبان)

بعد از تشخیص آفر دارای نازلترین قیمت درمطابقت با بند 1 ماده 38 دستورالعمل برای داوطلبان، اداره می تواند ارزیابی بعدی آفر را طبق ماده 39 دستورالعمل برای داوطلبان، صرف با استفاده از شرایط مشخص شده راه اندازی کند. شرایطیکه شامل متن ذیل نشده باشد نباید در ارزیابی اهلیت داوطلب استفاده شوند:

طبق متحدالامال شماره NPA/PPD/C22/1397 قرار ذیل قابل تطبق میباشد.

1- توانایی مالی:

داوطلب باید با ارایه صورت حساب بانکی (استیتمنت بانکی و یا فورمه تسهیلات اعتباری یا Line of Credit، اعتبار نامه بانکی، اسناد قابل معامله بهادار و سایر اسناد و مدارک که نشان دهنده توانمندی مالی داوطلب بوده و بنام وی (شرکت) حداقل مبلغ مندرج ذیل باشد، ارایه نمایند:

1,304,170 (یک میلیون و سه صد و چهار هزار و یک صد و هفتاد افغانی)

اسناد بانکی شامل (صورت حساب یا اعتبار نامه های بانکی) خویش را از تاریخ نشر اعلان تدارکات الی ختم میعاد تسلیمی آفر انضمام آفر ارائه نمایند.

نوت 1: مبالغ فوق میتواند، به یکی از اسعار خارجی که به آسانی قابل تبادل باشد، نیز ارائه گردد.

نوت 2: فورمه معیاری خط اعتباری line of credit نظربه مکتوب شماره 1395/4249 دافغانستان بانک قابل تطبیق و پذیرش میباشد.

نوت 3: بمنظور تطبیق بهتر جز 3 ورق سوم هدایات مندرج متحدالامال شماره NPA/PPD/C22/1397 صادر 15289 مورخ 1397/12/5 هیأت ارزیابی، مبلغ نهایی موجود در حساب بانکی (Closing Balance) مندرج صورت حساب بانکی ارایه شده از جانب داوطلب را منحیث توانایی مالی مدنظر قرار می دهد.

2- تجربه و ظرفیت تخنیکی:

داوطلب باید اسنادی را که نشان دهنده بر آورده شدن معیارات تجربه و ظرفیت تخنیکی مندرج ذیل را داشته باشند:

قابل تطبیق نیست.

3- حد اقل لازم حجم معاملات سالانه (Annual Turn over):

داوطلبان گزارش مالی، بیلانس شیت که توسط مفتش مستقل ترتیب و یا تصدیق گردیده باشد یا سایر اسناد مالی معتبر که حصول مبالغ درج شده در اسناد ارائه شده را نشان دهد، حجم معاملات دوسال داوطلب در خلال 5 سال اخیر به شرح ذیل ارایه نمایند:

قابل تطبیق نیست.

نوت: برای شرکت های تولید داخلی مطابق متحد المال شماره NPA/PPD/C20/1396 اداره محترم تدارکات ملی اجراءات صورت میگردد.

ترجیحات داخلی مطابق حکم چهارم طرزالعمل تدارکات و متحدالمال شماره NPA/PPD/C20/1396 تطبیق می گردد. به تاسی از ماده هفتم قانون، ادارات تدارکاتی مکلف اند، جهت تشویق و حمایت از سرمایه گذاری و تولیدات داخلی موارد حد اعظمی مقدار ترجیح تولیدات داخلی را طور ذیل در پروسه های تدارکاتی خویش، عملی نمایند:

1. تولیدات داخلی در مقایسه تولیدات خارجی؛ (25) فیصد؛
 2. داوطلب داخلی و داوطلب خارجی مقیم افغانستان در مقایسه داوطلب خارجی غیر مقیم (10) فیصد؛
 3. داوطلب داخلی زن در مقیاسه با داوطلب داخلی و داوطلب خارجی مقیم افغانستان (5) فیصد.
 4. داوطلب خارجی که شرکای داخلی (Joint Venture) دارند و یا متعهد به داشتن قراردادی فرعی داخلی می باشد، در مقایسه سایر داوطلبان خارجی (5) فیصد.
 5. منظور از "داوطلب" در اجرای فقره (1) این حکم، اشخاص حکمی مندرج جز 3 ماده سوم قانون تدارکات است و داوطلب داخلی زن مندرج جزء 3 فقره (1) این حکم عبارت از شخصی حکمی است که مالکیت و اسهام آن متعلق به زنان بوده و حد اقل (50) فیصد کارکنان آن متشکل از زنان باشد.
- شماره فقره های (2) و بعد از آن به ترتیب به (3) و (7) تعدیل گردید))
- علاوتاً، به منظور حمایت از تولیدات داخلی جهت رشد اقتصادی، افزایش میزان اشتغال زایی و سرمایه گذاری، اداره تدارکات ملی حسب ضرورت، از تولیدات داخلی تعریف آتی را ارائه میدارد:
- «تولیدات داخلی: در پروسه تدارکاتی به آن دسته مواد قابل مصرف نهایی (جنس/محصول) اطلاق میگردد، که حد اقل (50) فیصد طراحی و پیروسی آن در داخل کشور انجام شده باشد»

با توجه به موارد فوق ادارات مکلف به رعایت مراتب آتی در پروسه های تدارکاتی میباشند:

1. اداره، جهت تشویق افزایش میزان اشتراک تولید کنندگان داخلی در مراحل تدارکات، در شرطنامه های خویش معیار حجم معاملات سالانه را برای آنان در نظر نگرفته، بلکه میزان توانایی تولید ماهانه/ربعوار/ یا سالانه تولید کننده را با توجه به میزان نیازمندی ماهانه/ربعوار یا سالانه خویش منحیث معیار تجربه کاری مشابه وی مد نظر قرار دهند.
- البته، داوطلب (تولید کننده) مکلف به ارائه اسناد و مدارک مبنی بر ظرفیت تولید و عرضه اجناس و محصولات مورد نیاز اداره در مطابقت با میزان نیازمندی و کیفیت پیروسی و تولید طی میعاد مشخص شده در شرطنامه اداره میباشد. هیئت ارزیابی اسناد و مدارک فوق را مورد ارزیابی قرارداده و در صورت لزوم وفق حکم پنجاهم طرزالعمل تدارکات، معلومات و اسناد لازم را در زمینه مطالبه و تحت غور و بررسی قرار دهد.
2. داوطلبان مکلف اند جهت مستفید شدن از امتیاز ترجیح داخلی، در آفر خویش نام و مرجع تولید اجناس را مشخص سازند، در صورتیکه داوطلب در آفر خویش از نام و مرجع تولید اجناس و محصولات مورد نیاز مندرج شرطنامه متذکر نگردد، تطبیق ترجیح داخلی بالای آفر وی عملی نمیشود.
3. طبق فقره (7) حکم چهارم طرزالعمل تدارکات و رعایت جزء 1 فقره (1) ماده چهل و هشتم قانون تدارکات، داوطلب جهت برخورداری از ترجیح تدارکات از منابع داخلی مکلف است اسناد، مدارک و تصدیق نامه های لازم را ارائه و هیئت ارزیابی از صحت و وسقم آن از طریق مراجع ذیربط اطمینان حاصل نماید، در صورت عدم ارائه اسناد و مدارک مطالبه شده یا ارائه معلومات غیر واقعی، داوطلب نه تنها از امتیازات ترجیح داخلی مستفید نگردیده، بلکه وفق احکام ماده چهل و نهم قانون به پروسه محرومیت معرفی میگردد.

4. داوطلب از امتیاز ترجیح داخلی مستفید و طبقاً قرارداد با وی عقد گردیده، مکلف است اجناس مورد نیاز را از منابع داخلی طبق مشخصات و مندرجات قرارداد تهیه و اکمال نماید، در غیر اینصورت، اداره طبق احکام قانون و طرزالعمل تدارکات در حصه وضع جرمه تاخیر، جبران نقض قرارداد، فسخ قرارداد، تطبیق جبران خساره و معرفی به پروسه محرومیت اجراءات به موقع را مرعی دارد.

(کاپی قرارداد اجرا شده داوطلبان با ذکر منبع ، مبلغ قرارداد و تاریخ عقد قرارداد باید ضمیمه آفر گردد

نوت: برای مطابقت با حد اقل معیارات اهلیت داوطلبان، هر شریک باید حد اقل (25) فیصد و شریک اصلی حد اقل (40) فیصد معیار های اهلیت را تکمیل نماید. ارقام اهلیت هر شریک شرکت مشترک باهم جمع می گردد و مجموع ارقام اهلیت شرکا حد اقل (100) فیصد معیار اهلیت را تکمیل نماید. عدم تکمیل شرط بالا منجر به رد آفر شرکت مشترک می گردد. تجربه و منابع قراردادی فرعی در تکمیل معیار ها توسط داوطلب در نظر گرفته نمی شود.

1- بر اساس متحد المال شماره NPA/PPD/No.16/1395 ریاست پالیسی تدارکات، داوطلب مکلف است:

سند تصفیه حسابات مالیاتی آخرین دوره قبل از آفرگشایی (صادره وزارت محترم مالیه) را ضم آفر خویش ارایه نماید. هر گاه تصفیه حسابات مالیاتی داوطلب در جریان باشد، وی می تواند سند مبین تحت دوران بودن تصفیه حسابات مالیاتی (صادره وزارت محترم مالیه) را ارایه نماید.

قسمت چهارم: فرم‌های داوطلبی

فهرست

شماره فرمه	عنوان فرمه
فرمه‌های داوطلبی	
فرمه اجناس/01	فرمه معلومات داوطلب
فرمه اجناس/02	فرمه معلومات شریک شرکت مشترک (JV)
فرمه اجناس/03	فرمه تسلیمی آفر
فرمه اجناس/04	جدول قیمت برای اجناس وارداتی که در بیرون از امارت اسلامی افغانستان ساخته شده اند
فرمه اجناس/05	جدول قیمت برای اجناس قبلاً وارد شده ای که در بیرون از امارت اسلامی افغانستان ساخته شده اند
فرمه اجناس/08	جدول قیمت برای اجناسیکه در امارت اسلامی افغانستان ساخته شده اند
فرمه اجناس/07	جدول قیمت و تکمیل خدمات ضمنی
فرمه اجناس/08	تضمین آفر: ضمانت بانکی
فرمه اجناس/09	تضمین آفر: اظهارنامه تضمین آفر
فرمه اجناس/10	اجازه نامه تولید کننده
فرمه اجناس/11	فورم اظهار معلومات مالکیت ذینفع

فرمه معلومات داوطلب

فرمه اجناس/01

{شماره داوطلبی درج گردد}

شماره داوطلبی:

{روز، ماه و سال تسلیمی آفر درج گردد}

تاریخ:

{صفحات {شماره صفحه و تعداد مجموعی صفحات درج گردد}

1. معلومات عمومی داوطلب	
1.1	نام قانونی داوطلب: {نام قانونی داوطلب درج گردد}
1.2	در صورت شرکت های مشترک نام قانونی هر شریک شرکت مشترک: {نام قانونی هر شریک مشترک درج گردد}
1.3	کشوریکه که شرکاء شرکت مشترک (JV) راجستر شده اند و یا راجستر می گردند: {نام کشور درج گردد}
1.4	سال راجستر داوطلب: {سال راجستر داوطلب درج گردد}
1.5	آدرس قانونی داوطلب در کشور راجستر شده: {آدرس مکمل درج گردد}
1.6	معلومات در مورد نماینده باصلاحیت داوطلب نام: {نام نماینده با صلاحیت درج گردد} آدرس: {آدرس نماینده با صلاحیت درج گردد} شماره تلفون / فکس: {شماره تلفون / فکس نماینده با صلاحیت درج گردد} ایمیل آدرس: {ایمیل آدرس نماینده باصلاحیت درج گردد} نمونه امضا نماینده با صلاحیت: <div style="border: 1px solid black; width: 150px; height: 80px; margin: 0 auto;"></div>
1.7	شماره تشخیصیه مالیه دهی داوطلب (TIN): {نمبر تشخیصیه مالیه داوطلب درج گردد}

اداره تدارکات ملی - شرطنامه معیاری تدارک اجناس

1.8	<p>کاپی های اصلی اسناد ذیل ضمیمه می باشد، گزینه/گزینه های مربوط را نشانی نمائید:</p> <p><input type="checkbox"/> اساسنامه شرکت یا سند راجستر شرکت مندرج جزء 1 این فورمه در مطابقت به بند 1 و بند 2 ماده 4 دستورالعمل برای داوطلبان؛</p> <p><input type="checkbox"/> در صورت شرکت های مشترک ، سند تمایل به ایجاد شرکت و یا موافقتنامه شرکت های مشترک در مطابقت با بند 1 ماده 4 دستورالعمل برای داوطلبان؛</p> <p><input type="checkbox"/> در صورتیکه نهاد دولتی داوطلب باشد، سند تثبیت استقلالیت مالی و سند که نشان دهنده فعالیت داوطلب در مطابقت با قانون تجارت باشد؛</p> <p><input type="checkbox"/> لیستی از هیئت مدیره و مالکیت ذینفع طبق بند 8 ماده 11 دستورالعمل برای داوطلبان [در صورت نیاز ، داوطلب مؤفق باید اطلاعات اضافی در مورد مالکیت ذینفع را با استفاده از فورم اظهار معلومات مالکیت ذینفع ارائه نماید].</p> <p><input type="checkbox"/> سایر اسناد در صورت لزوم دید اداره؛</p>
2. معلومات در مورد اهلیت داوطلب	
2.1	تعداد قرارداد های اجناس و خدمات ضمنی مشابه اکمال شده توسط داوطلب در پنج سال اخیر: {تعداد قرارداد ها حروف و ارقام درج گردد}
2.2	حجم معاملات سالانه داوطلب در 5 سال اخیر: {ارزش به حروف و ارقام درج گردد}
2.3	دارایی های نقدی در دسترس: {مبلغ به حروف و ارقام درج گردد}
2.4	اکمال عمده اجناس مشابه در جریان پنج سال گذشته: {جزئیات اکمال اجناس مشابه تحت اکمال را با تاریخ تخمینی تحویلی و اکمال تعهد شده را لست گردد}
3. معلومات مالی داوطلب	
3.1	راپور های مالی یا بیلانس شیت یا حساب مفاد و ضرر یا راپور های تفتیش یا سایر معلومات بانکی همراه با اسناد مربوط یا ترکیبی از اینها که نمایانگر موجودیت دارایی نقدی در دسترس. {لست مندرجات ذیل را ترتیب داده کاپی های آن را ضمیمه کنید}
3.2	معلومات بانک هائیکه اداره برای تثبیت صحت اسناد مالی با آن تماس گرفته می تواند: نام: {نام نماینده با صلاحیت درج گردد} آدرس: {آدرس نماینده با صلاحیت درج گردد} شماره های تلفون / فکس: {شماره های تلفون / فکس را درج گردد} ایمیل آدرس: {ایمیل آدرس نماینده با صلاحیت درج گردد}

فرمه معلومات هر شریک داوطلب مشترک

فرمه اجناس/02

این یادداشت صرف جهت کمک به اداره تدارکاتی در تکمیل نمودن فرمه در حین تهیه شرطنامه میباشد، اما نباید شامل شرطنامه صادر شده گردد.

معلوماتیکه در صفحات ذیل توسط داوطلب درج میگردد جهت تثبیت واجد شرایط بودن و اهلیت داوطلبان مطابق مواد مرتبط به دستورالعمل برای داوطلبان، استفاده شود

شماره داوطلبی:

{شماره داوطلبی درج گردد}

تاریخ:

{روز، ماه و سال تسلیمی آفر درج گردد}

صفحات {شماره صفحه و تعداد مجموعی صفحات درج گردد}

1. معلومات عمومی شرکت های مشترک	
1.1	نام قانونی داوطلب: {نام قانونی داوطلب درج گردد}
1.2	نام شرکای داوطلب مشترک: {نام شریک شرکت های مشترک درج گردد}
1.3	راجستر شرکای داوطلب مشترک: {کشوریکه در آن شرکت های مشترک راجستر شده است، درج گردد}
1.4	سال راجستر هر شرکای داوطلب مشترک: {سال راجستر شریک هر شرکت های مشترک درج گردد}
1.5	آدرس قانونی هر شرکای داوطلب مشترک در کشوریکه راجستر شده است: {آدرس شریک شرکت های مشترک را در کشوریکه راجستر شده، درج گردد}
1.6	معلومات نماینده باصلاحیت شرکت های مشترک نام: {نام نماینده با صلاحیت درج گردد} آدرس: {آدرس نماینده با صلاحیت درج گردد} شماره های تلفون و فکس: {شماره های تلفون و فکس نماینده با صلاحیت درج گردد} ایمیل آدرس: {ایمیل آدرس درج گردد} نمونه امضا نماینده با صلاحیت:
	<div style="border: 1px solid black; width: 150px; height: 100px; margin: 0 auto;"></div>

<p>کاپی های اصلی اسناد ذیل ضمیمه میباشند {بکس های اسناد اصلی ضمیمه شده را چک نمائید}</p> <p><input type="checkbox"/> اساسنامه یا راجستر شرکت نامبرده در 1.2 فوق، درمطابقت با پاراگراف های بند های 1 و 2 ماده 4 دستورالعمل برای داوطلبان.</p> <p><input type="checkbox"/> در صورتیکه نهاد دولتی داوطلب باشد، سند تثبیت استقلالیت مالی و سند که نشان دهنده فعالیت داوطلب در مطابقت با قانون تجارت باشد.</p> <p><input type="checkbox"/> لیستی از هیئت مدیره و مالکیت ذینفع طبق بند 8 ماده 11 دستورالعمل برای داوطلبان [در صورت نیاز، داوطلب مؤفق باید اطلاعات اضافی در مورد مالکیت ذینفع را برای هر یک از اعضای مشترک (JV) با استفاده از فورم اظهار معلومات مالکیت ذینفع ارائه نماید].</p>	<p>1.7</p>
--	------------

فورمه تسلیمی آفر

فورمه اجناس/ 03

این یادداشت صرف برای معلومات، جهت کمک به اداره تدارکاتی در تکمیل فورمه در وقت تهیه شرطنامه میباشد، اما نباید در شرطنامه صادر شده شامل گردد.

این معلومات باید توسط داوطلبان در صفحات ذیل به مقاصد تشخیص اهلیت و واجد شرایط بودن داوطلب طوریکه در مواد مربوطه دستورالعمل برای داوطلبان تهیه شده است در جدول مورد استفاده قرار گیرد.

شماره داوطلبی:

{شماره داوطلبی درج گردد}

تاریخ:

{روز، ماه و سال تسلیمی آفر درج گردد}

صفحات {شماره صفحه و تعداد مجموعی صفحات درج گردد}

به {نام مکمل اداره درج گردد}

مایان که در زیر این فورمه امضا نموده ایم، اظهارمینمائیم اینکه:

1. ما شرطنامه را دقیق مطالعه کردیم و هیچ ملاحظه بی در قسمت آن بشمول ضمیمه شماره {شماره و تاریخ صدور ضمیمه را در صورت لزوم درج گردد} نداریم؛
2. ما پیشنهاد می نمائیم که در مطابقت با شرطنامه و جدول تحویلی مندرج جدول نیازمندیهای اجناس و خدمات ضمنی را {یک توضیح مختصر در مورد اجناس و خدمات ضمنی درج گردد} اکمال مینمائیم؛
3. قیمت مجموعی آفر ما به استثنای هرگونه تخفیفات پیشنهاد شده در ذیل عبارت است از {قیمت مجموعی آفر به حروف و ارقام، بیانگر مبالغ مختلف و اسعارهای مربوطه درج گردد}؛
4. تخفیفات پیشنهاد شده: در صورتیکه آفر ما قبول شود، تخفیفات ذیل قابل اجرا خواهد بود:

(1) قیمت مجموعی تخفیفات به حروف:.....

(2) قیمت مجموعی تخفیفات به ارقام:..... {هر تخفیف پیشنهاد شده و ارقام مشخص شده جدول نیازمندیها را که قابل اجرا است، با جزئیات آن مشخص کنید}؛

5. آفر ما برای میعاد مشخص در بند 1 ماده 20 دستورالعمل برای داوطلبان، سر از تاریخ ضرب الاجل تسلیمی آفرها در مطابقت با بند 2 ماده 24 دستورالعمل برای داوطلبان اعتبار داشته و در هر زمان قبل از ختم تاریخ اعتبار آن بالای ما الزامی و قابل قبول بوده میتواند؛

6. هرگاه آفر ما قبول شود، ما تعهد میسپاریم که تضمین اجراء را در مطابقت با ماده 44 دستورالعمل برای داوطلبان و ماده 18 شرایط عمومی قرارداد، بخاطر اجرای بموقع قرارداد فراهم می نمائیم؛

7. ما بشمول قراردادیان فرعی یا اکمال کننده گان برای هر بخش از قرارداد، دارای تابعیت کشورهای واجد شرایط {ملیت داوطلب را بشمول ملیت شرکای شامل داوطلبی، هرگاه داوطلب شرکت های مشترک باشد، و ملیت هر یک قراردادیان فرعی و تهیه کننده گان درج گردد} می باشیم.

8. ما، مطابق بند 2 ماده 4 دستورالعمل برای داوطلبان، هیچ نوع تضاد منافع نداریم؛

9. شرکت ما، بشمول شرکا و قراردیان فرعی و تهیه کننده گان، تحت قوانین جمهوری اسلامی افغانستان، در مطابقت با بند 3 ماده 4 دستورالعمل برای داوطلبان از طرف دولت امارت اسلامی افغانستان غیر واجد شرایط شناخته نشده ایم؛
10. ما میدانیم که اداره مکلف به قبولی آفر دارای نازلترین قیمت ارائه شده و یا هر آفر دریافت شده دیگر نیست.

نام: نام مکمل شخص با صلاحیت که فورمه تسلیمی آفر را امضا مینماید، درج گردد؛

امضا: امضا شخصی که نام و عنوان وظیفه وی تذکر داده شد؛

تاریخ: بروز، ماه و سال تسلیمی آفر درج گردد؛

جدول قیمت اجناس که در بیرون از امارت اسلامی افغانستان ساخته شده و وارد میگردد

آفرهای گروپ ج - اسعار در مطابقت با ماده 15 دستورالعمل برای داوطلبان

فرمه اجناس/04

{شماره داوطلبی درج گردد}

شماره داوطلبی:

{در صورتیکه این آفر بدیل باشد، شماره تشخیصیه آن درج گردد}

شماره آفر بدیل:

{روز، ماه و سال تسلیمی آفر درج گردد}

تاریخ:

صفحات {شماره هر صفحه و تعداد مجموعی صفحات درج گردد}

{داوطلب این جدول قیمت را در مطابقت با رهنمودهای مربوط خانه پری می نماید. لست اقلام در فقرة 1 جدول قیمت باید با لست اجناس و خدمات ضمنی مشخص در جدول نیازمندیهای اداره منطبق باشد.

9	8	7	6	5	4	3	2	1
قیمت مجموعی فی قلم ستون (7+8)	قیمت فی قلم برای انتقالات زمینی و سایر خدمات لازم در امارت اسلامی افغانستان جهت رسانیدن اجناس به محل مقصد مشخص شده در صفحه معلومات داوطلبی	قیمت پرداخت بیمه و محموله فی قلم (ستون 4x6)	قیمت فی واحد پرداخت محموله و بیمه {محل مقصود}	۶ و	تعداد	کشور اصلی	توضیح اجناس	شماره

جدول قیمت برای اجناس ساخته شده در بیرون امارت اسلامی افغانستان که قبلاً وارد گردیده است

آفرهای گروپ ج - اسعار در مطابقت با ماده 15 دستورالعمل برای داوطلبان

فورمه اجناس/05

شماره داوطلبی: {شماره داوطلبی درج گردد}

شماره آفریدیل: {در صورتیکه این آفریدیل باشد، شماره شناسایی آن درج گردد}

تاریخ: {روز، ماه و سال تسلیمی آفر درج گردد}

{داوطلب این فورمه های جدول قیمت را در مطابقت با رهنمودهای مربوط خانه پری خواهد کرد. لست اقلام در فقره (1) جدول قیمت باید همراه با لست اجناس و خدمات ضمنی مشخص شده توسط اداره در جدول نیازمندیها منطبق باشد.}

12	11	10	9	8	7	6	5	4	3	2	1
قیمت مجموعی فی ردیف قلم (9 + 10)	مالیات بر فروش و سایر مالیات پرداخت شده یا قابل پرداخت فی قلم در صورتیکه قرارداد اعطا گردد.	مصارف انتقالات زمینی و سایر خدمات لازم جهت رسانیدن اجناس به مقصد نهایی	قیمت فی قلم خالص مکلفیت های گمرکی و مالیات وارداتی پرداخت شده، (4 X 8)	قیمت فی واحد خالص مکلفیت های گمرکی و مالیات	مکلفیت های گمرکی و مالیات وارداتی پرداخت شده	قیمت فی واحد به شمول مکلفیت های گمرکی و مالیات وارداتی پرداخت شده،	واحد	تعداد	کشور اصلی	توضیح اجناس	شماره
{قیمت مجموعی فی قلم درج گردد}	{فروشات و سایر مالیات قابل پرداخت فی قلم در صورتیکه قرارداد عقد شده باشد}	{قیمت فی قلم برای انتقالات زمینی و سایر خدمات لازم در امارت اسلامی افغانستان درج گردد}	{قیمت خالص فی قلم مکلفیت های گمرکی و مالیات وارداتی درج گردد}	{قیمت خالص فی واحد مکلفیت های گمرکی و مالیات حمایتی درج گردد}	{مکلفیت های گمرکی و مالیات در فی واحد پرداخت شده درج گردد}	{قیمت فی واحد در فی واحد درج گردد}	{تعداد درج گردد}	{کشور اصلی درج گردد}	{توضیحات اجناس درج گردد}	{تعداد اقلام درج گردد}	
	قیمت مجموعی										

نام داوطلب {نام داوطلب درج گردد}

امضای داوطلب {امضای شخصی را که آفر را امضا میکند درج گردد}

تاریخ {تاریخ درج گردد}

جدول قیمت اجناس که در امارت اسلامی افغانستان ساخته میشوند
آفرهای گروپ الف و ب- اسعار در مطابقت با ماده 15 دستورالعمل برای داوطلبان
فورمه اجناس/08

شماره داوطلبی:

{شماره شرطنامه درج گردد}

شماره آفریدیل:

{در صورتیکه این آفریدیل باشد، شماره شناسایی آن درج گردد}

تاریخ:

{روز، ماه و سال تسلیمی آفر درج گردد}

{داوطلب باید این فورمه های جدول قیمت را در مطابقت با رهنمود های داده شده خانه پری خواهد کرد. لسٹ اقلام در فقره 1 جدول قیمت باید همراه با لسٹ اجناس و خدمات ضمنی مشخص در جدول نیازمندیهای اداره یکسان باشد.}

1	2	3	4	5	6	7	8	9	10
شماره درج	توضیحات	تاریخ داده شده	واحد فیزیکی	قیمت واحد	قیمت مجموعی	مصارف انتقالات و سایر خدمات لازم الی رسانیدن به مقصد نهایی	مصرف کارگر محلی، مواد خام و اجزاء اصلی از جمهوری اسلامی افغانستان (فیصدی 5)	مالیه بر فروشات و سایر مالیات قابل پرداخت در فی قلم در صورتیکه قرارداد عقد شده باشد	قیمت مجموعی
{شماره درج گردد}	{توضیحات درج گردد}	{تاریخ داده شده درج گردد}	{واحد فیزیکی اجناس درج گردد}	{قیمت واحد تحویل در محل کار درج گردد}	{قیمت مجموعی تحویل در محل کار فی قلم درج گردد}	{قیمت فی قلم درج گردد}	{مصرف کارگر محلی، مواد خام و اجزاء از داخل امارت اسلامی افغانستان طور فیصدی تحویلی در محل کار قیمت فی قلم}	{فروشات و سایر مالیات قابل پرداخت فی قلم در صورتیکه قرارداد عقد شود}	{قیمت مجموعی فی قلم درج گردد}
								قیمت مجموعی	

نام داوطلب {نام داوطلب درج گردد}

امضای داوطلب: {امضای شخصی که آفر را امضا میکند، درج گردد}

تاریخ: {تاریخ درج گردد}

جدول قیمت ها

شماره ارقام	تجهیزات	واحد	تعداد	قیمت فی واحد به افغانی	قیمت مجموعی به افغانی	ملاحظات
1	سوچپورد مکمل هوایی آزاد 6 سرکته 0.4kV بامین سوچ (MCCB - rated current- 1000A) معه آلات پیمایشی به رنگ الکترو ستاتیک و اتر پروف دارای سرکت های خروجی (MCCB-6 x160A) همراي انرژی میتر و کرنٹ های 1000/5A "مشخصات تخنیکي ضم میباشد"	پایه	1			
2	لایتینگ اریستر 20-24 کیلوولت معه تمام تجهیزات نصب آن " مشخصات تخنیکي ضم میباشد"	3/سیت	1			
3	کیبل مسی با مشخصات 4x185 mm ² (0.6-1kV), 400V NYN "مشخصات تخنیکي ضم میباشد"	متر	22			
4	تیمپول مسی 185mm ² پاچه دراز	عدد	22			
5	آهن دبل تی روسی و یا معادل آن هات دیپت با ابعاد (140x70x6mm)	متر	10			
6	آهن زاویه روسی و یا معادل آن ضد زنگ هات دیپت با ابعاد (50x50x3mm)	متر	8			
7	انکر بولت ضد زنگ هات دیپت 22 میلی متر دارنده دو نت و واشر برای محکم نمودن سترکچر سوچپورد ترانسفارمر، و محکم نمودن ترانسفارمر ها در سترکچر با طول (L=60cm)	عدد	4			
8	سیخ ارتی (الکترو مسی) Ø=20mm/2.5m برای برج معه گیرنده کیبل و قلفک آن.	عدد	3			
9	کیبل مسی پوش دار با رشته های سیخی برای سیستم آرت ترانسفارمر ها به سایز 1x50mm ²	متر	40			
10	تیمپول مسی 50mm ² برای سیستم آرت	عدد	6			

			24	عدد	تمپول المونیمی 120 میلی برای بخش ولتاژ متوسط ترانسفارمر ها و سرکت های خروجی 400 ولت	11
			202	رشته	کیبل تای برای لین هوایی (Helical)	12
			12	عدد	براکت عادی گلوآنایز شده هات دیپت mm(70x70x7)به طول 2 متر معه نت، بولت، واشر و تمام وسایل نصب آن برای سترکچر M1"مشخصات تخنیکی ضم میباشد"	13
			37	جوره	براکت کش گلوآنایز شده هات دیپت بازو جفت به طول 2 متر (Tension Cross Arm - (70x70x7)mm) معه نت، بولت، واشر و تمام تجهیزات نصب آن برای سترکچر های M3,M4,M5,M6 " مشخصات تخنیکی ضم میباشد"	14
			17	جوره	براکت گلوآنایز شده هات دیپت بازو جفت 2 متر (Tension Cross Arm - (70x70x7)mm) معه نت، بولت، واشر و تمام تجهیزات نصب آن برای سترکچر M2 " مشخصات تخنیکی ضم میباشد"	15
			32	عدد	جاینت ها برای کیبل (ABC INSULATION PIERCING CONNECTOR 120/50 Sqmm) برای برنج ها	16
			76	عدد	سیلینگ کپ برای کیبل ها ABC (50,70,95,120) Sqmm_0.6/1kv	17
			31	1/سیت	کلمپ وسطی عادی (L1) برای کیبل المونیمی ABC با قوه کشش KN20 برای مقاطع (70-95-120mm ²) (0°-30°) معه چنگک کیبل ABC یا Pig tail Hook طول 30cm با تمام تجهیزات نصب آن (دیزاین ضمیمه است)	18
			4	1/سیت	کلمپ های کش سه طرف گلوآنایز هات دیپت (Structure L4 - Tension, Shackle & Branch) (دیزاین ضمیمه است)	19
			24	1/سیت	کلمپ U مانند یا (Yoke Universal) گلوآنایز هات دیپت برای لین ABC با قوه کشش 20kN در زوایای 30 الی 60 درجه با تمام تجهیزات نصب آن (دیزاین ضمیمه است)	20
			10	1/سیت	کلمپ کش گلوآنایز هات دیپت در زوایای 60 الی 90 درجه (Structure L6 - Tension, Right Angee_(Angle 60° to 90°) (دیزاین ضمیمه است)	21
			15	1/سیت	کلمپ کش انجामी برای کیبل ABC یا (Tension, Dead End - Structure L7) (دیزاین ضمیمه است)	22

اداره تدارکات ملی - شرطنامه معیاری تدارک اجناس

			133	پاکت	کیبل تابی برای کیبل ABC	23
			108	متر	پت্রে ستریپ برای محکم گیری لین میتر بکس	24
			7	پایه	میتر بکس 9 میتره، قسم هوایی آزاد معه رکاب، کلمپ، نت و واشر، با رنگ الکتروستاتیکی ویرینگ شده "مشخصات تخنیکی ضم میباشد"	25
			70	متر	کیبل مسی (NYC_ Copper Cable 4x16mm2) برای وصل میتر بکس به سرکت های عمومی	26
			200	متر	کیبل مسی (NYC_ Copper Cable 4x10mm2) برای وصل میتر بکس به سرکت های عمومی	27
			28	عدد	تیمپول مسی 16mm2	28
			80	عدد	تیمپول مسی 10mm2	29
			108	عدد	جاینت برای وصل کیبل میتر بکس به سرکت عمومی (INSULATION PIERCING CONNECTOR-120/10 Sqmm)	30
			50	عدد	سیخ ارتی (خالص الکتروود مسی) $\varnothing=20\text{mm}/1\text{m}$ برای صنایق و پایه های کش معه گیرنده کیبل و کنکتور ها برای سترکچر های کش 20 کیلوولت و میتر بکس	31
			163	متر	کیبل پوش دار مسی 25 میلی با رشته های سیخی برای آرت میتر بکس ها و تجهیزات برقی (Cu-Conductor-25mm ²)	32
			136	عدد	تیمپول المونیمی 25 ملی متر مربع	33
			15	اصله	پایه کش 9 متره آهن کانکریتی P0(TP-9m-700 Kgf) (مشخصات اضافی ضم شده)	34
			18	اصله	پایه عادی 12 متره آهن کانکریتی P1(SP-12m-400 Kgf) (مشخصات اضافی ضم شده)	35
			16	اصله	پایه کش 12 متره آهن کانکریتی P2(TP-12m-800 Kgf) (مشخصات اضافی ضم شده)	36

اداره تدارکات ملی - شرفنامه معیاری تدارک اجناس

			43	اصله	پایه عادی 9 متره آهن کانکریتی P3(SP-9m-300 Kgf) (مشخصات اضافی ضم شده)	37
			9	1/سیت	سیم سٹک فولادی 17 متره 70 میلی متر مربع برای پایه های شبکه ولتاژ متوسط با تمام وسایل آن از قبیل سیم، پلیت آهنی گلوآنیز شده 30cmx30cmx5mm، تاوه کانکریتی، راد گلوآنیز شده با مشخصات 2m/20mm معه نت و سایر موارد ایجابی آن.	38
مواد ساختمانی						
			128.4	مترمکعب	کانکریت PCC_M200 برای تهداب پایه ها	39
			67.624	مترمکعب	سنگ پارچه	40
			116	حلقه	کندنکاری جا های پایه 12 متره و 9 متره و سٹک ها به سائز های (1x1x2)m و (1x1x1.8)m	41
			3	حلقه	کندنکاری چاه آرته برج برق 1x1m عمق آن الی رطوبت زمین	42
			300	کیلوگرام	ذغال- نمک و چونه هر کدام برای یک برج به مقدار 100 کیلوگرام	43
مجموعی قیمت تمامی اقلام به افغانی						

نوت: 2: داوطلبان میتوانند که همچنان در فورمه اجناس /، 06 فورمه اجناس /، 05 و فورمه اجناس / 04 قیمت خویش را اریه نمایند.

نام داوطلب {نام داوطلب درج گردد.}

امضای داوطلب {امضای شخصی را که آفر را امضا میکند درج گردد.}

تاریخ: {تاریخ درج گردد.}

جدول قیمت برای تکمیل خدمات ضمنی / بعد از فروش

اسعار در مطابقت با ماده 15 دستورالعمل برای داوطلبان

فورمه اجناس/07

{قابل تطبیق نیست}

{شماره داوطلبی درج گردد}

شماره داوطلبی:

{در صورتیکه این آفر بدیل باشد، شماره شناسایی آن درج گردد}

شماره آفر بدیل:

{روز، ماه و سال تسلیمی آفر درج گردد}

تاریخ:

{داوطلب باید فورمه های جدول قیمت را در مطابقت با رهنمود های ذکر شده تکمیل نماید. لست اقلام در ستون جدول قیمت ها باید منطبق با لست اجناس و خدمات ضمنی مشخص شده توسط اداره در جدول نیازمندیها درج گردد.}

1	2	3	4	5	6	7
شماره خدمات	توضیح خدمات (به استثنای انتقالات زمینی و سایر خدمات لازم در امارت اسلامی افغانستان جهت رسانیدن اجناس در مقصد نهایی آنها)	کشور منبع	تاریخ تحویلی در مقصد نهایی	کمیت و واحد فزیزی	قیمت فی واحد	قیمت مجموعی فی خدمت (ستون 5 X 6 یا تخمیناً)
{شماره خدمت درج گردد}	{نام خدمات درج گردد}	{کشور منبع خدمات درج گردد}	{تاریخ تکمیل خدمات در مقصد نهایی فی خدمت}	{تعداد واحد اکمالی و نام واحد فزیزی درج گردد}	{قیمت فی قلم خدمت درج گردد}	{قیمت مجموعی فی قلم خدمت درج گردد}
				قیمت مجموعی آفر		

نام داوطلب {نام داوطلب درج گردد}

امضای داوطلب {امضای شخصی که آفر را امضا میکند، درج گردد}

تاریخ {تاریخ درج گردد}

تضمین آفر: ضمانت بانکی

فرمه اجناس/08

شماره داوطلبی: {شماره داوطلبی درج گردد}
شماره آفر بدیل: {در صورتیکه این آفر بدیل باشد، شماره تشخیصیه آن درج گردد}
تاریخ: {روز، ماه و سال تسلیمی آفر درج گردد}
صفحات {شماره صفحه تعداد مجموعی صفحات درج گردد}

{این فرمه ضمانت بانکی برای تضمین آفر باید توسط یک بانک راجستر شده در مطابقت با رهنمودهای مندرج صادر گردد}

ما: {نام بانک درج گردد}

ذینفع: {نام و آدرس مکمل اداره درج گردد}

تاریخ: {تاریخ درج گردد}

شماره تضمین آفر: {شماره به ارقام درج گردد}

اطلاع یافتیم که {نام مکمل داوطلب درج گردد}، منبهد به نام "داوطلب" آفر خود برای اجرای {نام قرارداد درج گردد} تحت اعلان تدارکات شماره {شماره اعلان تدارکات درج گردد} به شما ارائه نموده است.

برعلاوه می دانیم که مطابق شرایط شما، آفر باید همراه با تضمین آفر ارائه گردد.

براساس درخواست داوطلب، ما {نام بانک درج گردد} بدینوسیله به صورت قطعی تعهد میسپاریم که بدون تعلل، مبلغ مجموعی {مبلغ به حروف و ارقام درج گردد} را بعد از دریافت اولین تقاضای تحریری شما در صورت که داوطلب مرتکب اعمال ذیل گردیده باشد، بپردازیم:

- (1) تغییر یا انصراف از آفر بعد از انقضای مدت معینه تسلیمی آن
- (2) انکار داوطلب از پذیرش تصحیح اشتباهات حسابی در جدول قیمت های ارائه شده در آفر
- (3) اجتناب از عقد قرارداد، مطابق مندرجات شرطنامه و مطالبه پیشنهاد از طرف داوطلب برنده
- (4) فراهم نکردن تضمین اجرای قرارداد مطابق مندرجات شرطنامه از طرف داوطلب برنده
- (5) در صورت محرومیت داوطلب به دلیل تخطی در این داوطلبی مطابق حکم ماده چهل و نهم این قانون

این ضمانت در حالات ذیل فاقد اعتبار خواهد شد:

- (6) در صورتیکه داوطلب برنده باشد به محض دریافت تضمین آفر امضای قرارداد طبق دستورالعمل برای داوطلبان؛ یا
- (7) در صورتیکه داوطلب برنده نباشد، به محض (1) امضای قرارداد با داوطلب برنده؛ یا (2) 28 روز بعد از ختم میعاد اعتبار آفر به شمول میعاد تمدید مدت اعتبار آفر {تاریخ ختم آفر درج گردد}

در نتیجه، هرگونه تقاضا برای پرداخت تحت این تضمین باید توسط ما قبل از میعاد فوق دریافت شده باشد.

امضا: {امضای مسئول مربوط درج گردد}

مهر: {مهر گردد}

تضمین آفر: اظهار نامه تضمین آفر

فورمه اجناس/09

شماره داوطلبی: {شماره داوطلبی درج گردد}

شماره آفر بدیل: {در صورتیکه این آفر بدیل باشد، شماره تشخیصیه آن درج گردد}

تاریخ: {روز، ماه و سال تسلیمی آفر درج گردد}

{شماره صفحه و تعداد مجموعی صفحات درج گردد}

{داوطلب باید این فورمه را در مطابقت با رهنمودهای مربوطه خانه پری نماید}

به: {نام مکمل اداره درج گردد}

ما اشخاصیکه در زیر امضا نمودیم، اظهار مینمائیم که:

ما میدانیم که، طبق شرایط شما، آفر باید همراه با اظهارنامه تضمین آفر ارائه گردد.

ما می پذیریم که در صورت نقض وجایب تحت شرایط آفر ما از عقد قرارداد با اداره برای مدت {تعداد سال درج گردد} سر از {تاریخ درج گردد} محروم گردیم. وجایب داوطلب تحت این آفر شامل موارد ذیل می باشد:

- (1) ارائه معلومات نادرست در مورد اهلیت داوطلب
- (2) تغییر یا انصراف از آفر بعد از انقضای مدت معینه تسلیمی آن
- (3) انکار داوطلب از پذیرش تصحیح اشتباهات حسابی در جدول قیمت های ارائه شده در آفر
- (4) اجتناب از عقد قرارداد، مطابق مندرجات شرطنامه و مطالبه پیشنهاد از طرف داوطلب برنده
- (5) فراهم نکردن تضمین اجرای قرارداد مطابق مندرجات شرطنامه از طرف داوطلب برنده.

این اظهار نامه تضمین آفر در صورت برنده شدن ما و تسلیمی تضمین اجرای قرارداد و امضای قرار داد با داوطلب برنده فاقد اعتبار می گردد.

امضا: {امضای شخصی که صلاحیت امضای این اظهار نامه را دارد}

دارای صلاحیت امضای این اظهار نامه از طرف: {نام داوطلب درج گردد}

تاریخ: {روز، ماه و سال درج گردد}

مهر: {مهر گردد}

{یادداشت: در صورت شرکت مشترک، این اظهار نامه تضمین آفر باید به نام تمام شرکا آفر را ارائه گردد}

اجازه نامه تولید کننده

فورمه اجناس / 10

شماره داوطلبی: {شماره داوطلبی درج گردد}

شماره آفر بدیل: {در صورتیکه این آفر بدیل باشد، نمبر تشخیصیه آن درج گردد}

تاریخ: {روز، ماه و سال تسلیمی آفر درج گردد}

صفحات {شماره صفحه و تعداد مجموعی صفحات درج گردد}

{این اجازه نامه باید در فورمه رسمی تولید کننده توسط مقام با صلاحیت ترتیب و امضا گردد}

به: {نام مکمل اداره درج گردد}

ما {نام و آدرس مکمل تولید کننده درج گردد} تولید کننده رسمی {نوع اجناس تولید شده درج گردد} با داشتن فابریکه در {آدرس مکمل کارخانه های تولید کننده درج گردد} به {نام مکمل داوطلب درج گردد} اجازه می دهیم آفر را به مقصد عرضه {نام و/یا شرح مفصل اجناس درج گردد} ارائه نموده و عقد قرارداد نماید.

ما بدینوسلیه گزنتی و ورنتی مکمل مطابق مندرج ماده 28 **شرایط عمومی قرارداد**، را به اجناس ارائه شده در آفر فراهم می نماییم.

امضا: {امضا نماینده با صلاحیت تولید کننده درج گردد}

نام: {نام/ نام های مکمل نماینده با صلاحیت تولید کننده درج گردد}

عنوان وظیفه: {عنوان وظیفه درج گردد}

امضا از جانب: {نام مکمل داوطلب درج گردد}

تاریخ: {تاریخ امضا درج گردد}

فورمه اظهار معلومات مالکیت ذینفع

فورم اجناس / 11

الف) هدايات:

- 1- این فورم جهت جمع آوری معلومات مالکیت ذینفع داوطلب ترتیب گردیده است.
- 2- داوطلب (رئیس یا معاون آن) مکلف است این فورم را طور کامل خانه پری و پس از مهر و امضاء، ضم آفر خویش ارائه نماید.
- 3- در صورتی که داوطلب به صورت مشترک (JV) یا کنسرسیوم در پروسه اشتراک نماید، هر یک از شرکا و یا اعضاء باید این فورم را به صورت جداگانه خانه پری نمایند.
- 4- قراردادی فرعی مکلف به خانه پری این فورم می باشد.
- 5- در صورت مطالبه اداره، داوطلب برنده مکلف به ارائه معلومات اضافی یا توضیحات پیرامون مالکین ذینفع می باشد.
- 6- طبق این فورم، مالکیت ذینفع؛ شخص حقیقی یا حکمی است که مالک واقعی وجوه یا دارائی بوده یا بالای وجوه و دارائی ها طور مستقیم و غیرمستقیم کنترل و تسلط داشته باشد بشمول اما نه محدود به؛ مالک اصلی یا نماینده قانونی آن، اعضای هیئت مدیره، رؤساء، مدیران ارشد، متولی و سایر اشخاص که طور مستقیم و غیر مستقیم، کلی یا جزئی در شخص حکمی کنترل و یا در تصامیم آن نقش داشته یا در نفع و ضرر آن شریک باشد.
- 7- فورم معلومات مالکین ذینفع قراردادی (داوطلب برنده) در وب سایت اداره تدارکات ملی توأم با قرارداد نشر می گردد.
- 8- این فورم به مراجع ذیصلاح ارجاع می گردد.

ب) هویت شرکت:

نام شرکت	دری:
	پشتو:
	انگلیسی:

شماره جواز فعالیت:

مرجع صدور جواز فعالیت:

تاریخ صدور جواز فعالیت:

تاریخ ختم میعاد اعتبار جواز فعالیت:

ماهیت شرکت:

تضامنی محدود المسئولیت سهامی متشبهت انفرادی سایر: مشخص نمایید:

ج) شهرت مسئولین شرکت: (رئیس، معاونین و هیئت مدیره)

ردیف	اسم	اسم پدر	تخلص یا نام	شماره تذکره	آدرس محل سکونت	شماره تماس	موقف وظیفوی در شرکت	دارای سهام شرکت (طور مستقیم یا	مقدار و فیصدی سهام	دارای حق رأی در شرکت	دارای حق تعیین هیئت مدیره یا کارکنان شرکت (مستقیم یا

اداره تدارکات ملی - شرطنامه معیاری تدارک اجناس

شماره	اسم	اسم پدر	تخلص یا نام خانوادگی	شماره تذکره	آدرس محل سکونت	شماره تماس	موقف وظیفوی در شرکت (در صورتیکه قابل تطبیق باشد)	دارای سهام شرکت (طور مستقیم یا غیرمستقیم) بلی / نخیر	مقدار و فیصدی سهام		دارای حق رأی در شرکت (مستقیم یا غیرمستقیم) بلی / نخیر	دارای حق تعیین هیئت مدیره یا کارکنان شرکت (مستقیم یا غیرمستقیم) بلی / نخیر
د) شهرت سهامداران:												
1												
2												
3												
ه) شهرت مالکین ذینفع:												
شماره	اسم	اسم پدر	تخلص یا نام خانوادگی	شماره تذکره	آدرس محل سکونت	شماره تماس	نوعیت مالکیت ذینفع	دارای سهام شرکت (طور مستقیم یا غیرمستقیم) بلی / نخیر	مقدار و فیصدی سهام		دارای حق رأی در شرکت (مستقیم یا غیرمستقیم) بلی / نخیر	دارای حق تعیین هیئت مدیره یا کارکنان شرکت (مستقیم یا غیرمستقیم) بلی / نخیر
1												
2												
3												

اداره تدارکات ملی - شرطنامه معیاری تدارک اجناس

شرکت (مستقیم یا غیرمستقیم) بلی / نخیر	شرکت (مستقیم یا غیر مستقیم) بلی / نخیر	فیصدی	مقدار	مستقیم یا غیرمستقیم - در صورتیکه قابل تطبیق باشد) بلی / نخیر	موقف وظیفوی در شرکت (در صورتیکه قابل تطبیق باشد)				خانوادگی			
												1
												2
												3
(ی) تعهد نامه:												
اقرار میدارم که تمام معلومات مندرج این فورم کاملاً حقیقت بوده، صحت دارد. در صورت کتمان حقیقت، تناقض و یا عدم صحت معلومات درج شده، طبق احکام قوانین نافذه مسئول و جوابگو می باشم.												
مهر و امضا:						اسم:						
تاریخ:						موقف:						
این فورم از جانب اداره تدارکات ملی ترتیب گردیده، در صورت لزوم قابل تعدیل می باشد.												

قسمت پنجم - جدول نیازمندیها

فهرست محتویات

عنوان

1. لست اجناس و جدول تحویل دی
2. لست خدمات ضمنی و جدول تکمیل
3. مشخصات تخنیکی
4. نقشه های تخنیکی
5. آزمایشات و معاینات

{یادداشت ها برای ترتیب جدول نیازمندیها}

جدول نیازمندیها باید توسط اداره شامل شرطنامه گردیده و حد اقل حاوی توضیح اجناس، خدمات ضمنی و جدول تحویل باشد. هدف از **جدول نیازمندیها** فراهم نمودن معلومات کافی جهت کمک به داوطلبان برای تهیه آفر های شان به صورت موثر و دقیق به خصوص جدول قیمت که در **قسمت 4** درج گردیده است، می باشد. علاوه برآن، در صورت انحراف کمیت در زمان اعطا قرارداد، از **جدول نیازمندیها** و **جدول قیمت** منحیث اساس در مطابقت با ماده 42 **دستورالعمل برای داوطلبان**، استفاده میگردد.

تاریخ یا ميعاد تحویل باید بدقت با در نظرداشت موارد ذیل مشخص شود:

1. مفاهیم شرایط تحویلی تصریح شده در **دستورالعمل برای داوطلبان** در مطابقت با احکام شرایط تجارت بین المللی (*Incoterms2010*) دلالت به (تحویلی اجناس در مبدأ، یا مصارف اجناس، بیمه، و کرایه تا بندر مقصد، پرداخت بیمه و محموله، انتقال رایگان الی کشتی) تحویلی زمانی صورت میگیرد که اجناس به انتقال دهنده ها تحویل داده شود؛ و
2. **مکلفیت های تحویلی اداره از تاریخ ذیل آغاز می گردد: (امضای قرارداد، گشایش یا تأیید لیتر آف کریدت)**

لست اجناس و جدول تحویل دهی

شماره ردیف قلم	توضیح اجناس	کمیت	واحد فیزیکی	نهایی (ساحه) پروژه) مقصد مشخص در صفحه داوطلبی	تاریخ (طبق شرایط تجارت بین المللی (Incoterms) تحویلی	
					اولین تاریخ تحویلی	آخرین تاریخ تحویلی
1	تهیه و تدارک 43 قلم تجهیزات برقی و مواد ساختمانی شبکه برق رسانی قریجات ناصر، سر برجک کجی و بلال خیل مرکز ولایت لوگر.		مطابق واحد و مقادیر ذکر شده جدول قیمت ها	تحویل خانه لوگر برشنا	از تاریخ صدور مکتوب آغاز کار	الی سه ماه بعد از صدور نامه آغاز کار
					تاریخ پیشنهاد شده تحویل داوطلب {توسط داوطلب باید تهیه شود}	

نام داوطلب {نام داوطلب درج گردد}

امضای داوطلب {امضای شخصی که آفر را امضا میکند، درج گردد}

تاریخ {تاریخ درج گردد}

-لست خدمات ضمنی / بعد از فروش و جدول تکمیل آن

{قابل تطبیق نیست}

{اداره باید این جدول را تکمیل نماید. تاریخ تکمیلی باید واقعی و در مطابقت به تاریخ درخواست شده تحویلی اجناس و شرایط تجارت بین المللی (INCOTERMS) باشد}

شماره	توضیح خدمات	کمیت (در صورتیکه قابل اجرا باشد)	واحد فیزیکی	محل اجرا	تاریخ نهایی تکمیل خدمات
{شماره درج گردد}	{توضیحات خدمات ضمنی درج گردد}	{مقدار ارقام درج گردد}	{واحد فیزیکی درج گردد}	{نام محل درج گردد}	{تاریخ تکمیل درج گردد}

مشخصات تخنيكي بشمول ديزاين

Table: Low voltage distribution switchboard MCCB – 1000 A

Description	Unit	Required	Offered
Manufacturer			
Type		Outdoor	
Materials for enclosure		Black steel sheet with electrostatic powder	
Dimensions of enclosure (width x depth x height)	mm		
Thickness	mm	1.5	
Mechanical shock withstand	J	20	
Weight	kg	To be specified	
Rated maximum voltage	V	600	
Rated lightning impulse withstand voltage phase to earth (1.2/50 μ s wave)	KV peak	6	
Rated withstand voltage at power frequency between phase and frame	KV rms	2	
MCCB: rated current	A	1000	
Rated continues current	A	1000	
Trip unit	A	1000	
Ultimate breaking capacity	kA	100	
Standard		IEC 60947.2	
Rated operation voltage	V	600	
Frequency	Hz	50	
Pole quantity	pole	3	
Number of incoming feeders		1	
Number of outgoing feeders		To be specified according to BOQ	
The distribution cabinets shall be pre-wire with neutral and earth bus ready for service, complete with cable lugs		yes	

قلم شماره: ۱

پروژه شبکه برق رساني قريه ناصر، سر برجک کجی و بلال خیل مرکز ولایت لوگر.

Make By:

Reviewed By:

Checked By:

Approved By:

Table : LOW VOLTAGE MCCB – 160 A FOR OUTGOING FEEDER

Description	Unit	Required	Offered
Manufacturer	-	To be specified	
Type		indoor	
MCCB: rated current	A	160	
Rated continues current	A	160	
Trip unit	A	160	
Ultimate breaking capacity	kA	>35	
Short circuit current	kA	3.65	
Rated operation voltage	V	415- 690	
Frequency	Hz	50	
Rated insulating voltage	V	800	
Temperature rang	C ⁰	-5 to +40	
Rated impulse voltage	KV	6	
Pole quantity	pole	3	
Standard	-	IEC 60947.2	

قلم سگارہ : ۱

پروژہ شبکہ برق رسائی قریہ ناصر، سر برجک کچی و بلال خیل مرکز ولایت لوگر.

Make By:

Reviewed By:

Checked By:

Approved By:

Table: Surge Arrester

Designation	Unit	Required	Offered
Manufacturer	-	-	
Country of origin	-		
Type	-	station metal oxide gapless	
Housing	-	silicon rubber	
Color	-	grey	
Nominal characteristics	-		
Rated max. network operating voltage	kV	24	
Rated operating voltage (Ur)	kV	24	
Rated continuous operating voltage (Uc)	kV	20	
Rated discharge current (peak)	kA	10	
Switching impulse current (peak)	kA	2	
Line discharge class (IEC 99-4)	-		
Rated frequency	Hz	50	
Protection characteristics			
Max. residual voltages			
- For a steep impulse current, 1/2 μs front, 10 kA.	kV	71	
- For lightning impulse current, 8/20 μs, 10 kA.	kV	67	
- For a switching impulse current 30/60 μs, 0.5 kA	kV	52	
Energy absorbing capacity	kJ/kV	4.3	
Operating performances			
High current impulse withstand (4/10 μs)	kA	100	
Temporary over voltage withstand (for 10s)	kV	24	

تعمیر شماره: 2

پروژه شبکه برق رسانی قریه ناصر، سر برجک کچی و بلال خیل مرکز ولایت لوگر.

Make By:

Reviewed By:

Checked By:

Approved By:

Table: Surge Arrester

Designation	Unit	Required	Offered
Insulation levels			
- Lightning impulse withstand voltage	kV	125	
- Power frequency withstand voltage (1 m wet)	kV	50	
- Creepage distance	mm/kV	25	
- Cantilever strength	kN	-	
- Torsion strength	N-m	-	
Pressure relief capacity			
- Current amplitude (rms)	KA	17.5	
- X/R, asymmetry factor	-	17	
- Current duration	s	0.2	
Weights and dimensions:			
- Arrester height	mm	-	
- Arrester diameter	mm	-	
- Weight	kg	-	
Accessories			
Mounting hardware	-	Yes	
Ground Connector	-	Yes	
Insulating bases	-	Yes	
Discharge counter	-	-	
HV terminals connectors	-	Yes	
Standards	-	IEC 60099-4	
Quality control	-	ISO 9001	
Installation	-	Outdoor	

نومبر نمبر: 2

پروژه شبکه برق رساني قريه ناصر، سر برجک کجی و بلال خیل مرکز ولايت لوگر.

Make By:

Reviewed By:

Checked By:

Approved By:

Table: LV Underground Cable 0.6/1 kV, NYY 4 x 185 Sm

Designation	Unit	Required	Offered
Manufacturer's name		To be specified	
Cable type (four – core)		NYN	
Conductor material		Copper	
Conductor shape		Sector Stranded	
Nominal cross-sectional area of conductor	mm ²	185	
Insulation material of conductor		PVC	
Insulation thickness	mm	2.0	
Outer sheath material		PVC	
Thickness of outer sheath	mm	2.8	
Overall diameter of cable (D)	mm	54	
Weight of cable	kg/km	8596	
Minimum bending radius	mm	15 D	
Nominal voltage	kV	0.6/1.0	
Max. Permissible operating voltage	kV	1.2	
Service voltage	kV	0.4/0.230	
Frequency	Hz	50	
Effective d.c. resistance at 20° C	Ω/km	0.0991	
Max. admissible short circuit current (1s)	kA	21.3	
Current carrying capacity (in ground)	A	396	
Inductance per conductor	mH/km	To be specified	
Standards		IEC 60502 DIN VDE 0271 VDE 0295 (IEC60228) VDE0293	

طعم بكاره 3

پروژه شبكه برق رساني قريه ناصر، سر برجك كجي و بلال خيل مركز ولايت لوگر.

Make By:

Reviewed By:

Checked By:

Approved By:

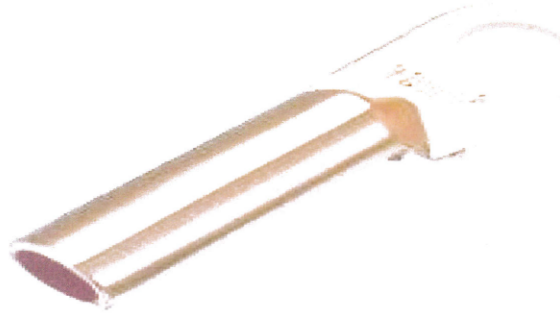

Compression Cable Lugs

Color	Golden
Material	Copper
Size:	10-185 mm ²
Application	Power Distribution

انوارم شمارو: 4, 10, 28, 29

پروژه شبکه برق رساني قريه ناصر، سر برجک کجی و بلال خیل مرکز ولايت لوگر.

Make By:

Reviewed By:

Checked By:

Approved By:



Copper Ground Ear thing Rod

Diameter	20mm2
Usage/Application	Power Distribution Earthing
Material	Copper
Color	Copper
Length Of Rod	2.5m

قلم شماره: 8

پروژه شبکه برق رساني قريه ناصر، سر برجک کجی و بلال خیل مرکز ولایت لوگر.

Make By:

Reviewed By:

Checked By:

Approved By:

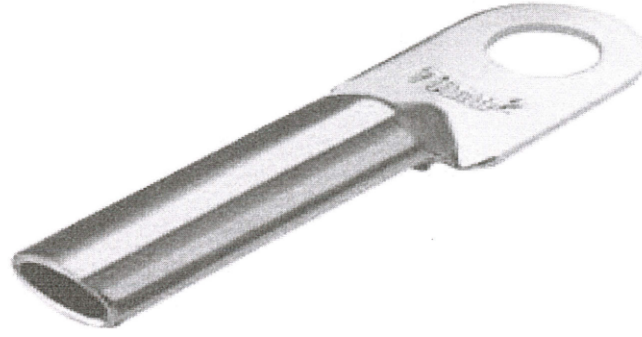

Compression Cable Lugs

Color	Silver
Material	Aluminium
Size:	10-120 mm ²
Application	Power Distribution

انگرام شماره: ۱۱-۳۳-

پروژه شبکه برق رسانی قریه ناصر، سر برجک کچی و بلال خیل مرکز ولایت لوگر.

Make By:

Reviewed By:

Checked By:

Approved By:

13: ١٢: ١٣

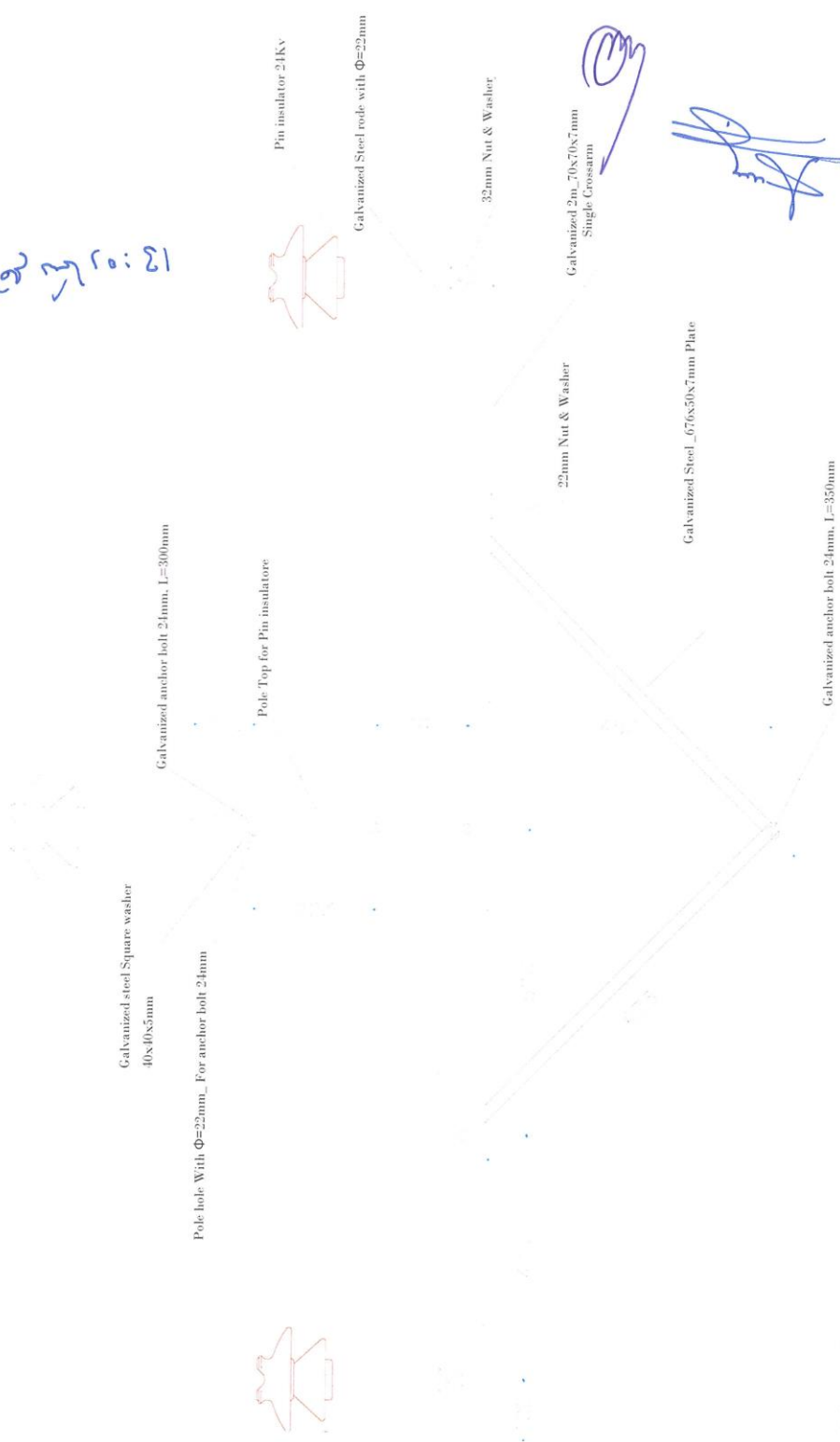

Galvanized steel Square washer
40x40x5mm

Galvanized anchor bolt 24mm, L=300mm

Pole hole With $\Phi=22mm$ _ For anchor bolt 24mm

Pole Top for Pin insulators

Pin insulator 21Kv

Galvanized Steel rode with $\Phi=22mm$

32mm Nut & Washer

22mm Nut & Washer

Galvanized 2m_70x70x7mm
Single Crossarm

Galvanized Steel_670x50x7mm Plate

Galvanized anchor bolt 24mm, L=350mm

Note:
All Alimnet For M1 Structure Must Be Hot dept Galvanize.

Project:-
LOG Electrical Network Development

Title:-
Designe M1 Structure

Deputy of operation
En Wahidullahi

Design & Draw by:-
Ahmadullahi

Directorate of LOG DABS
Mula M.Fahim

Sheet#
Scale

Check by :-
Ahmadullahi



Location

Date 1445/05/21

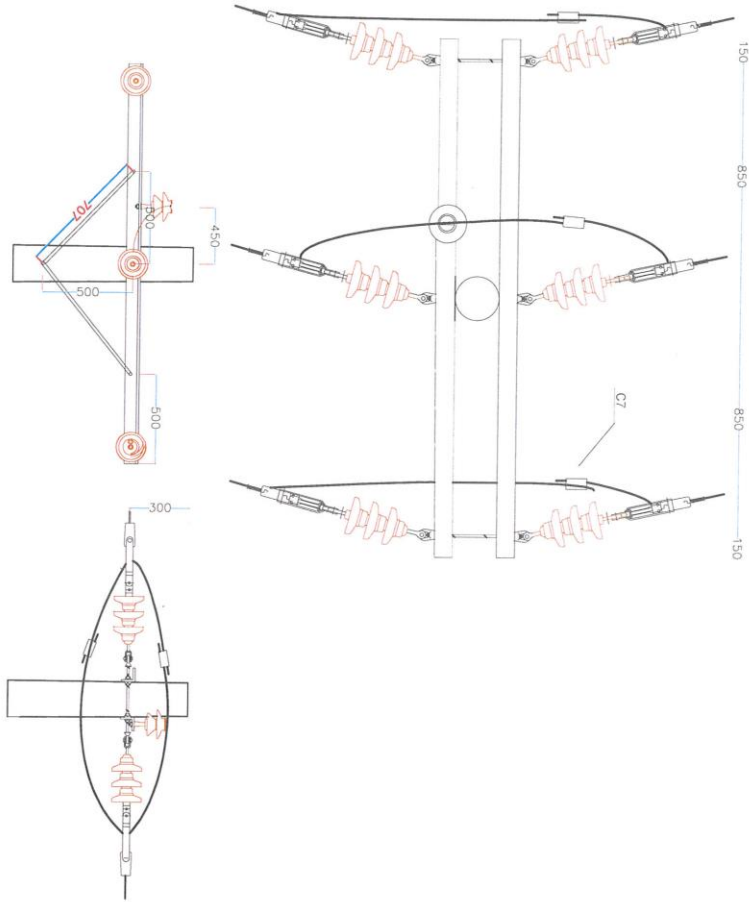

Note:
All Alignment For M6 Structure Must Be Hot-dip Galvanize.

Dr. Alghayyithan
Deputy Director
LOG-DABS



Project:-
LOG Electrical Network
Development
Location

Title:-
Designing M6 Structure
Design & Draw by:-
Ahmadullah
Sheet#
Scale
Date 1445/05/21
Check by :-
Ahmadullah

Deputy of operation
En. Wahidullah
Directorate of LOG-DABS
Muda M. Fahim

مرورہ کتب خانہ برقی بازار قذیفات ناصر پورہ جیک و بلال فضل پورہ کورنگ

تعمیر کار: ۱۴

بروړه شېبېښو مار قريبان ناهه پرېږدک وپلان ضلعي کونړ

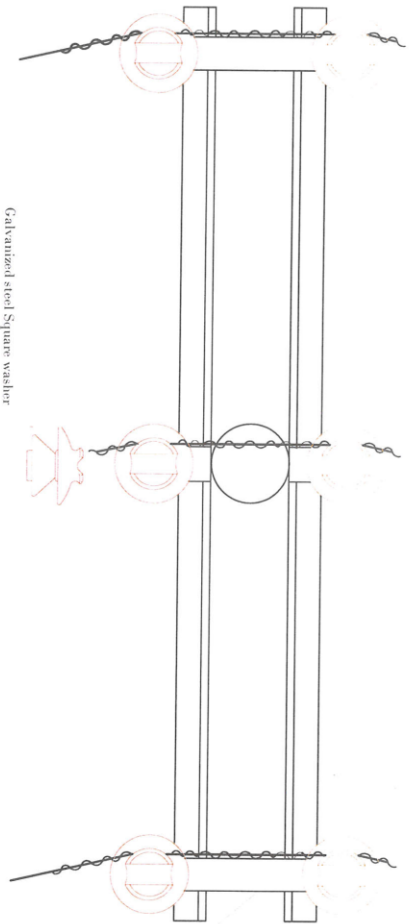

تعمیر شماره: 15



Note:-
All Alignment For M2 Structure Must Be Hot Dept Calkanza.

Da Afghanistan
Bachana Sherkat
LOG DABS



Project:-
LOG Electrical Network
Development
Location

Title:-
Design M2 Structure
Design & Draw By:-
Ahmadullah
Sheet#
Scale
Date 1445/05/21
Check by :-
Ahmadullah

Deputy of operation
En. Wahidullah
Directorate of LOG DABS
Mulla M. Fahim

Insulation piercing connectors for connections to cables

Application

All piercing connectors of EP and PX type (see page 9) can be used as a connection between LV-ABC and service or main cables.

The DZ6 connector is designed for connection of cables with large cross sections to insulated LV-ABC lines. When tightening the bolts, the teeth of the contact plates penetrate the insulation and establish a perfect contact. The bolts (wrench size 17 mm) are tightened until the heads shear off. Stripping of insulation is avoided and the cable end is sealed with a cap.

Features

- Suitable for aluminium and copper conductors
- Potential free tightening bolts allow safe installations on life lines
- Connectors type DZ6 exceed requirements according to UL486 and EATS 43-14, including 4 kV voltage withstand test in air
- Connector teeth are factory greased and covered with a rubber seal to retard water entry and corrosion
- Components not losable, end cap attached to body

- Insulation material made of weather- and UV resistant glass fibre reinforced polymer
- Contact plates made of tinned copper, bolt made of steel with Geomet (Chromium free) protection

For in-line connections of LV-ABC to cables see section "Complete connection kits" on 35.

For cable terminations and core protection tubing see pages 25 and 26.



Type: DZ6 UL-F

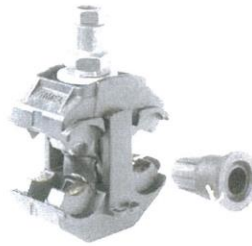

Type: P3X 95

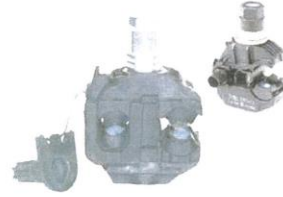

Type: P2X 95 Mk2, EP95-13

Simultaneous piercing of main (insulated LV-ABC) and branch (cable core) conductor

Ordering description	Application range (mm ²)		Bolt	Torque (Nm)	Weight (kg/100 pcs)
	LV-ABC	Cable conductor			
EP95-13	16 - 95	1.5 - 10	1 x M6	7	5.0
P2X 95 Mk2	16 - 95	4 - 35	1 x M8	11	10.8
P3X 95	25 - 95	25 - 95	1 x M8	18	16.0
DZ6 UL-F-CHINA-N	25 - 120 (150*)	120 - 240	1 x M10	40	30.0

Fits up to this conductor size, but current rating I_{max} of connector (300 A according to HD 626S1 part 6C) is lower than possible cable rating.

اداره تدارکات ملی - شرطنامه معیاری تدارک اجناس
 ۳۰.۱۶
 [Handwritten signatures and stamps]

۱۹:۰۵:۱۹

مستند شده است
 م. م. فاضل
 م. م. فاضل

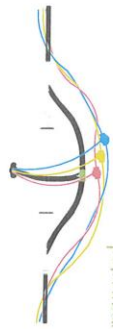

Compression tap connectors, H type for AAC, as requested

Single deadend

Single dead end Clamp (existing spiral hook)

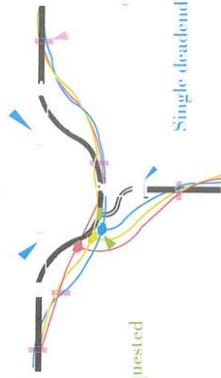

Insulation piercing connectors, as requested

Single deadend

Deputy of operation
 En. Wahidullah



Directorate of LOG DABS
 Mula. M. Fahim

Project:-
 LOG Electrical Network
 Development

Title:-
 Structure L4 - Tension
 stackle & branch
 Design & Draw by:-
 Ahmadullah
 Sheet#
 Scale
 Date 1444/12/28
 Check by :-
 Ahmadullah

Location

Da Afghanistan
Breanna Shekhat
LOG-DABS

Project:-
LOG Electrical Network
Development
Location

Title:-
Structure Li -
Alignment (0-30')
Sheet#
Scale
Date 1444/12/28
Design & Draw by:-
Amadullah
Check by :-
Amadullah

Deputy of operation
En Wafidullah
Directorate of LOG DABS
Muta M. Fatim

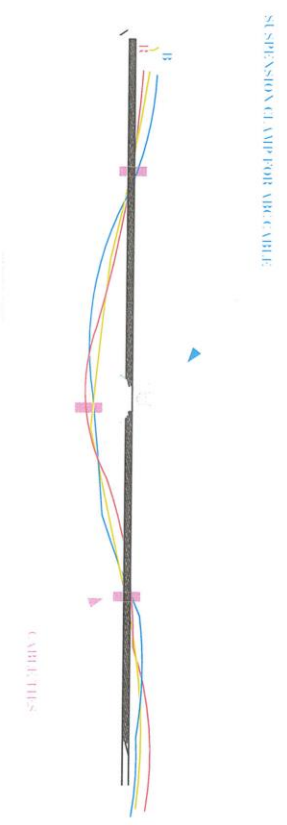



پروژه سبک برقی دایز قديجات ناصر پير هکت و بلال فضل پيرنگونگر.

قلم نسا ره : 18

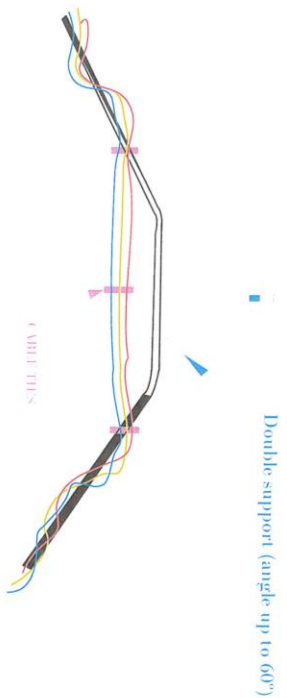
 <p>Da'irat al-Ma'arif wa al-Jam'at al-Islamiyya 2009-D.A.R.B.S</p>	Project:- LOG Electrical Network Development	Title:- Structure L5 Alignment (30-60)	Design & Draw by:- Ahmadullah	Deputy of operation En. Waheedullah
Location		Sheet#	Check by :- Ahmadullah	Directorate of LOG D.A.R.B.S Muta M. Fatim
		Scale		
		Date 1444/12/28		



متمم شماره: 20
سرورده سنجيد برون ساز قديمات ناصر پيرجنگ در پلان ضمن سكرتري كورس

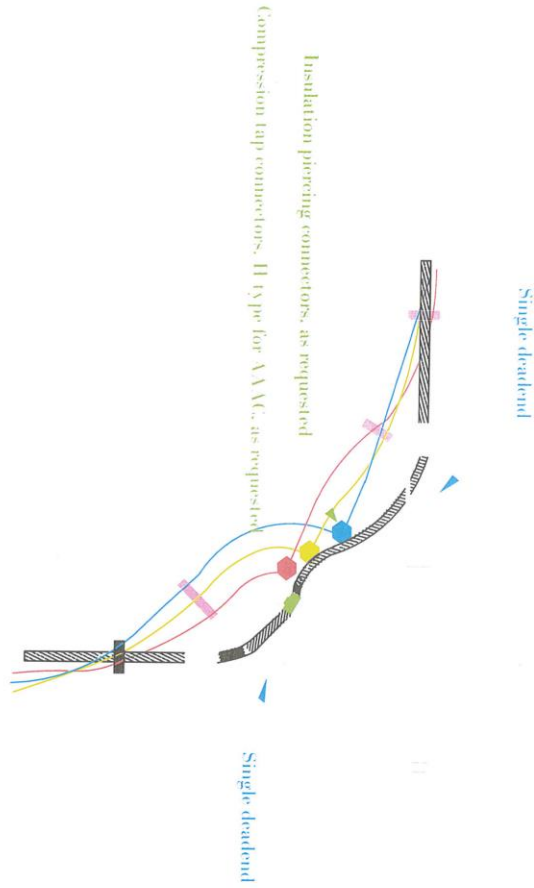



سرورده سنجيد بدين ريسان قيرجات ناهير سرب چک و بيلان فليل مکنر گوهر
 رقم شماره: 21

(Handwritten signatures in blue ink)

Da-Atkayazkidan
 Beshima Shekbat
 LOG-DABS

Project:-
 LOG Electrical Network
 Development

Location

Title:-
 Structure LG -
 Alignment (60-90)
 Sheet#
 Scale
 Date 1444/12/28

Design & Draw by:-
 Ahmadullah
 Check by :-
 Ahmadullah

Deputy of operation
 En Wahidullah
 Directorate of LOG DABS
 Mula M. Fahim

Da Afghanistan
Electricity
2009 DABS

Project:-
LOG Electrical Network
Development
Location

Title:-
Structure L7 -
Tension Dead end
Sheet#
Scale
Date 1444/12/28
Design & Draw by:-
Ahmadullah
Check by :-
Ahmadullah

Deputy of operation
En Wahidullah
Directorate of LOG DABS
Mula M. Farim

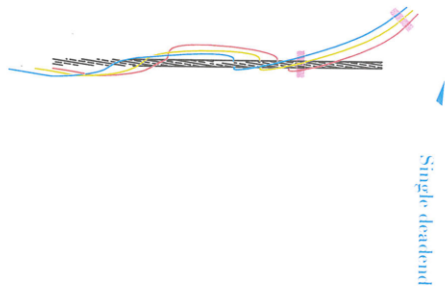

مهم شماره: ۲۲
مهندسین برق کارخان قندچکان ناصر پسر بخت و پسران فضل سرکند و دیگر

GENERAL:

PANEL NAME: METER BOX 9 METERS
 LOCATION: INDOOR OUTDOOR
 MOUNTING: SURFACE PAD POLE MOUNTED

ENCLOSURE:

ENCLOSURE SIZE (mm): 1050(h) X 600(w) X 180(d)
 GEAR PLATE (mm): 1000(h) X 550(w)
 ENCLOSEURE SYSTEM: FIXED WITHDRAWABLE
 DEGREE OF PROTECTION: IP43 NEMA 3R/IP54
 NEMA 12/IP52
 EXTENDABLE: YES NO
 ACCESS CLOSING: PLAN DOOR REAR COVER
 PARTIAL DOOR REAR DOOR
 FRONT COVER WITH DOOR
 INTERNAL PAINT FINISH: RAL 7032
 EXTERNAL PAINT FINISH: RAL 7032

CONNECTIONS:

INTER CONNECTION: COPPER FLAT BARS
 FLEXIBLE COPPER WIRES

LABELS:

LABELS ARE GRAY & BLACK
 GRAY BACKGROUND } TRAFOLYTE
 BLACK LETTERS IN ENGLISH } FIXATION BY RIVET
 ALUMINIUM
 ADHESIVE
 FIXATION BY SCREWS & UNITS

ELECTRICAL:

RATED SERVICE VOLTAGE: 380V 400V
 RATED CURRENT: 125A
 SHORT CIRCUIT CURRENT: ...KA
 RATED FREQUENCY: 50 Hz AC
 PHASE: 3φ 1φ

APPARATUS:

TYPE OF DEVICES	INCOMING	OUTGOING
FIXED	<input checked="" type="checkbox"/>	<input checked="" type="checkbox"/>
PLUG-IN	<input type="checkbox"/>	<input type="checkbox"/>
DRAW-OUT	<input type="checkbox"/>	<input type="checkbox"/>

BUSBARS:

NEUTRAL BUSBAR SIZE: (15 x 03)mm²

IDENTIFICATION: A, B, C, N : RED, YELLOW, BLUE, BLACK
 EARTH : YELLOW / GREEN

SUPPLY OF AUXILIARIES:

AUXILIARY CIRCUITS	VOLTAGE	AUX TRANSF	SOURCE
CONTROL	230V AC		BUSBAR EXT
SIGNALING	230V AC		
HEATERS	230V AC		
24V DC SUPPLY	24V DC		

(*) 24V DC SUPPLY FROM EXTERNAL

NOTE: Supply Of Auxiliaries Are Not Necessary.

DESIGNED BY: _____
DRAWING BY: _____
CHECKED BY: _____

DATE: _____
SUBMITTED BY: _____
CUSTOMER: _____

PROJECT: Meter Box 9 Meters Shop Drawing

REVISION:

Rev No	Description
1	
2	
3	
4	
5	
6	
7	
8	
9	
10	

NS-02

معماری: ۲۵

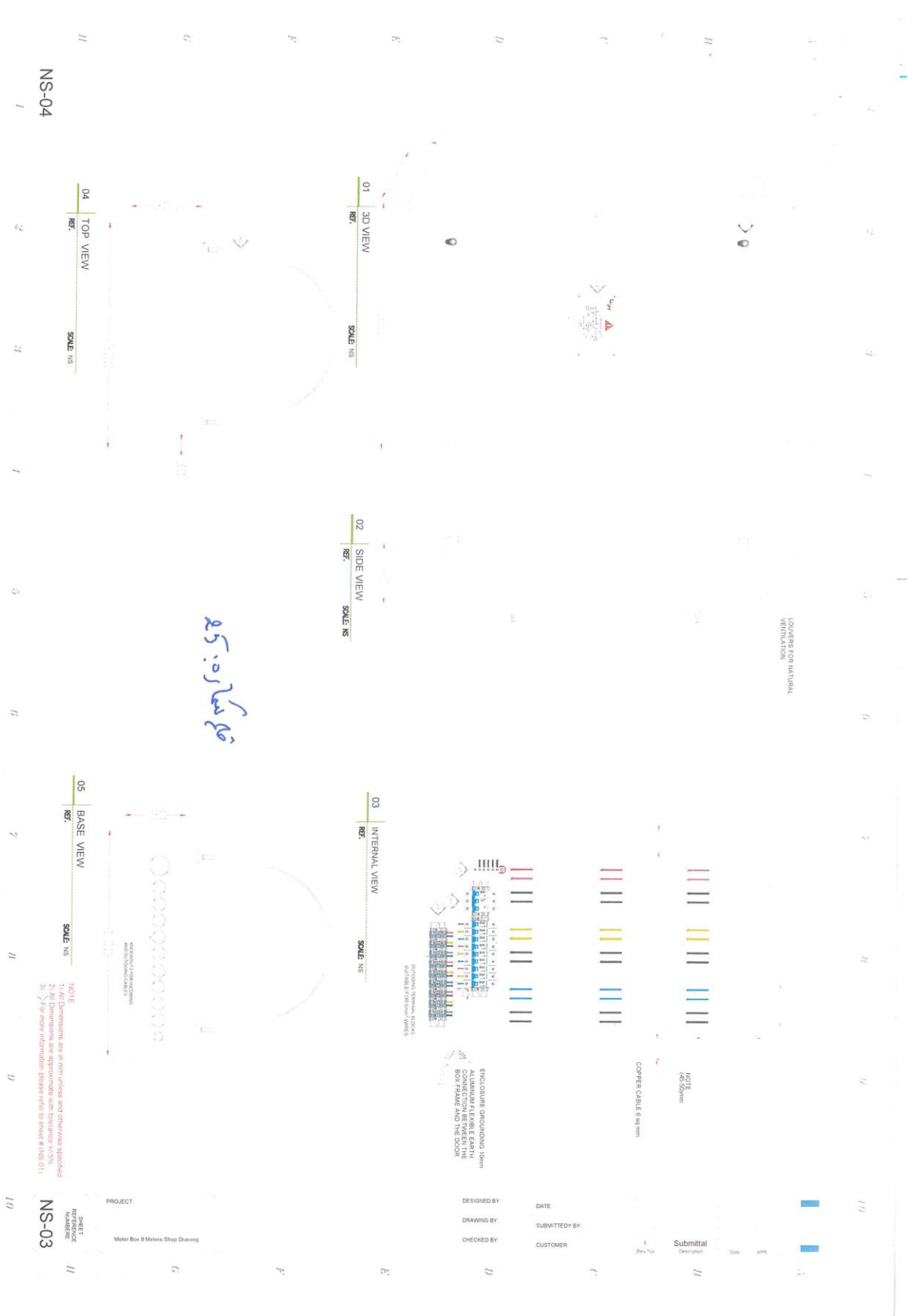

Table: LV Underground Cable 0.6/1 kV, NYY- 4x 16 RM

Designation	Unit	Required	Offered
Manufacturer's name		To be specified	
Cable type (four – core)		NYN	
Conductor material		Copper	
Conductor shape		Circular stranded	
Nominal cross-sectional area of conductor	mm ²	16	
Insulation material of conductor		PVC	
Insulation thickness	mm	1.0	
Outer sheath material		PVC	
Thickness of outer sheath	mm	1.8	
Overall diameter of cable(D)	mm	24	
Weight of cable	kg/km	1100	
Minimum bending radius	mm	12 D	
Nominal voltage	kV	0.6/1.0	
Max. Permissible operating voltage	kV	1.2	
Service voltage	kV	0.4/0.230	
Frequency	Hz	50	
Effective a.c. resistance at 70° C	Ω/km	1.38	
Max. admissible short circuit current (1s)	kA	1.84	
Current carrying capacity (in ground)	A	90	
Inductance per conductor	mH/km	To be specified	
Standards		IEC 60502 DIN VDE 0271 VDE 0295 (IEC60228) VDE0293	

تعمیر شماره: 26

پروژه شبکه برق رسائی قریه ناصر، سر برجک کچی و بلال خیل مرکز ولایت لوگر.

Make By:

Reviewed By:

Checked By:

Approved By:

Table: LV Underground Cable 0.6/1 kV, NYY- 4x 10 RM

Designation	Unit	Required	Offered
Manufacturer's name		To be specified	
Cable type (four – core)		NYN	
Conductor material		Copper	
Conductor shape		Circular stranded	
Nominal cross-sectional area of conductor	mm ²	10	
Insulation material of conductor		PVC	
Insulation thickness	mm	1.0	
Outer sheath material		PVC	
Thickness of outer sheath	mm	1.8	
Overall diameter of cable(D)	mm	21	
Weight of cable	kg/km	743	
Minimum bending radius	mm	12 D	
Nominal voltage	kV	0.6/1.0	
Max. Permissible operating voltage	kV	1.2	
Service voltage	kV	0.4/0.230	
Frequency	Hz	50	
Effective a.c. resistance at 20° C	Ω/km	1.83	
Max. admissible short circuit current (1s)	kA	1.15	
Current carrying capacity (in ground)	A	60	
Inductance per conductor	mH/km	To be specified	
Standards		IEC 60502 DIN VDE 0271 VDE 0295 (IEC60228) VDE0293	

تعمیرکار ۲۷

پروژه شبکه برق رسانی قریه ناصر، سر برجک کچی و بلال خیل مرکز ولایت لوگر.

Make By:

Reviewed By:  Checked By:

Approved By: 



Copper Ground Ear thing Rod

Diameter	20mm2
Usage/Application	Power Distribution Earthing
Material	Copper
Color	Copper
Length Of Rod	1M

قلم نڪاره: 81

پروژه شبكه برق رساني قريه ناصر، سر برجك كجي و بلال خيل مركز ولايت لوگر.

Make By:

Reviewed By:

Checked By:

Approved By:

Table: Pre-Stressed Steel concrete Poles (12m/400kgf)

Description	Unit	Required	Offered
Concrete Poles			
Manufacturer			
Type / Form		Circular	
Pole Length	m	12	
Load			
Nominal	kgf	400	
Breaking	kg		
Safety Factor (minimum)		2.5	
Dimension of Top	mm	225	
Dimension of Base	mm	405	
Dimension of 1.80m from butt end	mm		
Type of Cement			
Weight of Pole	kg		
Minimum Cement Content	kg/m ³		
Maximum Water/Cement Ratio			
Maximum Diameter Aggregates	mm		
Concrete Cylinder Strength at 28 days	Mpa		
Concrete Additives		Yes/No	
If yes, add details			
Curing Method			
Reinforcing Steel	Mpa		
Yield Stress			
Electrical grounding	mm ²	35	
- Ground wire (Stranded soft drawn cooper) Standard			
		As per International	

صفا سگارو: 35

پروژه شبکه برق رسانی قریه ناصر، سر برجک کچی و بلال خیل مرکز ولایت لوگر.

Make By:

Reviewed By:

Checked By:

Approved By:

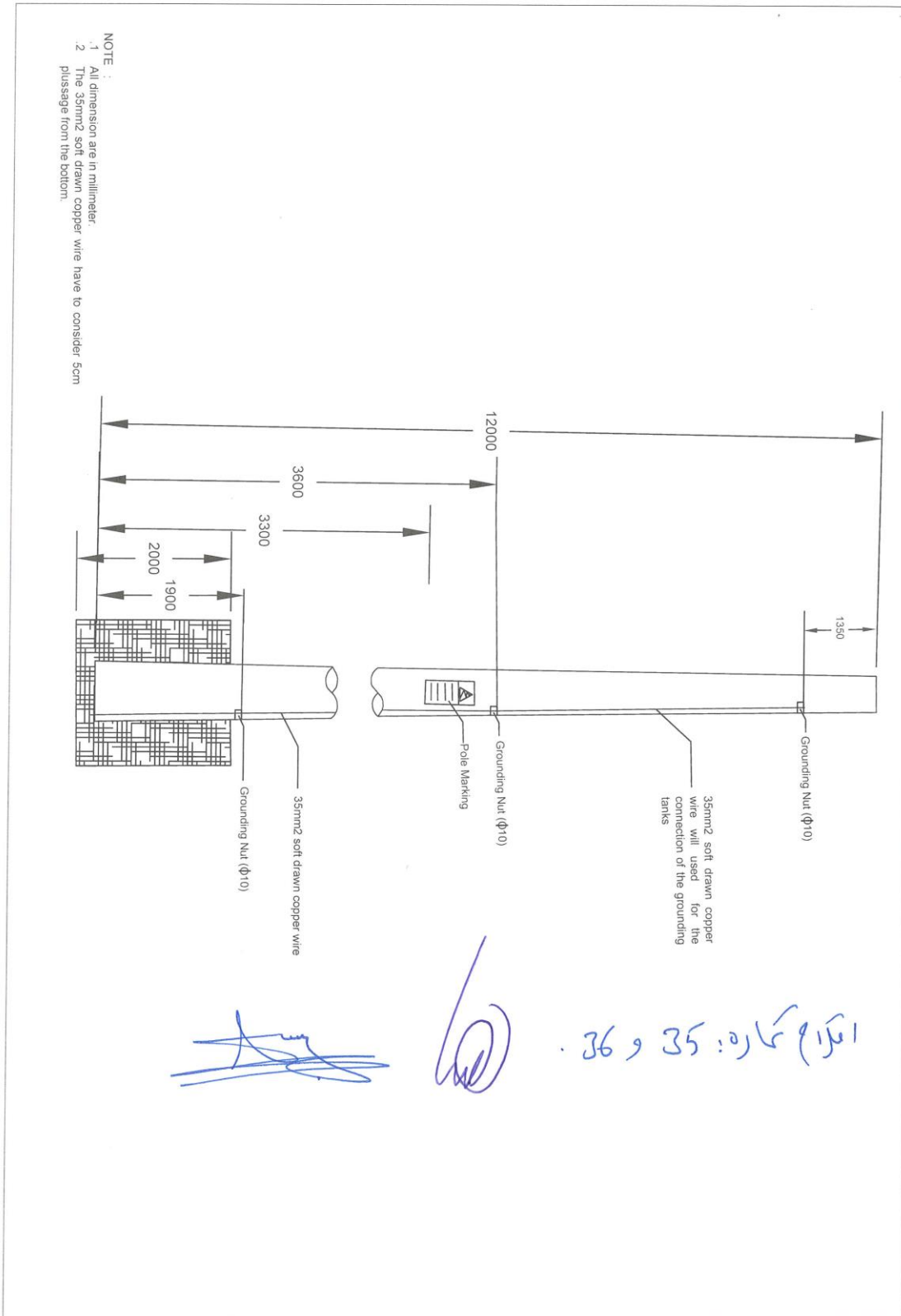

انگرام شماره: 35 و 36

Table: Pre-Stressed Steel concrete Poles (9m/700kgf)

Description	Unit	Required	Offered
<i>Concrete Poles</i>			
Manufacturer			
Type / Form		Circular	
Pole Length	m	9	
Load			
Nominal	kgf	700	
Breaking	kg		
Safety Factor (minimum)		2.5	
Dimension of Top	mm	180	
Dimension of Base	mm	315	
Dimension of 1.5m from butt end	mm		
Type of Cement			
Weight of Pole	kg		
Minimum Cement Content	kg/m ³		
Maximum Water/Cement Ratio			
Maximum Diameter Aggregates	mm		
Concrete Cylinder Strength at 28 days	Mpa		
Concrete Additives		Yes/No	
If yes, add details			
Curing Method			
Reinforcing Steel	Mpa		
Yield Stress			
Electrical grounding	mm ²	35	
- Ground wire (Stranded soft drawn cooper)			

عمل شماره: 34

پروژه شبکه برق رسانی قریه ناصر، سر برجک کچی و بلال خیل مرکز ولایت لوگر.

Make By:

Reviewed By:

Checked By:

Approved By:

Table: Pre-Stressed Steel concrete Poles (12m/800kfg)

Description	Unit	Required	Offered
Concrete Poles			
Manufacturer			
Type / Form		circular	
Pole Length	m	12	
Load			
Nominal	kgf	800	
Breaking	kg		
Safety Factor (minimum)		2.5	
Dimension of Top	mm	270	
Dimension of Base	mm	450	
Dimension of 1.80m from butt end	mm		
Type of Cement			
Weight of Pole	kg		
Minimum Cement Content	kg/m ³		
Maximum Water/Cement Ratio			
Maximum Diameter Aggregates	mm		
Concrete Cylinder Strength at 28 days	Mpa		
Concrete Additives		Yes/No	
If yes, add details			
Curing Method			
Reinforcing Steel	Mpa		
Yield Stress			
Electrical grounding	mm ²	35	
- Ground wire (Stranded soft drawn cooper)			
Standard		As per International	

قسم شماره: 36

پروژه شبکه برق رسانی قریه ناصر، سر برجک کچی و بلال خیل مرکز ولایت لوگر.

Make By:

Reviewed By:

Checked By:

Approved By:

Table: Pre-Stressed Steel concrete Poles (9m/300kgf)

Description	Unit	Required	Offered
<i>Concrete Poles</i>			
Manufacturer			
Type / Form		Circular	
Pole Length	m	9	
Load			
Nominal	kgf	300	
Breaking	kg		
Safety Factor (minimum)		2.5	
Dimension of Top	mm	180	
Dimension of Base	mm	315	
Dimension of 1.5m from butt end	mm		
Type of Cement			
Weight of Pole	kg		
Minimum Cement Content	kg/m ³		
Maximum Water/Cement Ratio			
Maximum Diameter Aggregates	mm		
Concrete Cylinder Strength at 28 days	Mpa		
Concrete Additives		Yes/No	
If yes, add details			
Curing Method			
Reinforcing Steel	Mpa		
Yield Stress			
Electrical grounding	mm ²	35	
- Ground wire (Stranded soft drawn cooper)			

تعمیر سکا ره: 37

پروژه شبکه برق رسانی فریبه ناصر، سر برجک کچی و بلال خیل مرکز ولایت لوگر.

Make By:

Reviewed By:

Checked By:

Approved By:



پروسیجر انتخاب سمپل و تست پایه های آهن کاتکریتی

قبل از انتخاب نمونه و اجرای تست ، شرکت قرار دانی مکلف به اجرای امور ذیل می باشد :

درج مشخصات بر روی پایه ها (Labeling):

سطر اول : نام شرکت برشنا

سطر دوم : طول پایه به متر و مقاومت نامرل پایه بر حسب کیلوگرام قوه

سطر سوم : نام فابریکه تولید کننده پایه

سطر چهارم : تاریخ ساخت روز - ماه - سال

سطر پنجم: سریال نمبر هر پایه

انتخاب سمپل (نمونه) برای تست:

در صورت تعداد پایه های قرار داد شده بیشتر از 100 اصله باشد قرار دانی مکلف است بعد از تولید یک محموله که 100 اصله پایه می شود تست آن را با درج مشخصات و سریال نمبر از به شرکت برشنا از سال نماید که بعدا هیئت موظف برشنا شرکت از هر محموله (100) اصله پایه یک اصله از جهت تست انتخاب می نماید و در صورتیکه تعداد مجموعی پایه های قرار داد شده از 100 اصله کمتر باشد باز هم یک اصله پایه از هر نوع آن برای تست انتخاب می گردد.

همچنان قرار دانی باید قبل از رفتن هیئت موظف برشنا شرکت به ساحت تست، تمام امکانات ذیل را آماده سازد:

1. آماده سازی محل تست مطابق هدایت هیئت موظف
2. آماده سازی پایه هایکه قبلا توسط هیئت موظف در است محموله تولید شده برای تست انتخاب گردیده اند
3. آماده سازی داینامومتر (قوه سنج) با ظرفیت معادل حداقل در برابر قوه نیروی پایه هایکه تست میگردند
4. اسناد و سر تئیکیت غیر سازی داینامومتر (قوه سنج) که توسط یک هیئت معینر عوا سازی انجام گرفته باشد
5. محموله پایه های تولید شده باید طوری جایجا گردیده باشد که مشخصات آن قابل دید باشد

پروسیجر تست پایه ها:

تست پایه های آهن کاتکریتی به دو گروه تقسیم می شوند:

- 1- تست بصری (شکل ظاهری تمام محموله تولید شده چک میگردند)
- 2- تست قوه برداشت نهایی (بالای پایه هایکه توسط هیئت موظف انتخاب گردیده انجام میگردند).

تست بصری پایه های آهن کاتکریتی:

در تست بصری تمام پایه ها شامل محموله باید از رویت ظاهری تمام ابعاد آن مطابق نقشه تایید شده بررسی گردد، پذیرش ابعادی قرار ذیل می باشد:

- 1- تفاوت طول پایه نظر به نقشه: $15 \pm$ ملی متر
- 2- تفاوت قطر پایه نظر به نقشه: کمتر از 2 ملی متر و بیشتر از 4 ملی متر نباشد
- 3- تفاوت انحنا پایه نظر به نقشه: $15 \pm$ ملی متر
- 4- قطر سوراخ ها مطابق به نقشه: 0- ملی متر و $+2$ ملی متر
- 5- تفاوت موقعیت نسبی سوراخ ها نظر به نقشه: $5 \pm$ ملی متر
- 6- حداقل سطح مقطع تخته چوب های بین قطار پایه: چوب چهار تراش $8*8$ سانتی متر مربع
نوٹ: حداکثر فاصله اولین تخته چوب از سر پایه 2 متر ، حداکثر فاصله آخرین تخته چوب از ته پایه 2 متر و حداکثر فواصل تخته های میانی از یکدیگر 4 متر می باشد.

روش نگهداری پایه ها:

حداکثر قطار برای دبیو پایه های 200 کیلوگرام ، 5-6 قطار ، حداکثر قطار برای نیبو پایه های 400 و 600 کیلوگرام 4-5 قطار و حداکثر قطار برای نیبو پایه های 800 و 1200 کیلوگرام ، 3-4 قطار می باشد.

اقلام شماره: 34, 35, 36, 37

معیارات قبولی پایه هنگام تست:

اگر پایه های تست شده معیارات مندرج ذیل را نراند ، محموله 100 اصله پایه ها مورد تایید نیست مطلقاً از سوی کارفرما (الف) پس از حذف قوه در مرحله 40% از بار نهایی در پایه هیچ گونه ترمزی ایجاد نگردد. (ب) انحراف نامی پایه مورد نظر بعد از دور ساختن 60% قوه نهایی اعمال شده. کمتر از 10% انحراف 60% قوه نهایی باشد. (ج) زمانی که 60% قوه به پایه وارد گردد و در پایه روز ایجاد شد ، بعد از حذف قوه ها ، روز ها بین بار کال حاصل برآید گردد. (د) قوه اعمال شده تست در هنگام شکست پایه باید بیشتر از قوه نهایی آن باشد. (ر) قطر سیخ ها ، طول ، محل گز شک ها ، فاصله بین سیخ ها پایه که تست شد شکست نموده مطابق به نقشه تولید شده باشد. علاوه بر تست های بالا ، کلیه پایه های تکفکری باید از لحاظ شکل ظاهری مورد بررسی بصری قرار گیرند.

نوبت : انجام کلیه تست ها بر روی هر محموله از سفارشات الزامی میباشد و نیز تمام هزینه آن باید بر عهده پیمانکار باشد.

محل تست:

در هر فابریکه باید جایگاه مشخص جهت تست پایه موجود باشد

1. استفاده از تخته های صاف در محل تست ، استفاده از تکیه گاه چوبی نیم دایره برای انجام تست پایه الزامیست ، همچنین در صورت موجود نبودن تکیه گاه نیم دایره در فابریکه ، مسئولیت کم شدن قوه مقاومت نهایی در پایه به عهده فابریکه تولید کننده می باشد.
2. عملیات محکم نمودن پایه در محل تست بگونه ای انجام شود که درز و شکستگی در پایه بوجود نیاید .
3. در صورت بروز شکستگی در مرحله فوق الذکر ، باید پایه سالم توسط هیئت مؤلف با سرزغال تمیز مخلوط جلوگیری از گردند.
4. استفاده از وسیله چرخدار که حرکت رفت و برگشت پایه را تسهیل نماید از راس پایه الزامیست.
5. موجودیت خط کثی درجه دار جهت اندازه گیری انحراف پایه در پروسه تست الزامیست.
6. میله نصب شده در راس پایه جهت اندازه گیری انحراف آن باید به اندازه سر پایه بوده و ساختار با استخوان و کمان.
7. جهت کشش پایه استفاده از تسمه نخی و یا کیبل استفاده نمود. استفاده پایه الزامیست.
8. دستگاه تست باید مطابق به استاندارد بوده و دارای سر تیفیکیت کالیبریشن و مشخصات آن باشد.

سر اصل تست:

- 1- تست بر روی نمونه انتخاب شده توسط هیئت ، از محموله 100 اصله ای پایه های یکدست که دارای مشخصات و سرزغال تمیز قبلاً انتخاب شده انجام داده میشود .
- 2- حداقل عمر پایه جهت تست 28 روز و حداکثر عمر آن 40 روز از تاریخ تولید می باشد. قبل از قراردادن پایه در محل تست از سلامت ظاهری پایه اطمینان حاصل شود، همچنان پایه باید حالت مستقیم خود را هنگام بلند کردن با کمرن حفظ نماید و حالت انحناء در آن مشاهده نگردد.
- 3- جهت قوه وارده کاملاً عمود بر محور طولی پایه) با حداکثر ± 5 درجه انحراف) اعمال می گردند. سرعت وارد کردن قوه باید در تمامی مراحل یکنواخت باشد به نحوی که از وارد آمدن هرگونه قوه های لرزه ای به پایه جلوگیری صورت گیرد.
- 4- اعمال قوه باید به شکل تدریجی صورت گیرد قسمی که در هر مرحله ، 10% قوه نهایی اعمال گردند.
- 5- در مرحله 40% از قوه نهایی هیچ گونه ترمزی در پایه ایجاد نگردد و بعد از دور ساختن قوه پایه به حالت اولیه(صفر) باز گردند.
- 6- بعد از حداقل دو دقیقه زمان استراحت، اعمال قوه به شکل تدریجی از سر گرفته شود و الی 60% قوه نهایی ادامه یابد.
- 7- در تست مرحله 60% قوه نهایی ، تعداد درزها با مارکر بطور شماره دار علامت گذاری شوند و بعد از رها سازی قوه ، درزها به حالت اولیه باز گردند.
- 8- در تست مرحله 100% قوه نهایی ، مراحل افزایش قوه از 60% تا 100% با زمان انتظار 2 دقیقه برای هر مرحله انجام شود و تا زمان شکست پایه ادامه یابد.

پادداشت :

الف- در صورت قبول شدن تست های فوق و شرایط ظاهری ، محموله 100 اصله پایه مورد تایید می باشد.
ب- در صورت رد شدن نمونه انتخاب شده ، تست بر روی یک نمونه دیگر از همان محموله توسط هیئت تکرار گردد. شرط پذیرش و با عدم پذیرش محموله وابسته به نتیجه تست پایه دومی می باشد.

افزای شماره: 34, 35, 36 و 37



Concrete Pole Test Report

Form Number	CFO/QC:CPTR023
Project Code	
Location	
Date of Testing	
Type of Pole	
Pole Serial Number	
Working Load (kgf)	
Safety Factor	
Maximum Test Load	

Observation of Load Test

Sr.	Load Applied (kgf)	% Ultimate load	Deflection (mm)	No of Cracks	Remarks
1		10%			
2		20%			
3		30%			
4		40%			
5		0			
6		10%			
7		20%			
8		30%			
9		40%			
10		50%			
11		60%			
12		0			
13		10%			
14		20%			
15		30%			
16		40%			
17		50%			
18		60%			
19		70%			
20		80%			
21		90%			
22		100%			
23		0			

Rep. of QC/Dept.

Rep. of DABS

Rep. of Contractor

Verified by:

Head of QC Dept.

اقلام شماره: 34, 35, 36 و 37

آزمایشات و معاینات

آزمایشات و معاینات ذیل توسط هیات موظف اداره اجرا می گردند:

تفتیش بصری اجناس؛

تفتیش برای تکمیلی مقدار اجناس؛

تفتیش برای مشخصات تخنیکی اجناس؛

سایر تفتیش و بررسی که ادارات ذیربط اخذ کننده و مصرف کننده را در رابطه به تخنیکی بودن اجناس اطمینان دهد. آزمایشات فوق الذکر حین تسلیمی اجناس به منظور تدقیق نوعیت، کیفیت و تکمیلی مقدار اجناسی به ملاحظه سند فرمایش؛ صورت می گیرد.

قسمت ششم: شرایط عمومی قرارداد

<p>1.1 اصطلاحات آتی معانی ذیل را افاده می نمایند:</p> <p>1- دولت: دولت امارت اسلامی افغانستان است.</p> <p>2- قرارداد: موافقتنامه کتبی میان اکمال کننده و اداره است که شامل اسناد قرارداد به شمول ضمایم، ملحقات و اسناد مربوط آن میباشد.</p> <p>3- اسناد قرارداد: اسناد مندرج موافقتنامه قرارداد و تعديلات منضمه آن می باشد.</p> <p>4- قیمت قرارداد: قیمت قابل پرداخت به اکمال کننده است که در موافقتنامه قرارداد مشخص گردیده و می تواند مطابق مندرجات قرارداد تنقیص، تزئید و یا تعدیل گردد.</p> <p>5- روز: روز تقویمی</p> <p>6- تکمیل: اکمال اجناس و خدمات ضمنی آن (در صورت موجودیت) توسط اکمال کننده در مطابقت با شرایط مندرج قرارداد.</p> <p>7- اجناس: موادخام، ماشین آلات، تجهیزات و سایر اشیای که اکمال کننده آن را تحت شرایط این قرارداد برای اداره تهیه می نماید.</p> <p>8- اداره: نهادیست که اجناس و خدمات ضمنی مربوط را مطابق شرایط خاص قرارداد تدارک می نماید.</p> <p>9- خدمات ضمنی: خدمات متمم اجناس تحت این قرارداد مانند بیمه، نصب، آموزش و حفظ و مراقبت ابتدائی و سایر مکلفیت های اکمال کننده تحت این قرارداد میباشد.</p> <p>10- شرایط خاص قرارداد: مجموع شرایط قابل تطبیق بالای قرارداد که از طرف اداره با نظرداشت ماهیت و نوعیت تدارکات تعیین می گردد.</p> <p>11- قراردادی فرعی: شخص حقیقی و یا حکمی است که اکمال قسمتی از اجناس تحت این تدارکات یا اجرای بخش از خدمات ضمنی آن را با در نظر داشت احکام قانون و طرزالعمل تدارکات به عهده دارد.</p> <p>12- اکمال کننده: شخص حقیقی یا حکمی است که طبق احکام قانون و طرزالعمل تدارکات با وی عقد قرارداد گردیده باشد.</p> <p>13- محل تسلیمی اجناس تدارک شده: محل که در شرایط خاص قرارداد مشخص می گردد.</p>	<p>ماده 1- تعریفات</p>
<p>2.1 تمام اسناد تشکیل دهنده قرارداد و ضمایم آن که مرتبط، متمم و مبین اسناد قرارداد می باشد، لازم و ملزوم یکدیگر بوده و ترتیب تقدم آن ها در موافقتنامه قرارداد ذکر می گردد، منحیث یک کل اسناد قرارداد محسوب می گردد.</p>	<p>ماده 2- اسناد قرارداد</p>

<p>3.1 هرگاه اداره از ارتکاب عمل فساد، تقلب، تبانی، اجبار و اغفال توسط قراردادی در مراحل داوطلبی یا اجرای قرارداد اطمینان حاصل نماید، میتواند با اطلاع کتبی به قراردادی در خلال مدت (14) روز قرارداد را فسخ نماید. در این صورت فسخ قرارداد در روشنی بند 1 ماده 35 شرایط عمومی قرارداد صورت گرفته و احکام ماده 35 شرایط عمومی قرارداد قابل تطبیق می باشد.</p> <p>1- اصطلاحات آتی در این ماده معانی ذیل را افاده می نمایند:</p> <p>(1) فساد: عبارت از درخواست، دریافت، دادن یا پیشنهاد به صورت مستقیم یا غیرمستقیم هرچیز با ارزشیکه به صورت غیرمناسب کارکرد های جانب دیگر (کارمندان تدارکات یا مدیریت قرارداد) را تحت تاثیر قرار دهد؛</p> <p>(2) تقلب: ارتکاب هرگونه فروگذاری به شمول کتمان حقایق که عمداً و یا سهواً به منظور اغفال کارمندان تدارکات و مدیریت قرارداد جهت حصول منفعت مالی و غیر مالی و یا اجتناب از اجرای مکلفیت ها صورت گیرد؛</p> <p>(3) تبانی: عبارت از سازش میان دو یا بیشتر داوطلبان و یا میان داوطلبان و کارمندان اداره که به منظور بدست آوردن مقاصد نامناسب به شمول تحت تاثیر قراردادن نادرست اعمال سائترین طرح گردیده باشد؛</p> <p>(4) اجبار: تهدید و یا ضرر رسانیدن به کارمندان تدارکات و مدیریت قرارداد و یا سایر داوطلبان به منظور تحت تاثیر قراردادن اعمال آنان به صورت مستقیم یا غیر مستقیم؛</p> <p>(5) ایجاد اخلال و موانع: تخریب، تزویر، تغییر یا کتمان اسناد و اظهارات نادرست در پروسه تدارکات.</p>	<p>ماده 3- تقلب و فساد</p>
<p>3.2 هر گاه کارمند اداره و یا اکمال کننده مرتکب اعمال فساد و تقلب مندرج بند 1 این ماده گردد، مطابق احکام قانون مجازات گردیده و مکلف به پرداخت جبران خساره نیز می گردد.</p>	
<p>4.1 در این سند مفرد معنی جمع و بالعکس آنرا افاده می نماید.</p>	<p>ماده 4- معانی</p>
<p>4.2 شرایط تجارت بین المللی</p> <p>1- در این سند شرایط تجارت بین المللی و حقوق و وجایب طرفین در آن در شرایط خاص قرارداد مشخص می گردد مشروط بر این که با مندرجات قرارداد در تناقض نباشد؛</p> <p>2- در این سند از ویرایش جدید شرایط تجارت بین المللی صادره اتاق تجارت بین المللی پاریس که در شرایط خاص قرارداد مشخص می گردد، استفاده صورت می گیرد.</p>	
<p>4.3 تمامیت توافق</p> <p>این قرارداد توافق کلی میان اداره و اکمال کننده بوده که با عقد آن تمام توافقات، مکاتبات و مذاکرات کتبی و شفاهی قبلی میان جانبین ملغی می گردد.</p>	

<p>4.4 تعدیل</p> <p>تعدیل قرارداد صرف در صورتی مدار اعتبار می باشد که مطابق احکام قانون، طرز العمل تدارکات و مندرجات شرطنامه و قرارداد صورت گرفته باشد.</p>	
<p>4.5 عدم استثناء</p> <p>1- با رعایت جز 2 این بند، هیچگونه تخفیف، مهلت دهی، یا اجتناب از تطبیق شرایط و مکلفیت ها توسط یکی از جانبین که حقوق طرف دیگر را متاثر، محدود یا به آن لطمه وارد نماید مجاز نبوده و استثنا قرار دادن نقض قرارداد توسط یکی از جانبین، تداوم نقض قرارداد را مجاز نمی سازد.</p> <p>2- هر گونه استثنا قرارداد حق، صلاحیت ها یا جبران خساره تحت این قرارداد کتبی و تاریخ داشته و توسط نماینده با صلاحیت طرف اعطا کننده استثنا امضا شده و باید مبین حقوق و اندازه استثنا باشد.</p>	
<p>4.6 قابلیت جدایی</p> <p>هرگاه یکی از احکام یا شرایط این قرارداد ممنوع یا ملغی یا غیر قابل تطبیق دانسته شود، این امر منجر به الغا و عدم تطبیق سایر احکام و شرایط قرارداد نمیگردد.</p>	
<p>5.1</p> <p>در داوطلبی های ملی اسناد قرارداد و سایر اسناد مربوط آن به یکی از زبان های ملی ترتیب میگردد. در داوطلبی های بین المللی این اسناد به زبان که در شرایط خاص قرارداد مشخص گردیده، ترتیب میگردد. در صورتیکه مواد چاپی منضمه قرارداد باشد و به سایر زبان ها ترتیب گردیده باشد، ترجمه تصدیق شده آن نیز ضم قرارداد میگردد، که در صورت نیاز به وضاحت، به ترجمه مربوط استنباط میگردد.</p>	<p>ماده 5- زبان</p>
<p>5.2</p> <p>اکمال کننده مکلف به پرداخت مصارف ترجمه و تحمل ضرر ناشی از عدم صحت آن می باشد.</p>	
<p>6.1</p> <p>هرگاه اکمال کننده یک شرکت مشترک، کانسرسیوم، یا انجمن باشد، تمامی شرکا بصورت مشترک در قبال ایفای تعهدات این قرارداد مسوول بوده و یکتن از شرکا منحیث رهبر دارنده صلاحیت نمایندگی می باشد. ترکیب یا تشکیل شرکت مشترک، کانسرسیوم، یا انجمن بدون موافقت قبلی اداره تغییر نموده نمی تواند.</p>	<p>ماده 6- شرکت های مشترک</p>
<p>7.1</p> <p>اکمال کننده و قراردادی های فرعی می تواند تابعیت هر کشور واجد شرایط را داشته باشند. اکمال کننده و یا قراردادی های فرعی وی در صورتیکه تبعه یک کشور بوده یا در آن کشور ثبت باشد، و یا به اساس قانون همان کشور فعالیت نمایند، اتباع همان کشور محسوب میگردند.</p>	<p>ماده 7- واجد شرایط بودن</p>

<p>7.2 تمام اجناس و خدمات ضمنی تحت این قرارداد باید منشا از کشور واجد شرایط را داشته باشند. اصطلاح منشأ عبارت از کشوری است که اجناس در آن استخراج، کشت، تولید و پروسس شده و یا در نتیجه ساخت، پروسس و یا طی سایر مراحل صنعتی ماهیت اولیه آن تغییر نموده باشد.</p>	
<p>8.1 هر نوع اطلاع و آگهی دهی طرفین تحت این قرارداد بصورت کتبی صورت میگیرد. هدف از کتبی عبارت از تبادل اطلاعات بصورت نوشتاری توأم با سند دریافت آن می باشد.</p>	<p>ماده 8- اطلاعیه ها</p>
<p>8.2 اطلاعیه سر از تاریخ تسلیمی و یا تاریخ موثر آن معتبر می باشد. در صورت هر دو تاریخ تسلیمی و تاریخ اعتبار همان تاریخ که بعد تر باشد، قابل اعتبار خواهد بود.</p>	
<p>9.1 این قرارداد تابع قوانین امارت اسلامی افغانستان بوده و تفسیر آن نیز در روشنی قوانین امارت اسلامی افغانستان صورت میگیرد.</p>	<p>ماده 9- قانون نافذ</p>
<p>10.1 اداره و اکمال کننده مکلف اند تمام تلاش های خویش را برای حل منازعات و اختلافات ناشی از این قرارداد با استفاده از مذاکرات غیر رسمی بخرچ دهند.</p>	<p>ماده 10- حل منازعات</p>
<p>10.2 هرگاه در خلال (28) روز جانبین در حل منازعه یا اختلافات توسط مشوره دوجانبه به نتیجه نرسند، موضوع به مرجع حل و فصل منازعات مندرج شرایط خاص قرارداد ارجاع میگردد.</p>	
<p>10.3 علی الرغم ارجاع منازعه به مرجع حل و فصل: 1- طرفین به اجرای وجایب مربوطه تحت این قرارداد ادامه خواهند داد مگر اینکه طور دیگری موافقه نمایند؛ و 2- اداره تمام پرداخت های اجرا نشده اکمال کننده را پرداخت می نماید.</p>	
<p>11.1 اکمال کننده مکلف است اجازه بررسی دفاتر، حسابات و یاد داشت های خود و قراردادی های فرعی مربوط این قرارداد را به مفتش موظف از جانب حکومت بدهد. اکمال کننده توجه داشته باشد که عمل جلوگیری از تفتیش و بررسی دولت از جانب قراردادی مطابق ماده سوم شرایط عمومی قرارداد ایجاد مانع تلقی گردیده و منجر به فسخ قرارداد می گردد.</p>	<p>ماده 11- تفتیش و بررسی ها توسط حکومت</p>
<p>12.1 اجناس و خدمات ضمنی قابل اکمال در جدول نیازمندیها مشخص می شود.</p>	<p>ماده 12- حدود اکمالات</p>
<p>13.1 اکمال اجناس و خدمات ضمنی آن در مطابقت به جدول اکمال مندرج جدول نیازمندیها با رعایت بند 1 ماده 33 شرایط عمومی قرارداد صورت میگیرد. جزئیات انتقال و سایر اسناد که توسط اکمال کننده باید تسلیم داده شوند، در شرایط خاص قرارداد مشخص میگردد.</p>	<p>ماده 13- تحویل و اسناد مربوط</p>
<p>14.1 اکمال کننده اجناس و خدمات ضمنی را باید در مطابقت با ماده 12 شرایط عمومی قرارداد و جدول تحویل و تکمیل در مطابقت به ماده 13 شرایط عمومی قرارداد اکمال می نماید.</p>	<p>ماده 14- مسوولیت های اکمال کننده</p>

<p>15.1 پرداخت ها به اجناس و خدمات ضمنی اکمال شده، به اساس قیمت آفر اکمال کننده صورت میگیرد. هر نوع تعدیل قیمت مجاز در شرایط عمومی قرارداد از این امر مستثنی است.</p>	<p>ماده 15- قیمت قرارداد</p>
<p>16.1 پرداخت ها بشمول هرگونه پیش پرداخت در صورتیکه قابل اجرا باشد، طبق شرایط خاص قرارداد صورت میگیرد.</p>	<p>ماده 16- شرایط پرداخت</p>
<p>16.2 اکمال کننده درخواست پرداخت خویش را بصورت کتبی توأم با انوایس که نشان دهنده اجناس و خدمات ضمنی اکمال شده و ایفای تعهدات مندرج قرارداد باشد، به اداره ارائه می نماید.</p>	
<p>16.3 پرداخت ها به اکمال کننده در خلال مدت (30) روز بعد از قبول درخواست پرداخت قراردادی توسط اداره، صورت میگیرد. در صورت تاخیر حکم ماده سی و نهم قانون تدارکات تطبیق می گردد.</p>	
<p>16.4 پرداخت ها به قراردادی به واحد پولی افغانی صورت میگیرد مگر اینکه اسعار قیمت آفر در صفحه معلومات داوطلبی طور دیگر تذکر رفته باشد.</p>	
<p>16.5 در صورتیکه اداره قادر به پرداخت به اکمال کننده در مدت مندرج شرایط خاص قرارداد نگردد، تکتانه مندرج شرایط خاص قرارداد بر مبلغ تاخیر شده قابل پرداخت می باشد.</p>	
<p>17.1 در صورتیکه اجناس بیرون از امارت اسلامی افغانستان ساخته شده باشد، تمامی مالیات بشمول مالیات بر معاملات انتفاعی، عوارض، قیمت جواز، و سایر انواع مالیات که در خارج از امارت اسلامی افغانستان قابل پرداخت باشد، بر عهده اکمال کننده می باشد.</p>	<p>ماده 17- مالیات و مکلفیت های گمرکی</p>
<p>17.2 در صورتیکه اجناس در داخل امارت اسلامی افغانستان ساخته شده باشد، مسؤولیت کلی پرداخت تمام مالیات، عوارض گمرکی، قیمت جواز و غیره الی تسلیمی اجناس به اداره بر عهده اکمال کننده می باشد.</p>	
<p>17.3 اداره تلاش نماید تا اکمال کننده به اندازه ممکن از هرگونه معافیت مالیاتی، تخفیفات، پاداش ها یا امتیازات (در صورت موجودیت) در کشورفرمایش دهنده، استفاده نماید.</p>	
<p>18.1 در صورت ضرورت طوریکه در شرایط خاص قرارداد تذکر رفته، اکمال کننده باید در مدت 10 روز بعد از دریافت نامه قبولی آفر تضمین اجرا را برای مبلغ مشخص شده در شرایط خاص قرارداد، تهیه نماید.</p>	<p>ماده 18- تضمین اجرا</p>
<p>18.2 در صورت عدم اجرای تعهدات مندرج قرارداد توسط اکمال کننده، مبلغ تضمین غیر قابل استرداد می باشد.</p>	
<p>18.3 تضمین اجرا باید به واحد پولی مندرج قرارداد یا سایر واحد پولی قابل قبول اداره در شکل مشخص شده شرایط خاص قرارداد یا سایر اشکالی مورد قبول اداره، ارائه گردد.</p>	

<p>18.4 تضمین اجرا در خلال مدت (28) روز بعد از تکمیل تعهدات مندرج قرارداد بشمول هرگونه مکلفیت های ورنتی، به اكمال کننده مسترد میگردد، مگر اینکه در شرایط خاص قرارداد طور دیگر مشخص شده باشد.</p>	
<p>19.1 حق چاپ و نشر در ترسیمات، اسناد، و دیگر مواد که در برگیرنده معلومات که توسط اكمال کننده به اداره ارائه میگردد برای اداره محفوظ می باشد و یا در صورتیکه توسط اكمال کننده و یا به اداره توسط شخص ثالث ارائه گردیده باشد، این حق برای شخص ثالث محفوظ می باشد.</p>	<p>ماده 19- حق چاپ و نشر</p>
<p>20.1 اداره و اكمال کننده نمی توانند اسناد، ارقام و یا سایر معلومات که طور مستقیم یا غیر مستقیم توسط سایر طرف های مرتبط به قرارداد فراهم گردیده است را بدون موافقه کتبی طرف افشا نمایند. حتی در صورتیکه این معلومات قبل، در جریان و یا بعد از فسخ یا ختم قرارداد فراهم گردیده باشد. علی الرغم موارد فوق، اكمال کننده می تواند اسناد، ارقام و سایر معلومات را که از اداره بدست می آورد به قراردادی فرعی صرف در حد که برای انجام وظایف وی تحت این قرارداد نیاز باشد، فراهم نماید. در اینصورت اكمال کننده تعهد قراردادی فرعی را به منظور حفظ محرمانیت در مطابقت با ماده 20 شرایط عمومی قرارداد اخذ می نماید.</p>	<p>ماده 20- معلومات محرم</p>
<p>20.2 اداره نباید همچو اسناد، ارقام و یا سایر معلومات دریافت شده از اكمال کننده را به هر منظوری که به این قرارداد ارتباط نداشته باشد، استفاده نماید. به همین ترتیب، اكمال کننده نباید همچو اسناد، ارقام و یا سایر معلومات دریافت شده از اداره را به مقاصد غیر از اجرای این قرارداد، استفاده نماید.</p>	
<p>20.3 مکلفیت های مندرج بند 1 و 2 این ماده بالای معلومات ذیل قابل تطبیق نمی باشد:</p> <p>1- آن معلومات که اكمال کننده و دولت با سایر نهاد های تمویل کننده این قرارداد شریک می سازند؛</p> <p>2- یا معلوماتیکه می تواند شامل معلومات قابل دسترس عامه گردد؛</p> <p>3- معلوماتیکه در جریان علنی شدن آن ثابت شود که از طرف مقابل بدست نیامده و مالکیت طرف علنی کننده بوده است ؛ یا</p> <p>4- معلومات که بطور قانونی در اختیار طرف قرارداد از جانب طرف سوم که مکلف به رعایت محرمانیت نمی باشد، قرار گرفته باشد.</p>	
<p>20.4 احکام این ماده نباید هرگونه تعهد در رابطه به حفظ محرمانیت داده شده توسط هریک از جانبین را قبل از تاریخ قرارداد در ارتباط به اكمال کل قرارداد یا بخش متعلق به آن تعدیل نماید.</p>	
<p>20.5 احکام این ماده بعد از فسخ یا تکمیل قرارداد نیز قابل تطبیق می باشد.</p>	

<p>21.1 اکمال کننده باید اداره را کتباً در مورد اعطای قراردادهای فرعی تحت این قرارداد، در صورتیکه قبلاً در آفر داوطلب مشخص نگردیده باشد اطلاع دهد. واگذاری بخشی قرارداد به قراردادی فرعی در روشنی ماده سی و ششم قانون تدارکات صورت میگیرد. اعطای قرارداد فرعی مکلفیت ها، وجایب و مسوولیت های اکمال کننده تحت این قرارداد را متاثر نمی سازد.</p>	<p>ماده 21- عقد قرارداد فرعی</p>
<p>21.2 قرارداد های فرعی باید احکام مواد 3 و 7 شرایط عمومی قرارداد را رعایت نمایند.</p>	
<p>21.3 در صورتیکه قرارداد فرعی الی 20 فیصد حجم قرارداد بدون موافقه کتبی اداره صورت گرفته باشد، یا قرارداد فرعی بیشتر از 20 فیصد قیمت اصلی قرارداد اعطا شده باشد این عمل نقض قانون تدارکات و تعهدات طرفین تلقی گردیده و تخطی در قرارداد محسوب میگردد. در این صورت قرارداد فسخ و تضمین اجرای قرارداد قابل استرداد نبوده و محرومیت قراردادی اصلی طی مراحل میگردد.</p>	
<p>22.1 مشخصات تخنیکی و ترسیمات</p> <p>1- اجناس و خدمات قابل اکمال تحت این قرارداد باید با مشخصات تخنیکی و ستندرد های مندرج قسمت 5 جدول نیازمندیها مطابقت داشته باشند. در صورتیکه کدام ستندرد قابل اجرا ذکر نشده باشد، ستندردهای رایج در کشور منشا و یا بالاتر از آن قابل اجرا می باشد.</p> <p>2- اکمال کننده می تواند از پذیرش هر نوع مسوولیت در قبال طراحی، ترسیمات، مشخصات یا سایر اسناد که به نمایندگی از اداره ترتیب گردیده است و در اختیار وی قرار می گیرد با صدور اطلاعیه عدم مسوولیت به اداره انکار نماید.</p> <p>3- در صورتیکه در قرارداد از کودها و ستندردهایکه قرارداد در مطابقت به آنها تطبیق میگردد تذکر رفته باشد، ویرایش و تجدید چنین کود ها همانی خواهد بود که در جدول نیازمندیها مشخص گردیده است. در جریان تطبیق قرارداد هر نوع تغییر در کود ها و ستندردها صرف در صورت تائید آن توسط اداره و در مطابقت با ماده 33 شرایط عمومی قرارداد قابل اجرا می باشد.</p>	<p>ماده 22- مشخصات و معیارها</p>
<p>23.1 اکمال کننده طبق قرارداد، اجناس را به منظور جلوگیری از تخریب و یا فاسد شدن آن الی رسیدن به مقصد نهایی بسته بندی می نماید. بسته بندی باید توانایی مقاومت در برابر گرما، سرما، رطوبت و یا قرار گرفتن در معرض هوایی باز را داشته باشد. وزن و اندازه بسته بندی باید با در نظرداشت فاصله مقصد نهایی و شیوه انتقالات و بارچالانی تعیین گردد.</p>	<p>ماده 23- بسته بندی و اسناد</p>
<p>23.2 بسته بندی، علامه گذاری و نوشته ها در داخل یا بیرون بسته ها باید با معیارات خاص که در قرارداد درج گردیده بشمول معیارات مندرج شرایط خاص قرارداد و سایر رهنمود های ارائه شده توسط اداره مطابقت داشته باشد.</p>	
<p>24.1 اجناس که تحت این قرارداد اکمال میگردند باید بصورت مکمل با واحد پولی که به آسانی قابل تبدیل از کشور واجد شرایط بوده - در مقابل مفقودی، تخریب در جریان تولید، انتقال،</p>	<p>ماده 24- بیمه</p>

<p>نگهداری و تحویل در مطابقت با شرایط تجارت بین المللی (Incoterms2010) قابل اجراء یا به طوریکه در شرایط خاص قرارداد مشخص شده است، بیمه شده باشد، مگر اینکه در شرایط خاص قرارداد طوری دیگر ذکر شده باشد.</p>	
<p>25.1 انتقال اجناس در مطابقت با شرایط تجارت بین المللی (Incoterms2010) صورت میگیرد، مگر اینکه در شرایط خاص قرارداد طور دیگری تذکر رفته باشد.</p>	<p>ماده 25- انتقال</p>
<p>26.1 اکمال کننده به مصرف خود و بدون تحمل مصرف از جانب اداره، تمام آزمایشات و معاینات اجناس و خدمات ضمنی مربوط را طوری که در شرایط خاص قرارداد درج گردیده، انجام خواهد داد.</p>	<p>ماده 26- آزمایشات و معاینات</p>
<p>26.2 آزمایشات و معاینات فوق الذکر می تواند در محلات مربوط اکمال کننده، قراردادی فرعی، در محل تحویل، مقصد نهایی و یا سایر محلات در داخل جمهوری اسلامی افغانستان که در شرایط خاص قرارداد از آن تذکر رفته باشد انجام یابد. با رعایت بند 3 این ماده در صورتیکه آزمایش و معاینه در محلات مربوط اکمال کننده و یا قراردادی فرعی وی انجام یابد، تسهیلات و همکاری لازم بشمول فراهم سازی زمینه دسترسی به ترسیمات و معلومات تولید به معاینه کننده گان بدون تقبل مصارف از جانب اداره فراهم میگردد.</p>	
<p>26.3 اداره یا نماینده مؤظف وی حق حضور در آزمایشات و معاینات مندرج ماده 26.2 شرایط عمومی قرارداد را خواهد داشت، مشروط براینکه اداره تمام مصارف مربوط به همچو حضور را متحمل شود.</p>	
<p>26.4 در صورتیکه اکمال کننده آماده همچو آزمایشات و معاینات باشد، با اطلاع قبلی که محل و زمان انجام معاینه و آزمایش در آن تذکر رفته باشد، اداره را مطلع سازد. اکمال کننده از طرف ثالث و یا تولید کننده اجازه و یا توافق ضروری را مبنی بر اشتراک اداره و یا نماینده وی در جریان معاینه و آزمایش را حاصل می نماید.</p>	
<p>26.5 اداره میتواند از اکمال کننده هر آزمایش و یا معاینه را که در قرارداد درج نبوده اما بمنظور تشبیت مطابقت مشخصات و کار آبی اجناس با مشخصات تکنیکی و ستندرد های مندرج این قرارداد ضروری پنداشته شود، تقاضا نماید. مشروط بر اینکه مصارف انجام معاینات و آزمایشات به قیمت قرارداد علاوه گردد. همچنان در صورتیکه چنین آزمایشات و معاینات پیشرفت ساخت، اجراءات اکمال کننده و انجام سایر وجایب وی تحت این قرارداد را متأثر سازد، تعدیلات لازم در تاریخ تحویل و تکمیل و سایر وجایب متأثره صورت میگیرد.</p>	
<p>26.6 اکمال کننده راپور نتایج همچو آزمایشات و معاینات را به اداره ارائه می نماید.</p>	
<p>26.7 اداره میتواند اجناس و یا پرزه جات آن را که در آزمایش مورد قبول قرار نمی گیرد و یا در مطابقت به مشخصات نباشد، رد نماید. اکمال کننده مکلف است، تا اجناس و پرزه جات رد شده را تصحیح یا تعویض نموده و تغییرات را که بمنظور مطابقت اجناس با مشخصات مورد نیاز می باشد، بدون</p>	

<p>تحمل مصارف از جانب اداره، انجام دهد. اکمال کننده آزمایش و معاینه صورت گرفته را با صدور اطلاعیه بدون تحمل مصارف از جانب اداره یک بار دیگر تکرار می نماید.</p>	
<p>26.8 اکمال کننده موافقه مینماید که اجرای آزمایش و معاینه اجناس و پرزه جات آن، حضور اداره و یا نماینده وی در جریان آزمایش و یا ارائه گزارش بر مبنای بند 6 این ماده فراهم سازی و رنتی ها و سایر مکلفیت های تحت این قرارداد توسط داوطلب را متأثر نمی سازد.</p>	
<p>27.1 در صورتیکه اکمال کننده موفق به اکمال تمام یا قسمتی از اجناس یا تکمیل قسمت یا تمام خدمات ضمنی آن در زمان معینه آن نگردد، جریمه تأخیر مطابق حکم ماده سی و نهم قانون تدارکات و حکم یکصد و هشتم طرزالعمل تدارکات، از پرداخت های قراردادی وضع میگردد. در صورتیکه مقدار جریمه تأخیر وضع شده بالغ بر 10 فیصد قیمت مجموعی قرارداد گردد، قرارداد مطابق ماده 35 شرایط عمومی قرارداد فسخ میگردد.</p>	<p>ماده 27- جریمه تأخیر</p>
<p>28.1 اکمال کننده تضمین مینماید که تمام اجناس جدید، غیر مستعمل و از جدید ترین مدلها میباشد و اینکه آنها تمام بهسازی ها در طرح و مواد را شامل می باشند، مگر اینکه در قرارداد طور دیگری تصریح گردیده باشد.</p>	<p>ماده 28- ورائتی</p>
<p>28.2 علاوه برآن با در نظرداشت جز 2 بند 1 ماده 22 شرایط عمومی قرارداد، اکمال کننده تضمین مینماید که اجناس عاری از نواقص ناشی از اجراءات، فروگذاری یا کتمان و یا نواقص ناشی از دیزاین، مواد، طرز کار، تحت استفاده معمول شرایط موجود در مقصد نهایی، می باشد.</p>	
<p>28.3 ورائتی باید برای مدت 12 ماه بعد از تسلیمی و پذیرش اجناس یا هر بخش در مقصد نهایی که در شرایط خاص قرارداد تذکر رفته است و یا به مدت 18 ماه بعد از تاریخ حمل از بندر یا بارگیری از کشور منشا، هر دوره که زدوتر تکمیل گردد، اعتبار خواهد داشت. مگر اینکه در شرایط خاص قرارداد طور دیگر تذکر رفته باشد.</p>	
<p>28.4 اداره بمحض دریافت هر گونه نواقص، اکمال کننده را از ماهیت نواقص بشمول شواهد موجود مطلع می سازد. اداره زمینه های مناسب بمنظور ملاحظه رفع نواقص توسط اکمال کننده را فراهم میسازد.</p>	
<p>28.5 به محض دریافت اطلاع از نواقص، اکمال کننده در مدت مندرج شرایط خاص قرارداد، اجناس ناقص را بدون تحمل مصرف توسط اداره ترمیم یا تعویض می نماید.</p>	
<p>28.6 در صورتیکه اکمال کننده موفق به رفع همچو نواقص در مدت میعاد معینه مندرج شرایط خاص قرارداد نشود، اداره اقدامات لازم را به مصرف و ریسک اکمال کننده روی دست میگردد. این اقدامات سایر حقوق اداره تحت این قرارداد را متأثر نمی سازد.</p>	

<p>29.1 اكمال کننده در صورت رعايت بند 2 اين ماده توسط اداره، مسؤليت حقوقى ناشى از نقض و يا اتهام نقض حق اختراع، ديزاين، علامه تجارى، حق نشر و ساير حقوق مالكيت فكرى و يا حقوق مالكيت و جايداد موجود در معياد قرارداد توسط اكمال به شمول مصارف حقوقى به دلايل ذيل مى پذيرد.</p> <p>1- نصب اجناس توسط اكمال کننده يا استفاده اجناس در كشوريكه محل آن در آنجا واقع ميباشد؛ و</p> <p>2- فروش در هر كشوريكه اجناس در آنجا توليد شده اند</p> <p>اين معافيت شامل حالات استفاده از اجناس و اجزای آن به مقاصد كه در قرارداد درج نباشد و يا در قرارداد ضمناً از آن تذكر بعمل نيامده باشد، و استفاده از اجناس و اجزای آن با مواد، تجهيزات و تاسيسات كه توسط اكمال کننده در اين قرارداد اكمال نگرديده باشد نمى گردد.</p>	<p>ماده 29- حق ثبت اختراع</p>
<p>29.2 در صورت اقامه دعوى و يا ادعا عليه اداره ناشى از موارد مندرج بند 1 اين ماده، اداره اكمال کننده را با اطلاعيه كتبى مطلع ساخته و اكمال کننده اقدام به طى مراحل دعوى و ادعا به مصرف خود نموده و مذاكرات بمنظور تسويه ادعا يا دعوى را به مصرف خود انجام مى دهد.</p>	
<p>29.3 هرگاه اكمال کننده در مدت 28 روز بعد از دريافت اطلاعيه از جانب اداره موفق به اطلاع اقدام خويش به منظور حل منازعه به اداره نگردد، در آنوقت اداره حق اقدام و مذاكره را از جانب اكمال کننده دارا مى باشد.</p>	
<p>29.4 اداره كمك هاى لازم به منظور طى مراحل دعوى و مذاكره را به درخواست اكمال کننده انجام داده، و اكمال کننده مصارف مربوطه را به اداره مى پردازد.</p>	
<p>29.5 اداره مسؤليت حقوقى ناشى از نقض و يا اتهام نقض حق اختراع، ديزاين، علامه تجارى، حق نشر و ساير حقوق مالكيت فكرى و يا حقوق مالكيت و جايداد موجود در معياد قرارداد توسط اداره را به شمول مصارف حقوقى به عهده مى گيرد.</p>	
<p>30.1 به استثنای حالات سوء رفتار يا غفلت جرمى:</p> <p>1- اكمال کننده تحت اين قرارداد، مسؤليت تحمل نقصان، ضرر، از دست دهى استفاده، از دست دادن توليد يا از دست دادن مفاد، مصارف تكتانه را ندارد، مشروط بر اينكه اين استثنا وجايب اكمال کننده كه عدم اجراى منجر به وضع جريمه تاخير مى گردد را شامل نگردد؛</p> <p>2- مجموعه مسؤليت اكمال کننده تحت قرارداد و قصور بيشتر از مجموعه قيمت قرارداد بوده نمى تواند، مشروط بر اينكه حد در بر گيرنده مصارف ترميم يا تعويض تجهيزات ناقص يا مكلفيت اكمال کننده براى جبران خساره تخطى حقوق حق اختراع نباشد.</p>	<p>ماده 30- حدود مسؤليت</p>

<p>31.1 به استثنای اینکه در قرارداد طور دیگری ذکر شده باشد، در صورتیکه بعد از مدت بیست و هشت (28) روز قبل از تاریخ تسلیمی آفر قانون، مقرر، مصوبه، فرمان، متحد المال یا نظامنامه که دارای حیثیت قانونی در امارت اسلامی افغانستان باشد، تصویب، نشر، ملغی یا تعدیل گردیده باشد، طوریکه منجر به تغییر تاریخ تسلیمی یا قیمت قرارداد گردد، تغییرات معادل در تاریخ تحویلی و قیمت قرارداد، وارد میگردد. علی الرغم این در صورتیکه تغییر در قیمت قرارداد در تعدیل قیمت قبلاً اجرا شده در نظر گرفته شده باشد، تغییرات معادل قابل اجرا دانسته نمی شود.</p>	<p>ماده 31- تغییر در قوانین و مقررات نافذ</p>
<p>32.1 در صورت وقوع تأخیر در اكمال در اثر حالات غیر مترقبه جریمه تأخیر، عدم استرداد تضمین اجرا یا فسخ قرارداد در اثر تخطی قراردادی قابل اجرا نمی باشد.</p>	<p>ماده 32- حالات غیرمترقبه (Force Majeure)</p>
<p>32.2 هدف از حالات غیر مترقبه (Force Majeure) در این ماده عبارت از واقعات یا شرایط خارج از کنترل اكمال کننده که قابل پیش بینی و جلوگیری نبوده و منشا آن ناشی از غفلت و بی پروایی وی نباشد. این حالات می تواند شامل اما نه محدود به اعمال اداره، جنگ ها یا انقلابات، آتش سوزی ها، سیلاب ها، بیماری های واگیر، محدودیت های قرنطین، تحریم حمل و نقل بوده می تواند.</p>	
<p>32.3 در صورت وقوع حالات غیر مترقبه، اكمال کننده در اسرع وقت اداره را بصورت کتبی با ذکر دلایل وقوع آن مطلع می سازد. اكمال کننده به مکلفیت های خویش تا حدی امکان ادامه داده و راه های بدیل اجرای قرارداد که متأثر از حالات غیرمترقبه نباشد را جستجو می نماید. مگر اینکه اداره هدایت کتبی دیگری را صادر نموده باشد.</p>	
<p>33.1 اداره می تواند در مطابقت با ماده 8 شرایط عمومی قرارداد، در هر زمان با صدور اطلاعیه، تغییرات لازم را در محدوده حدود قرارداد در یک یا چند موارد ذیل وارد نماید:</p> <ol style="list-style-type: none"> 1- در ترسیمات، دیزاین، طرح ها یا مشخصات، در صورتیکه اجناس تحت این قرارداد صرف برای اداره تولید گردد؛ 2- روش انتقال یا بسته بندی؛ 3- محل تحویل؛ و 4- خدمات ضمنی که توسط اكمال کننده باید تهیه گردد. 	<p>ماده 33 - دستور تغییر و تعدیلات قرارداد</p>
<p>33.2 در صورت که تغییرات ذکر شده منجر به کاهش یا افزایش مصارف و یا زمان مورد نیاز برای اجرای مکلفیت های اكمال کننده تحت این قرارداد گردد، تعدیلات لازم در قیمت قرارداد، جدول تکمیل و یا هر دو وارد گردیده و قرارداد طبقاً تعدیل میگردد. هر گونه درخواست تعدیل توسط اكمال کننده تحت این ماده باید 28 روز بعد از تاریخ دریافت دستور تغییر توسط اكمال کننده صورت میگیرد.</p>	

<p>33.3 قیم خدمات ضمنی قابل تهیه که شامل قرارداد نباشد، قبل از ارائه آن توسط طرفین قرارداد، موافقه میگردد. اما نمی تواند از قیمت هائیکه اکمال کننده برای عرضه خدمات مشابه برای سایر طرف ها در یافت می نماید، تجاوز نماید.</p>	
<p>33.4 هر گونه تعدیل یا تغییر در شرایط قرارداد صرف در صورتی امضا تعدیلات توسط طرفین معتبر می باشد.</p>	
<p>34.1 هرگاه در میعاد اعتبار قرارداد، اکمال کننده با شرایط مواجه گردد که منجر به عدم توانایی وی در اکمال به موقع اجناس و خدمات ضمنی مربوط در مطابقت به ماده 13 شرایط عمومی قرارداد گردد، موضوع را فوراً طور کتبی با ذکر مدت محتمل تأخیر و دلایل آن اطلاع می دهد. در صورت لزوم تعدیل میعاد قرارداد در روشنی ماده سی ام قانون تدارکات و حکم نود و هشتم طرزالعمل تدارکات، صورت می گیرد.</p>	<p>ماده 34- تعدیل میعاد قرارداد</p>
<p>34.2 به استثنای حالات غیر مترقبه، مندرج ماده 32 شرایط عمومی قرارداد، تأخیر توسط اکمال کننده در انجام مکلفیت هایش تحت این قرارداد، منجر به وضع جریمه تأخیر در مطابقت با ماده 26 شرایط عمومی قرارداد میگردد. مگر اینکه میعاد اعتبار قرارداد در مطابقت با بند 1 این ماده تعدیل گردیده باشد.</p>	
<p>35.1 فسخ به اثر تخطی قراردادی</p> <p>1- در صورت وقوع موارد ذیل، اداره می تواند با صدور اطلاعیه کتبی به اکمال کننده قرارداد را تماماً یا قسمتاً فسخ نماید.</p> <p>(1) هرگاه اکمال کننده موفق به تحویلی یک بخش یا تمام اجناس در مدت مندرج قرارداد یا در مدت تمدید شده آن طبق ماده 34 شرایط عمومی قرارداد، نگردد.</p> <p>(2) هرگاه اکمال کننده موفق به اجرای سایر وجایب مندرج قرارداد نگردد؛ یا</p> <p>(3) هر گاه اداره بر این باور برسد که اکمال کننده در جریان داوطلبی یا اجرای قرارداد دست به اعمال فساد کارانه مندرج ماده 3 شرایط عمومی قرارداد زده باشد.</p> <p>2- در صورت فسخ قرارداد در مطابقت جز 1 بند 1 ماده 35 شرایط عمومی قرارداد، اکمال کننده مکلف به جبران خساره وارده طبق طرزالعمل تدارکات می باشد. در صورت فسخ قسمی قرارداد اکمال کننده مکلف به اجرای قسمت فسخ نشده قرارداد می باشد.</p>	<p>ماده 35- ختم و فسخ قرارداد</p>
<p>35.1 فسخ به سبب افلاس</p> <p>1- در صورت افلاس اکمال کننده، اداره در هر زمان می تواند با صدور اطلاعیه به اکمال کننده، قرارداد را فسخ نماید. در صورت فسخ به دلیل افلاس، جبران خساره به اداره قابل تادیه نمی باشد.</p>	
<p>35.2 فسخ یک جانبه توسط اداره</p>	

<p>1- اداره میتواند با ارسال اطلاعیه به اكمال کننده، قرارداد را قسماً یا کلاً فسخ نماید. اطلاعیه باید مبین فسخ یک جانبه توسط اداره، اندازه فسخ قرارداد، و تاریخ اعتبار فسخ قرارداد، باشد.</p> <p>2- اجناس تکمیل شده و آماده انتقال 28 روز بعد از اخذ اطلاعیه فسخ توسط اداره، مطابق شرایط قرارداد و قیمت قرارداد پذیرفته میشود. برای اجناس باقیمانده، اداره یکی از موارد ذیل را انتخاب می نماید:</p> <p>(1) تحویل و تکمیل هر بخش در مطابقت با شرایط و قیمت قرارداد؛ و یا</p> <p>(2) انصراف از قسمت باقیمانده و پرداخت مبلغ موافقه شده به اكمال کننده برای اجناس و خدمات ضمنی که قسماً تکمیل و مواد و بخش هائیکه قبلاً توسط اكمال کننده تهیه شده است.</p>	
<p>36.1 اداره و اكمال کننده مکلفیت های خود تحت این قرارداد را کلاً یا قسماً واگذار کرده نمیتوانند، مگر اینکه موافقه قبلی جانب دیگرکسب شده باشد.</p>	<p>ماده 36- واگذاری</p>
<p>37.1 علی الرغم مکلفیت اكمال کننده در انجام تمام رسمیات صادرات، هر نوع محدودیت صادرات متوجه اداره، امارت اسلامی افغانستان و یا محدودیت وضع شده در استفاده از تجهیزات، اجناس و سیستم ها و خدمات در افغانستان که توسط کشور منشا وضع گردد و توانائی اكمال کننده در ایفای تعهدات مندرج قرارداد را سلب نماید اكمال کننده را از مکلفیت ایفای تعهداتش معاف می سازد، مشروط براینکه اكمال کننده شواهد مبنی بر انجام تمام تلاش ها به منظور انجام اکمالات را ارائه نماید.</p>	<p>ماده 37- منع صادرات</p>

قسمت هفتم - شرایط خاص قرارداد

ماده شرایط عمومی قرارداد	تعدیلات و ضمایم مواد شرایط عمومی قرارداد
جز 8 بند 1 ماده 1 شرایط عمومی قرارداد	نام اداره: د افغانستان برشنا شرکت
جز 13 بند 1 ماده 1 شرایط عمومی قرارداد	محل پروژه یا مقصد نهایی عبارت است از: تحویلهخانه لوگر برشنا
جز 1 بند 2 ماده 4 شرایط عمومی قرارداد	معانی اصطلاحات شرایط تجارتي طوريكه در شرایط تجارت بين المللی تعیین شده است ؛ شرایط تجارت بين المللی (Incoterms) {DDP 2010} می باشد.
جز 2 بند 2 ماده 4 شرایط عمومی قرارداد	ویرایش اصطلاحات تجارت بين المللی (Incoterms) " DDP 2010 " میباشد.
بند 1 ماده 5 شرایط عمومی قرارداد	زبان قرارداد: {دري و پشتو} می باشد.
بند 1 ماده 8 شرایط عمومی قرارداد	برای ارسال اطلاعیه ها، آدرس اداره قرار ذیل می باشد: قابل توجه: ریاست تدارکات - د افغانستان برشنا شرکت آدرس: چهاراهی دهمزنگ، کابل - افغانستان طبقه یا شماره اطاق: منزل ششم. شهر: کابل - افغانستان مدیریت تسهیل قرارداد ها و پلان گذاری
بند 2 ماده 10 شرایط عمومی قرارداد	طرز العمل حکمیت در مطابقت به بند 2 ماده 10 شرایط عمومی قرارداد طور ذیل خواهد بود: ماده 10.2 (الف) حفظ میشود در صورتیکه قرارداد با یک کمپنی خارجی و ماده 10.2 (ب) حفظ میشود در صورتیکه که قرارداد با یک کمپنی داخلی عقد گردد. (الف) قرارداد با اكمال کننده خارجی: ماده 10.2 (الف) شرایط عمومی قرارداد، هر منازعه، مباحثه یا ادعا در ارتباط به این قرارداد، نقض، فسخ یا فقدان اعتبار آن، از طریق فیصله در مطابقت با فیصله احکام جاری UNCITRAL حل خواهد شد. (ب) قراردادهای با اكمال کننده داخلی امارت اسلامی افغانستان:

اداره تدارکات ملی - شرطنامه معیاری تدارک اجناس

<p>در صورت منازعه میان فرمایش دهنده و یک اکمال کننده که ملیت کشور فرمایش دهنده را داشته باشد، منازعه باید به فیصله یا قضاوت در مطابقت با قوانین کشور فرمایش دهنده از طریق محاکم ذیصلاح امارت اسلامی افغانستان حل و فصل شوند.</p>	
<p>جزئیات انتقال و سایر اسناد یکه توسط اکمال کننده ارائه میگردد عبارت اند از: طرز انتقال و باربندی اجناس بر اساس نیازمندی فرمایش دهنده در محل نهائی بدوش قراردادی بوده و مکلف است اجناس را در میعاد درخواست شده تحویل نماید.</p>	<p>بند 1 ماده 13 شرایط عمومی قرارداد</p>
<p>قیمت قابل تادیه برای اجناس اکمال شده و خدمات ضمنی تکمیل شده، قابل تعدیل "نمی باشد".</p>	<p>بند 1 ماده 15 شرایط عمومی قرارداد</p>
<p>روش و شرایط پرداخت قابل اجرا به اکمال کننده تحت این قرارداد قرار ذیل می باشد: 1- 100% پرداخت ها بعد از اکمال کمیت جنس مطابق به جدول تحویلی اجناس پروژه به تحویلدار و بعد از تسلیمی و تائید هیئت معاینه و تشریح در مدت 30 روز صورت می گیرد. از اینکه میعاد ورنتی برای اقلام پروژه یکسال بعد از گزارش معاینه و تشریح در نظر گرفته شده؛ 5% (پنج فیصد) از قیمت قرار داد بحیث تأمینات وضع و الی ختم میعاد ورنتی در حساب مخصوص دولت نگهداری می گردد. در صورتیکه قرار دادی در طول این مدت مکلفیت و مسئولیتهای خویش را ادا ننماید؛ در زمینه پول تأمینات آن مطابق احکام قانون و طرز العمل تدارکات اجراء صورت می گیرد.</p>	<p>بند 1 ماده 16 شرایط عمومی قرارداد</p>
<p>میعاد تاخیر پرداخت بعد از اینکه فرمایش دهنده باید به اکمال کننده تکتانه بپردازد {قابل تطبیق نیست}.</p> <p>نرخ جبرانی {قابل تطبیق نیست}.</p>	<p>بند 5 ماده 16 شرایط عمومی قرارداد</p>
<p>تضمین اجراء {لازم} است. مبلغ تضمین اجراء 10% (ده فیصد) از قیمت مجموعی قرار داد می باشد.</p>	<p>بند 1 ماده 18 شرایط عمومی قرارداد</p>

اداره تدارکات ملی - شرطنامه معیاری تدارک اجناس

<p>تضمین اجراء به واحد پولی {افغانی} و یا سایر اسعاری که به آسانی قابلیت تبادل را داشته باشند، و به شکل {ضمانت بانکی با اعتبار قابل قبول است. تضمین اجراء باید مطابق محتویات "فورمه اجناس/13 فورم تضمین اجراء" شرطنامه باشد. تضمین اجراء بانکی باید در نسخه اصلی تسلیم داده شود. هیچ نوع فوتوکاپی ویا کاپی سکن شده مورد قبلو شناخته نمیشود. میعاد تضمین اجرا حداقل (میعاد قرارداد جمع 28 روز اضافی) می باشد.</p>	<p>بند 3 ماده 18 شرایط عمومی قرارداد</p>
<p>استرداد تضمین اجراء: تضمین اجرا در خلال مدت (28) روز بعد از تکمیل تعهدات مندرج قرارداد مطابق مشخصات تخنیکی اجناس به اکمال کننده مسترد میگردد.}</p>	<p>بند 4 ماده 18 شرایط عمومی قرارداد</p>
<p>بسته بندی، علامه گذاری و ارائه اسناد در داخل و بیرون بسته ها: نام پروژه: تهیه و تدارک 43 قلم تجهیزات برقی و موادساختمانی شبکه برق رسانی قریجات ناصر، سر برجک کچی و بلال خیل مرکز ولایت لوگر. شماره داوطلبی: دافغانستان برشنا شرکت/1446/داوطلبی باز ملی/اجناس-081 توجه: ریاست تدارکات دافغانستان برشنا شرکت، منزل ششم واقع دهمزنگ، کابل - افغانستان بسته بندی اجناس باید به شیوه ای باشد که به اجناس قابل تدارک زیان وارد نگردد؛ درصورت صدمه فزیکی اجناس، مطابق درخواست فرمایش دهنده جنس در مدت زمان تعیین شده تعویض گردد.</p>	<p>بند 2 ماده 23 شرایط عمومی قرارداد</p>
<p>پوشش بیمه طور ذیل خواهد بود : {قابل تطبیق نیست}.</p>	<p>بند 1 ماده 24 شرایط عمومی قرارداد</p>
<p>مسؤولیت انتقال اجناس طور ذیل است: {طبق این قرارداد اکمال کننده باید اجناس را طبق درخواست فرمایش دهنده به محل مشخص شده درداخل کشورامارت اسلامی افغانستان ، طوریکه در ماده 1.1 (ن) درج شرایط خاص قرارداد محل پروژه تعریف شده است، انتقال دهد.}</p>	<p>بند 1 ماده 25 شرایط عمومی قرارداد</p>

<p>آزمایش و معاینه : هیأت تشریح مطابق مشخصات فرمایش دهنده تفتیش ذیل را انجام خواهند داد:</p> <ul style="list-style-type: none"> • تفتیش بصری اجناس • تفتیش برای تکمیلی مقدار اجناس • تفتیش برای مشخصات تخنیکی اجناس • فت تست (Fat) برای اقلام شماره 37,36,35,34 که تمام مصارف آن به دوش قراردای میباشد <p>سایر تفتیش و بررسی که ادارات ذیربط اخذ کننده و مصرف کننده را در رابطه به تکمیل مشخصات تخنیکی اجناس اطمینان دهد..</p>	<p>بند 1 ماده 26 شرایط عمومی قرارداد</p>
<p>فت تست (FAT) در محل تولید جنس و سایر آزمایشات و معاینه در محل تحویلی اجناس راه اندازی می گردد.</p>	<p>بند 2 ماده 26 شرایط عمومی قرارداد</p>
<p>در مورد جریمه تاخیر حکم شماره (1470/326 مورخ 1444/5/9 عالیقدر امیرالمومنین حفظه الله چنین صراحت دارد " و بعد: تاسوته مخکی هدایت سوی و چي د امام اعظم صاحب رحمه الله پر راجح قول عمل وکړی او تعذیر باخذالمال ختم کړی بناء د یاد حکم مطابق اجراءات ترسره کړی." (در ارتباط راهکار بدیل از جانب اولیای امور تصمیم مناسب اتخاذ خواهد گردید</p>	<p>بند 1 ماده 27 شرایط عمومی قرارداد</p>
<p>مدت اعتبار ورنتی یک سال بعداز گزارش معاینه و تشریح</p>	<p>بند 3 ماده 28 شرایط عمومی قرارداد</p>
<p>میعاد رد و تعویض فوری اجناس ناقص {10 روز} می باشد.</p>	<p>بند 5 ماده 28 شرایط عمومی قرارداد</p>

1- قسمت هشتم - فورمه های قرارداد

فورمه های قرارداد

فورمه اجناس/11	نامه قبولی آفر
فورمه اجناس/12	موافقتنامه قرارداد
فورمه اجناس/13	فورم تضمین اجراء
فورمه اجناس/14	فورم تضمین پیش پرداخت

نامه قبولی آفر²

فورم اجناس/11

تاریخ: {تاریخ صدور این نامه را درج نمایید} شماره: {شماره صدور این نامه را درج نمایید}

از: {نام اداره تدارکاتی را درج نمایید}

آدرس: {آدرس اداره تدارکاتی را درج نمایید}

به: {نام داوطلب برنده و شماره جواز فعالیت وی را ذکر نمایید}

آدرس: {آدرس داوطلب برنده را درج نمایید}

این نامه قبولی آفر به تأسی از ماده بیست و سوم قانون تدارکات و حکم هشتاد و پنجم طرزالعمل تدارکات صادر و بموجب آن اطلاع داده میشود که آفر ارائه شده مؤرخ {تاریخ را به ترتیب روز، ماه و سال بنویسید} شما برای تدارک {نام پروژه یا قرارداد را بنویسید}، به قیمت قطعی مجموعی مبلغ {مبلغ را به ارقام و حروف بنویسید}، طوریکه درمطابقت با دستورالعمل برای داوطلبان مندرج شرطنامه مربوطه، تدقیق و تصحیح شده است توسط این اداره قبول گردیده است.

لذا از شما تقاضا میگردد الی مدت ده (10) روز تقویمی از تاریخ صدور این نامه، در مطابقت به مواد فوق الذکر قانون و طرزالعمل تدارکات و مواد بیست و هشتم قانون و حکم هفتاد و هشتم طرزالعمل، تضمین اجرای قرارداد را طوریکه در شرطنامه مربوطه درج و در ذیل تذکر گردیده، به اداره تسلیم نمایید، در غیر آن در مطابقت به ماده بیست و نهم قانون تدارکات، تضمین آفر شما قابل استرداد نخواهد بود. معلومات مزید در جدول ذیل درج می باشد:

مشخصات تدارکات / قرارداد: {نام و مشخصات خلص تدارکات / قرارداد را درج نمایید}
شماره تشخیصیه تدارکات: {شماره قرارداد مربوطه را درج نمایید}
قیمت مجموعی قرارداد: {قیمت مجموعی قرارداد را به ارقام و حروف درج نمایید}
نوعیت تضمین اجرای قرارداد: {نوعیت تضمین اجرای قرارداد را که در شرطنامه درج گردیده است را بنویسید}
مقدار تضمین اجرای قرارداد: {مبلغ تضمین اجرای قرارداد را به ارقام و حروف درج نمایید}
زمان عقد قرارداد: {تاریخ و ساعت عقد قرارداد را بنویسید}
مکان عقد قرارداد: {محل عقد قرارداد را بنویسید}

همچنین غرض مطالعه و مزید معلومات شما، مسوده موافقتنامه قرارداد ضمیمه این نامه به شما ارسال گردید

² طبق فقره (1) حکم هشتاد و پنجم طرزالعمل تدارکات؛ اداره مکلف است، بعد از ختم میعاد اطلاعیه تصمیم اعطای قرارداد و یا رسیدگی به اعتراضات داوطلبان، در صورتیکه قرارداد در حیطه صلاحیت امر اعطای مربوطه باشد، نامه قبولی آفر را به داوطلب برنده ارسال نماید، در صورتیکه قرارداد در حیطه صلاحیت کمیسیون تدارکات ملی باشد، بعد از منظوری این کمیسیون، نامه قبولی آفر به داوطلب برنده ارسال می شود.

موافقتنامه قرارداد

فورمه اجناس/12

{داوطلب برنده این فورمه را در مطابقت با رهنمودهای مربوط خانه پری می نماید}

این موافقتنامه قرارداد به تاریخ {روز، ماه و سال} درج گردید میان

(1) {نام مکمل اداره و اداره تدارکاتی درج گردید} امارت اسلامی افغانستان که منبعت بنام اداره یاد می شود و

(2) {نام اکمال کننده درج گردید} که شرکت ثبت شده تحت قوانین {نام کشور اکمال کننده درج گردید} که دفتر مرکزی آن {آدرس

اکمال کننده درج گردید} منبعت بنام "اکمال کننده" یاد میشود، عقد گردیده است.

طوریکه اداره مطابق اعلان تدارکات اجناس و خدمات ضمنی {جزئیات اجناس و خدمات ضمنی درج گردید} آفر داوطلب برنده را برای تدارک اجناس فوق به مبلغ {قیمت قرارداد} را به ارقام و حروف، با اسعار مشخصه در قرارداد درج گردید که منبعت بنام "قیمت قرارداد" یاد میشود، قبول نموده است.

این موافقتنامه موارد ذیل را تصدیق مینماید:

1- در این موافقتنامه، کلمات و اصطلاحات همان معنی را افاده می نمایند که در شرایط قرارداد برای آنها در نظر گرفته شده است.

2- اسناد ذیل تشکیل دهنده قرارداد میان اداره و اکمال کننده بوده و برای هر یک از آنها منحیث بخشی از قرارداد استنباط میگردد:

(1) موافقتنامه قرارداد

(2) شرایط خاص قرارداد

(3) شرایط عمومی قرارداد

(4) نیازمندیهای تخنیکی (به شمول جدول نیازمندیها و مشخصات تخنیکی)

(5) آفراکمال کننده و جدول های اصلی قیمت

(6) اطلاعیه اعطاء توسط اداره

(7) {هرگونه اسناد دیگر علاوه گردید}

3- این قرارداد بالای سایر اسناد قرارداد ارجحیت داشته در صورت موجودیت تناقض یا عدم سازگاری میان اسناد قرارداد، ارجحیت

اسناد به ترتیب فهرست فوق خواهد بود.

4- در مقابل پرداخت قابل اجرا توسط اداره، اکمال کننده تعهد میسپارد که اجناس را اکمال و خدمات ضمنی را تهیه و هر نوع

نواقص را در مطابقت همه جانبه به شرایط قرارداد اصلاح نماید.

5- اداره تعهد می نماید که قیمت قرارداد و یا سایر مبالغ قابل اجرا تحت احکام این قرارداد را در مقابل اکمال اجناس، تهیه خدمات

ضمنی و رفع نواقص در زمان و به شیوه مندرج قرارداد بپردازد.

بدینوسیله جانبین تصدیق مینمایند که این موافقتنامه در مطابقت با قوانین امارت اسلامی افغانستان بوده و سر از تاریخ فوق الی

تاریخ {روز، ماه و سال} درج گردید قابل اعتبار می باشد.

به نماینده گی از اداره:

اسم: {اسم درج گردد}

امضاء: {امضای مقام ذیصلاح}

عنوان وظیفه امضا کننده {عنوان وظیفه درج گردد}

در حضور داشت {شهرت شاهد درج گردد}

از طرف و به نماینده گی از اكمال کننده:

اسم: {اسم درج گردد}

عنوان وظیفه امضا کننده: {عنوان وظیفه امضا کننده درج گردد}

امضاء: {امضای مقام ذیصلاح}

در حضورداشت {شهرت شاهد درج گردد}

تضمین اجراء

فورمه اجناس/13

{پیه اساس درخواست داوطلب برنده، بانک این فورمه را مطابق رهنمود ارائه شده خانه پیری می نماید}

تاریخ: {روز، ماه و سال تسلیمی آفر درج گردد}

شماره و عنوان داوطلبی: {شماره و تشریح مختصر داوطلبی درج گردد}

اسم بانک: {اسم بانک درج گردد}

مستفید شونده: {نام مکمل اداره درج گردد}

شماره تضمین اجراء: {شماره تضمین اجرا درج گردد}

اطلاع حاصل نمودیم که {نام مکمل اکمال کننده درج گردد}، که منبعه بنام "اکمال کننده" یاد می شود، قرارداد شماره {شماره قرارداد درج گردد} مؤرخ {روز، ماه و سال درج گردد} را که منبعه بنام قرارداد یاد می شود با اداره محترم شما بمنظور اکمال {توضیح مختصر اجناس و خدمات ضمنی درج گردد} عقد می نماید.

علاوه برآن، ما میدانیم که طبق شرایط این قرارداد، تضمین اجراء نیز لازم می باشد.

به درخواست اکمال کننده، تعهد می نمائیم که بدون چون و چرا مبلغ {مبلغ به حروف و ارقام درج گردد} را بمجرد دریافت تقاضای کتبی شما که نشان دهنده تخطی قراردادی از شرایط مندرج قرارداد باشد، بدون ارائه دلایل و زمینه های ارسال تقاضا از جانب شما، بپردازیم.

این تضمین الی تاریخ {روز، ماه و سال درج گردد} اعتبار دارد و هر نوع تقاضا برای پرداخت مطابق این تضمین باید قبل از تاریخ متذکره به دفتر بانک تسلیم داده شود.

این تضمین تابع مقرره منتشره شماره 785 اطاق تجارت بین المللی، به استثنای فقره 2 ماده 20 (الف) آن میباشد.

{امضا، نام و وظیفه نماینده با صلاحیت بانک و اکمال کننده درج گردد}

{مهر بانک}

{مهر اکمال کننده}

تضمین پیش پرداخت

فرم اجناس / 14

{په اساس درخواست داوطلب برنده، بانک این فرمه را مطابق رهنمود ارائه شده خانه پیری می نماید}

تاریخ: {روز، ماه و سال تسلیمی آفر درج گردد}

شماره و عنوان داوطلبی: {شماره و تشریح مختصر داوطلبی درج گردد}

اسم بانک: {اسم بانک درج گردد}

{ورق رسمی بانک استفاده گردد}

مستفید شونده: {نام مکمل اداره درج گردد}

شماره تضمین پیش پرداخت: {شماره تضمین پیش پرداخت درج گردد}

ما {نام قانونی و آدرس بانک درج گردد} اطلاع حاصل نمودیم که {نام و آدرس مکمل اکمال کننده درج گردد}، که منبع بنام "اکمال کننده" یاد می شود، قرارداد شماره {شماره قرارداد درج گردد} مؤرخ {روز، ماه و سال درج گردد} را که منبع بنام قرارداد یاد می شود با اداره محترم شما بمنظور اکمال {توضیح مختصر اجناس و خدمات ضمنی درج گردد} عقد نماید.

علاوه برآن، ما میدانیم که طبق شرایط این قرارداد، پیش پرداخت در مقابل تضمین پیش پرداخت صورت میگیرد.

به درخواست اکمال کننده، تعهد می نمایم که بدون چون و چرا مبلغ {مبلغ به حروف و ارقام درج گردد} را بمجرد دریافت تقاضای کتبی شما که نشان دهنده تخطی قراردادی ناشی از استفاده پیش پرداخت برای اهداف غیر تسلیمی اجناس صورت گرفته باشد، به شما بپردازیم.

این تضمین از تاریخ اخذ پیش پرداخت توسط اکمال کننده {روز، ماه و سال درج گردد} الی تاریخ {روز، ماه و سال درج گردد} اعتبار و قابل اجرا می باشد.

این تضمین تابع مقررہ منتشره شماره 785 اطاق تجارت بین المللی میباشد.

{امضا نماینده با صلاحیت اخذ گردد}

{مهر بانک}