



# Immunity and Survival National Organization

## موسسه ملی مصونیت و بقا

مدیریت تدارکات

در خواست تهیه و ساخت

(Request for Procurement and preparation)

تهیه و تدارک ۹ پایه کارگاه قالین، برای بافت قالین ۶ متره

Project Code:

Contract No: ISNO/KBL/2024/F02/EQ/001

Issue Date: 08/04/2024

Address: District 13- of Kabul

---

## بخش اول:

- معلومات عمومی

## بخش دوم

- معلومات برای داوطلبان
- طرز العمل های داوطلبی

## بخش سوم

- شرایط عام قرار داد

## بخش چهارم

- شرایط خاص قرار داد

## بخش پنجم

- مشخصات تخنیکی

## بخش ششم

- بیل احجام
- نقشه ها

## بخش اول

### معلومات عمومی

موسسه ملی مصونیت و بقاء پالیسی تدارکاتی خویش را با استفاده از منابع ملی و بین المللی با تطابق به سطح فعالیت و نیازمندی این موسسه طرح نموده است. این طرح پالیسی به شیوه است که تمام ماده ها و فقره های مطرح شده در بخش کلی، هیچ گاهی خلاف اصول و پالیسی های تدارکاتی ملی و بین المللی نمیباشد.

این شرفنامه در روشنی احکام پالیسی تدارکاتی این موسسه ترتیب گردیده و در صورت مغایرت میان پالیسی تدارکات و مفاد این شرفنامه به پالیسی مراجعه می گردد.

معلومات فرمایش دهنده	
نام فرمایش دهنده	موسسه ملی مصونیت و بقاء Immunity and Survival National Organization (ISNO)
آدرس فرمایش دهنده	پل خشک - مارکت پایتخت - ناحیه سیزدهم کابل
ایمیل ادرس فرمایش دهنده	Isno.af.22@gmail.com
نمبر تماس	0786707171
معلومات داوطلب	
نام داوطلب	
آدرس داوطلب	
ایمیل ادرس داوطلب	
نمبر تماس داوطلب	

نوت:

- داوطلب باید جدول فوق را خانه پوری نماید.
- سایر صفحه ها را باید تاپه نماید.
- بیل احجام و نقشه هارا هم امضا و هم تاپه نماید.

<b>معلومات برای داوطلبان</b>	
<b>داوطلب واجد شرایط</b>	۱- داوطلب واجد شرایط درین بخش، عبارت از شرکت های که در عرصه تولید قالبین کار میکنند، شرکت های ساختمانی و لوجستیکی و همچنان کارگاه های فلزکاری که درین بخش تجربه داشته باشد، میباشد.
<b>شرایط اهلیت داوطلبان</b>	به منظور اشتراک در مراحل تدارکات، داوطلب باید واجد شرایط ذیل باشد: (1) اهلیت قانونی عقد قرارداد را داشته باشد. (2) از پرداخت دیون عاجز نبوده، در حال تصفیه، ورشکستگی یا انحلال قرار نداشته، فعالیت های تجاری وی به تعلیق مواجه نباشد و در موارد فوق الذکر به مراجع عدلی و قضائی معرفی نشده باشد. (3) تضاد منافع نداشته باشد. (4) داوطلب از اشتراک در مراحل تدارکاتی بصورت رسمی از مراجع عدلی به اداره معرفی نشده باشد. (5) لیاقت و ظرفیت مسلکی و تخنیکی، تجهیزات و سایر تسهیلات فیزیکی را داشته باشد. (6) یک نقل از تصدیق نامه های راجستر داوطلب، تصدیق نامه هویت حقوقی، جواز تجاری و سایر اسناد ضروری میباشد؛
<b>تهیه آفر و زبان آفر</b>	دری، پشتو و انگلیسی
<b>تاریخ نشر اعلان</b>	<b>۱۴۰۳/۵/۱۴ هجری شمسی مطابق به 08/04/2024 میلادی میباشد</b>
<b>دستور العمل برای داوطلبان</b>	
<b>میعاد تسلیمی آفر</b>	(1) میعاد تسلیمی آفرها بعد از نشر اعلان تدارکات (۷ روز بعد از نشر اعلان میباشد).
<b>آفرگشایی</b>	(1) هیئت آفرگشایی، آفرهای دریافت شده را در ( روزیکشنبه ساعت ۱۰:۰۰ قبل از ظهر مورخه ۱۴۰۳/۵/۲۱ هجری شمسی مطابق به 08/11/2024 میلادی میباشد) در محضر عام باز خواهد شد. (2) بعد از ختم میعاد تسلیمی آفرها، داوطلبان اجازه انضمام یا ارائه هیچ گونه اسناد را به آفر خویش ندارند. (3) هرگونه کاستی های عمده مانند تفاوت میان ارقام و حروف، عدم موجودیت مهر یا امضاء، تصحیح بدون امضاء، اعلان شده و درویداد جلسه که توسط حاضرین در جلسه مذکور امضاء میگردد، درج میشود. (4) داوطلبان باید بیل احجام را پس از مهر و امضا استکاشتیب نماید در غیر آن هیئت آفرگشایی جدول قیمت های ارائه شده در آفر و فورم معلوماتی اهلیت داوطلب را با دقت چسب شفاف (اسکاشتپ) مینماید. (5) بعد از ارزیابی آفرها الی مدت کمتر از ۱۰ روز نتیجه ابلاغ میگردد. (6) آفرها نا وقت رسیده مسترد میگردد.
<b>تاریخ محل آفر گشایی</b>	<b>روز ( یکشنبه ساعت ۱۰:۰۰ قبل از ظهر ) مورخه ( ۱۴۰۳/۵/۲۱ هجری شمسی مطابق به 08/11/2024 میلادی ) پل خشک ناحیه ۱۳ منزل پنجم مارکیت پای تخت</b>
<b>آفر های بدیل</b>	(1) آفر بدیل مجاز نخواهد بود مگر اینکه در شرطنامه به صورت مشخص ذکر شده باشد، مشروط بر اینکه: 1 - با اهداف و ضروریات تدارکات مطابقت داشته باشد؛ 2 - در مطابقت با جدول تکمیل یا تحویل، بودجه و سایر معیارات مندرج شرطنامه باشد؛ 3 - به وضوح فواید آفر بدیل را بالای هرگونه راه های حل که دقیقاً با توضیح شرایط مطابقت می نمایند، در شرایط تخنیکی اجراء، قیمت، مصارف عملیاتی یا سایر منافع ذکر نماید.

<p>(1) نود روز میباید</p>	<p>میعاد اعتبار آفر</p>
<ul style="list-style-type: none"> <li>• مدت تکمیلی ۹ روز کاری میباید.</li> <li>• موقعیت یکی از گذر های ناحیه ۱۳ شهر کابل.</li> </ul>	<p>مدت تسلیی یا تکمیلی کارو محل تسلیی</p>
<p>(1) داوطلب می تواند، در مورد شرطنامه یا مطالبه پیشنهاد طالب معلومات بیشتر از اداره شود. مشروط بر اینکه داوطلب مطالبه خویش را حداقل (۵) روز تقویمی قبل از میعاد معینه تسلیی آفرها به اداره ارائه نموده باشد.</p> <p>(2) اداره مکلف است، در خلل مدت (۳) روز کاری توضیح کتبی را تهیه نماید. نقل این توضیح به تمام داوطلبان که شرطنامه را دریافت نموده اند، بدون مشخص نمودن منبع درخواست دهنده، ارسال نماید.</p> <p>(3) اداره می تواند، در صورت لزوم، میعاد معینه تسلیی آفرها را قبل از ختم میعاد تسلیی آن تمدید نماید.</p> <p>(4) اداره می تواند نظر به لزوم دید یا درخواست توضیح از جانب داوطلب، قبل از ختم میعاد تسلیی آفرها، شرطنامه یا مطالبه پیشنهاد را تعدیل نماید.</p> <p>(5) در صورت تعدیل یا تغییر شرطنامه یا مطالبه پیشنهاد، به تمام داوطلبانی که آن را دریافت نموده اند، در اسرع وقت طور رایگان ارسال می شود.</p>	<p><b>توضیح و تعدیل شرطنامه و مطالبه پیشنهاد</b></p>
<p>(1) داوطلب، جدول قیمت های ارائه شده در آفر خویش و فورم معلوماتی اهلیت داوطلب را پس از مهر و امضاء داوطلب، بمنظور مصونیت و عدم تغییر در مندرجات آنها با دقت چسب شفاف (اسکاشتپ) نماید.</p> <p>(2) داوطلب، تمام اوراق آفر و اسناد ضمیم آن به شمول اسناد مالی، اسناد تجربه کاری، اسناد اهلیت داوطلب، فورمه های منضمه شرطنامه و سایر اسناد را بعد از مهر و امضاء تسلیم نماید.</p> <p>داوطلب، آفر مهر و امضا شده خویش را مطابق مندرجات شرطنامه طور سر بسته، توسط اشخاص مسئول یا نماینده اول خویش (با ارائه صلاحیت نامه رسمی) تسلیم خواهد نمود. داوطلب آفر تخنیکی و مالی خویش را داخل یک پاکت سر بسته مهر و امضاء شده تسلیم خواهند نمود.</p>	<p><b>تسلیی آفرها</b></p>

شرایط عام قرارداد	
قبولی آفر	اداره، بعد از ختم میعاد اطلاعیه تصمیم اعطای قرارداد و یا رسیدگی به اعتراضات داوطلبان، نامه قبولی آفر را به داوطلب برنده ارسال می نماید.
آزمایشات و معاینه	مرحله ای از معاینه است که شامل تشخیص از طریق امکانات تخنیکی، فیزیکی، کیمیاوی ویا سایر ویژگی های اقلام یا ترکیباتی که ایجاب آزمایشات لابراتواری یا سایر آزمایشات مشابه را نماید.
حق داوطلبان ناموفق و نشر اعلان عقد قرارداد	(1) اداره فوراً پس از عقد قرارداد، داوطلبان غیرموفق را از عقد قرارداد با داوطلب برنده و عدم موفقیت آنان طور کتبی اطلاع میدهد. (2) شعبه تدارکات در صورت تقاضای داوطلبان ناموفق، دلایل عدم موفقیت آنها در ارزیابی قبلی یا آفر را طور کتبی (شامل؛ تفصیل کوتاه در زمینه، انحرافات عمده، از قلم افتادگی که منجر به رد آفر گردیده باشد یا تذکر این مطلب که آفر به صورت کل جوابگو بوده اما داوطلب موفق به ارائه آفر دارای نازلترین قیمت ارزیابی شده یا بدست آوردن بلند ترین نمره طوریکه لازم بوده، نگردیده است و اینکه آفر در کدام مرحله رد شده است)، در اختیار آنها قرار میدهد. (3) توضیحات ارائه شده، حاوی تفصیلات درمورد آفرهای دیگر بوده نمی تواند.
اطلاعیه عام تصمیم اعطای قرارداد	(1) اداره مکلف است، اطلاعیه تصمیم اعطای قرارداد را نشر نماید، نشر اطلاعیه تصمیم قرارداد هم داوطلب برنده و هم به سایر داوطلبان شامل پروسه ابلاغ میگردد. (2) میعاد اطلاعیه تصمیم اعطای قرارداد از تاریخ نشر آن الی (۳) روز تقویمی می باشد. (3) داوطلبان که آفری شان مسترد گردیده در خلال این مدت حق اعتراض را دارد، بعد ازین مدت اعتراض آنها پذیرفته نمیشود. (4) اداره، همزمان با نشر اطلاعیه تصمیم اعطای قرارداد، تمام داوطلبان اشتراک کننده را نیز رسماً مطلع ساخته و یک نقل این اطلاعیه را در اختیارشان قرار می دهد.
تعدیل قرارداد	(1) هرگونه تعدیل (افزایش یا کاهش) درقیم، میعاد و یا شرایط و مندرجات قرارداد مطابق شرایط قرارداد صورت میگیرد. (2) تعدیل قرارداد صرف زمانی مورد اعتبار می باشد که توسط نماینده های اول هر دو طرف، (اداره و قراردادی) در خلل میعاد اعتبار قرارداد امضا شده باشد. (3) هرگونه تعدیلات در قرارداد، طبق قیمت های مندرج اصل قرارداد محاسبه می گردد. (4) حداکثر تعدیل مجاز الی (۲۵) فیصد قیمت مجموعی قرارداد اصلی می باشد، مگر اینکه تمویل کننده پروژه در زمینه طور دیگری موافقه نماید. (5) در صورتیکه بنابر دلایل موجه، طبق مندرجات قرارداد و شرطنامه، تدارکات در میعاد معینه قرارداد تکمیل شده نتواند و تأخیرناشی از اعمال نفوذ و یا غفلت قراردادی نباشد، تعدیل میعاد قرارداد بدون تغییر در قیمت آن، در خلل میعاد اعتبار آن با موافقه طرفین صورت گرفته می تواند. (6) قراردادی که درخلل میعاد آن، تکمیل گردیده باشد، جهت ایفای تعهدات اداره مبنی بر اجرای پرداخت های باقیمانده قراردادی نیازمند تعدیل میعاد نمی باشد و اداره طبق مندرجات قرارداد مکلف به انجام تعهدات خویش است.
شرایط پرداخت	(1) مدت پرداخت از زمان قبول صورت حساب قراردادی توسط اداره، (۵) روز کاری خواهد بود. (2) قرارداد به صورت شفاف باید اسعار یا واحد پولی را که به آن پرداخت صورت خواهد گرفت و در صورت لزوم نرخ تبادله یا منبع تبادله نرخ موجود را بیان نماید.
تضمین آفر	ندارد
تضمین اجرای قرارداد	ندارد
تأمینات	ندارد
جریمه تاخیر	۰.۱ فیصد از مجموع قرارداد در هرروز تاخیر محاسبه میشود، اگر این جریمه الی ۱۰٪ کل قرارداد گردد قرا داد مطابق پالیسی تدارکات این موسسه فسخ میگردد.

## بخش چهارم

<b>شرایط خاص قرارداد</b>	
<b>تخفیف</b>	<p>1 - داوطلب می تواند، تخفیف بدون قید و شرط خویش را در فرم تسلیمی آفر و یا جدول قیمت منضمه آفر، پیشنهاد که در مجلس آفرگشایی خوانده می شود.</p> <p>2 - هر تخفیفی که بعد از ضرب الأجل زمانی برای تسلیم آفرها پیشنهاد شود مورد پذیرش قرار نخواهد گرفت. داوطلب می تواند، پیشنهاد تخفیف را که مشروط به اعطای قرارداد یک یا بیشتر بخش ها باشد، نماید.</p>
<b>انحرافات عمده</b>	<p>انحرافات عمده بصورت اغلب شامل موارد ذیل می باشد:</p> <p>(1) مغایرتی که بالای حدود تدارکات و مشخصات مندرج شرطنامه تاثیر گذار باشد؛</p> <p>(2) ناسازگاری با شرطنامه، طوری که حقوق و وجایب اداره را به صورت اساسی محدود سازد؛</p> <p>(3) مغایرت که در صورت اصلاح باعث رقابت غیر عادلانه گردد؛</p> <p>(4) جدول های زمانی غیر قابل قبول، در صورتیکه در شرطنامه ذکر شده باشد که وقت از جمله شرایط عمده میباشد؛</p> <p>(5) تشریحات تخنیکی بدیل غیر قابل قبول مانند دیزاین، مواد، مهارت، تخصص، معیار یا روش ها؛ یا آفر متقابل.</p> <p>(Counter-offer) غیر قابل قبول در ارتباط به شرایط کلیدی و مدت قرارداد مانند زمان پرداخت، تعدیل قیمت، جریمه تاخیر، قرارداد فرعی یا وارنتی / گرننتی.</p>
<b>تصحیح عدم انطباق، اشتباهات و از قلم افتادگی</b>	<p>(1) در صورتی که داوطلب در ورق مربوطه شرطنامه، به یک یا چند قلم، قیمت ارائه ننموده باشد:</p> <p>1 - قیمت قلم یا اقلام که برای آن قیمت ارائه نشده است، از اوسط قیمت های ارائه شده برای همان قلم یا اقلام در آفرهای سایر داوطلبان محاسبه و شامل قیمت آفر داوطلب می گردد.</p> <p>2 - در صورتیکه آفر دیگری ارائه نگردیده باشد، آفر وی رد می گردد.</p> <p>3 - در صورتیکه مجموع قیمت قلم یا اقلامی که برای آن قیمت ارائه نشده است، از (۱۰) فیصد قیمت آفر داوطلب تجاوز نماید، آفر وی غیر جوابگو محسوب می گردد.</p> <p>(2) در صورتیکه داوطلب، یک یا چند قلم را از جدول قیمت های آفر یا بل احجام حذف نموده باشد، آفر وی غیر جوابگو شمرده می شود.</p> <p>(3) اداره می تواند هرگونه عدم انطباق، اشتباه یا از قلم افتادگی در آفر را که باعث تغییرات در محتوای و ماهیت آن نگردد، نادیده گرفته، توضیح یا تصحیح نماید.</p> <p>(4) اداره می تواند اشتباهات محض محاسبوی در آفرها را مطابق مندرجات شرطنامه تصحیح نماید.</p> <p>(5) به داوطلبان در مورد تصحیح اشتباهات محاسبوی باید اطلاع داده شده و موافقه ایشان جهت تصحیح در زمینه باید کتباً اخذ گردد.</p>
<b>شرایط استفاده از نامهای خاص تجاری</b>	<p>(1) درج علامت خاص تجاری، نام، نشان، حق امتیاز، نوع، منبع، تولید کننده، سازنده و شماره مشخصه در توضیح جنس مجاز نمی باشد.</p> <p>(2) در صورتیکه توضیح اجناس عملی نبوده و راه دیگری در جهت تشخیص ماهیت و موثریت جنس مطلوب وجود نداشته باشد؛ اداره می تواند بدون رعایت فقره (۱) این ماده جنس را توضیح نماید، مشروط بر اینکه عبارت "همچون یا معادل آن" علاوه گردد.</p>
<b>آفر تقلبی</b>	<p>آفر سراسری ارائه شده توسط یک داوطلب که بدون تصمیم جدی برای اعطای قرارداد ارائه شده باشد مسترد میگردد؛</p>

## بخش پنجم

### مشخصات تخنیکي

#### 1) مشخصات فلزات

##### 1. عنصرهای اصلی:

- مقاومت کششی: فلزات باید مقاومت کششی حداقل 370 مگاپاسکال (MPa) داشته باشند.
- مقاومت خمشی: فلزات باید مقاومت خمشی حداقل 370 مگاپاسکال (MPa) داشته باشند.
- مقاومت چرخشی: فلزات باید مقاومت چرخشی حداقل 200 مگاپاسکال (MPa) داشته باشند.
- عاری از زنگ زدگی: فلزات باید کاملاً عاری از هرگونه زنگ زدگی باشند.
- ابعاد: ابعاد فلزات باید مطابق نقشه و استانداردهای تعیین شده باشد و هیچ گاه کمتر از آن نباشد.
- بعد از تهیه آن زد زنگ وبصورت معیاری دو قلم رنگ گردد.

#### 2) مشخصات جوشکاری

##### 1. آماده سازی سطح:

- سطح مورد نظر برای جوشکاری باید صاف و پاک باشد.
- اجزا باید به درستی روی هم قرار گیرند.

##### 2. روش جوشکاری:

- جوشکاری باید به صورت معیاری انجام شود تا از شکست در نقاط جوش جلوگیری شود.
- جوش باید تمامی نقاط مورد نظر را پوشش دهد و به صورت خال خال نباشد.

##### 3. پارامترهای جوشکاری:

- جریان الکتریکی و ولتاژ معیاری برای ایجاد قوس جوشکاری در نظر گرفته شود.

##### 4. تجهیزات حفاظتی:

- استفاده از ماسک، دستکش، عینک و سایر لوازم حفاظتی ضروری است.

##### 5. تهویه هوا:

- تهویه مناسب هوا در جریان کار باید رعایت شود.



### 3) مشخصات پیچ و مهره (نت و بولت)

#### 1. کیفیت:

- پیچ و مهره‌ها نباید زنگ زده یا کهنه باشند.
- قطر و طول پیچ و مهره‌ها باید مطابق نقشه باشد.
- پیچ و مهره‌ها باید از استحکام عالی و مقاومت معیاری برخوردار باشند.
- پیچ‌ها باید به گونه‌ای طراحی شوند که از لغزش جلوگیری کنند.

#### 2. سوراخ‌ها:

- سوراخ‌های مورد نظر برای پیچ و مهره‌ها باید مطابق نقشه و معیارهای کار باشند تا از شکستن اجزا جلوگیری شود.

### 4) مشخصات لوله‌ها (پایپ‌ها)

#### 1. ابعاد:

- طول، قطر و ضخامت لوله‌ها باید مطابق نقشه باشد.

#### 2. نوع:

- لوله‌ها باید گالوانیزه باشند.

#### 3. کیفیت:

- لوله‌ها باید راست و مستقیم باشند.
- لوله‌ها باید از مقاومت فلزی معیاری برخوردار باشند.

### 5) مشخصات تخته چوب

#### 1. ابعاد:

- ضخامت: 5 سانتی متر
- عرض: 20 سانتی متر
- طول: 250 سانتی متر

#### 2. نوع چوب:

- چوب خار (Hardwood) باشد.

#### 3. کیفیت سطح:

- تخته چوب باید به صورت صاف و سیقلی درآورده شود.

## جدول احجام برای 9 پایه کارگاه قالین بافی

شماره	توضیحات اجزای کارگاه قالین	واحد	تعداد	قیمت فی واحد افغانی	قیمت مجموعی به افغانی	ملاحظات
1	کارگاه قالین بافی برای بافت سایز قالین ۶ متره، شامل؛ دو پایه از گادر نوع U با ضخامت ۵ ملی، قسمت وصلی افقی از باکس ۹x12 cm وضخامت ۴ ملی متر با تمام اجزا آن. مطابق نقشه مشخصات تخنیکي.	پایه	9			
2	پایپ فلزی 1" به ضخامت ۲ ملی به طول ۲۶۰ سانتی متر مطابق نقشه مشخصات تخنیکي.	دانه	9			
3	پایپ فلزی 1.5" به ضخامت ۲ ملی به طول ۲۳۵ سانتی متر مطابق نقشه مشخصات تخنیکي.	دانه	9			
4	تخته چوب از چوب خار به ضخامت ۵ سانتی متر، عرض ۲۰ سانتی متر و طول ۲۵۰ سانتی متر با در نظر داشت مشخصات تخنیکي آن.	تخته	9			
5	ترانسپورتیشن از محل تولید الی گذر ۴۲ ناحیه ۱۳ شهر کابل	مکمل	1			
	مجموع به عدد					
	مجموع به حروف					

اسم شرکت -----

اسم شخص که جدول را خانه پوری نموده است -----

موقف شخص در شرکت مربوطه -----

امضاء شخص -----

تائید توسط ریس یا معاون شرکت

اسم -----

امضا و تاپه -----



### Detail -3

Scale 1:20

22 mm bolt length 60 cm

1" Steel Pipe 2mm thickness

Welded box for a secure grip on the net

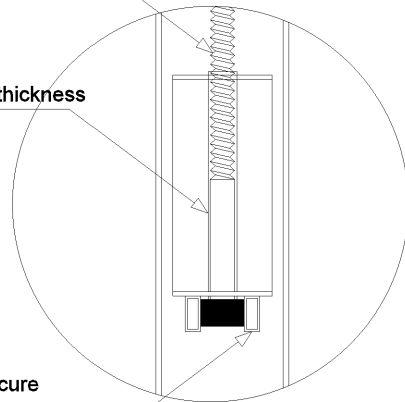

### Detail -1

Scale 1:20

22 mm bolt length 60 cm

10 mm steel plate

10 mm bolt to connect the bracket to the column

bracket angle

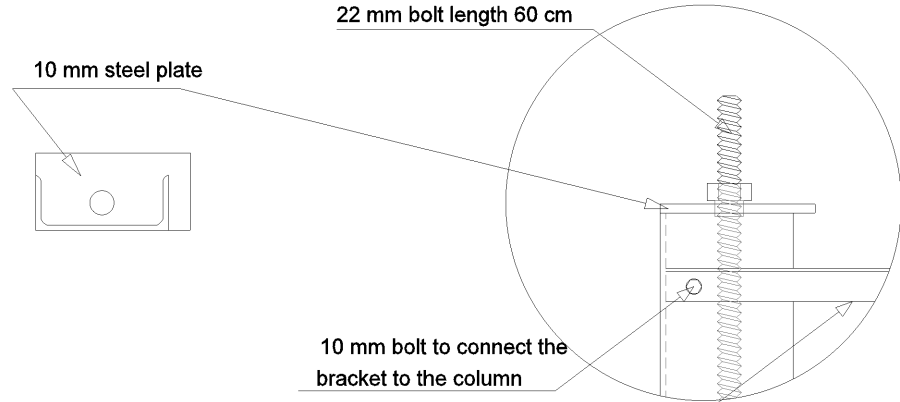

### Detail -2

Scale 1:20

4 cm angle with 4 mm thickness

12 mm bolt

welded angle for strength and stability

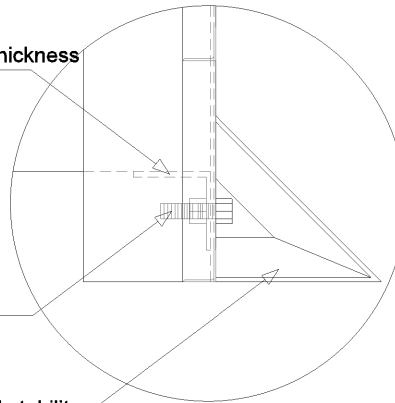

#### Welding Method:

Welding must be conducted according to standards to prevent failure at weld points. Welds must cover all necessary points and should not be spotty.

#### Welding Parameters:

The electric current and voltage should be standard for creating the welding arc.

#### Protective Equipment:

Use of mask, gloves, goggles, and other protective gear is essential.

#### Ventilation:

Proper air ventilation must be maintained during the work.

Drawing By:	Abdul Qayum Emran	Scale	1:20	Organization Name: Immunity & Survival National Organization (ISNO)	Sub-Project Title:	Carpet Weaving Project for Women
Checked By:	.	Drawing Description			Contract ID:	
Approved By:	.	Page No	2 of 3		Date:	07/10/2024

22 mm bolt length 60 cm

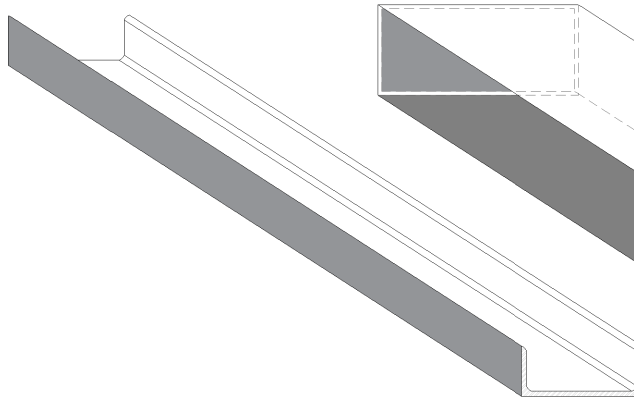
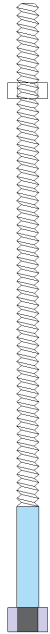

Steel channel 12 x 5 cm and 5 mm thickness

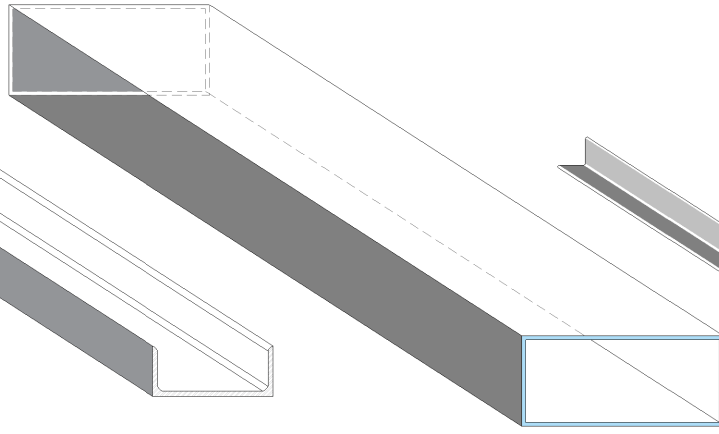

Steel Box 20 x 9 cm and 4 mm thickness

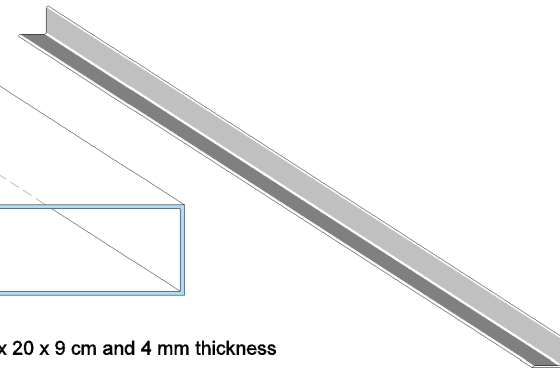

Steel Angle 3x3 cm and 2 mm thickness

**Pipe Specifications**

The length, diameter, and thickness of the pipes must match the drawings.  
 Pipes should be galvanized.  
 Pipes must be straight.  
 Pipes must have standard metal resistance.



1" Diameter Galvanized pipe, thickness 2 mm

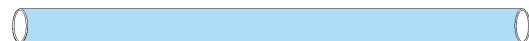

1.5" Diameter Galvanized pipe, thickness 2 mm



**Tensile Strength:** Metals must have a minimum tensile strength of 370 MPa.  
**Flexural Strength:** Metals must have a minimum flexural strength of 370 MPa.  
**Rotational Strength:** Metals must have a minimum rotational strength of 200 MPa.  
**Rust-Free:** Metals must be completely free of any rust.  
**Dimensions:** Metal dimensions must conform to the specified drawings and standards, and never be less than required.

**Bolt and Nut Specifications**

Bolts and nuts should not be rusty or old.  
 The diameter and length of bolts and nuts must match the drawings.  
 Bolts and nuts must have excellent strength and standard resistance.  
 Bolts should be designed to prevent slippage.  
**Holes:**  
 Holes for bolts and nuts must conform to the drawings and standards to prevent part breakage.

Drawing By:	Abdul Qayum Emran	Scale	1:20	Organization Name: Immunity & Survival National Organization (ISNO)	Sub-Project Title:	Carpet Weaving Project for Women
Checked By:	.	Drawing Description			Contract ID:	
Approved By:	.	Page No	3 of 3		Date:	07/10/2024