



امارت اسلامی افغانستان
هیئت رهبری شرکت های امارتی
شرکت مخابراتی افغان تیلی کام

داوطلبی باز ملی

شرطنامه معیاری تدارک امور ساختمانی

برای

پروژه کندنکاری، پایپ و کیبل اندازی در شش (6) زون کشور برای لات های اول، چهارم،
پنجم و ششم مورد ضرورت شرکت مخابراتی افغان تیلی کام
(نوع قرارداد: بشکل چهارچوبی)

آدرس اداره: محمد جان خان وات تعمیر پست و پارسل شرکت مخابراتی افغان تیلی کام وزارت مخابرات و تکنالوژی معلوماتی

شماره داوطلبی: RE-BID/AFTEL/1403/W-002/NCB

تعداد بخش ها: چهار (4) لات

بودجه: شرکت مخابراتی افغان تیلی کام

تاریخ صدور: جوزا 1403

محتویات

مقدمه

قسمت اول: دستور العمل برای داوطلبان

قسمت دوم: صفحه معلومات داوطلبی

قسمت سوم: فورمه های داوطلبی

قسمت چهارم: شرایط عمومی قرارداد

قسمت پنجم: شرایط خاص قرارداد

قسمت ششم: مشخصات

قسمت هفتم: نقشه ها

قسمت هشتم: بل احجام کاری

قسمت نهم: فورمه های قرارداد و تضمینات

مقدمه

این شرطنامه معیاری توسط اداره تدارکات ملی طبق اسناد مشابه معیاری داوطلبی مورد استفاده نهاد های چند جانبه انکشافی بین المللی ترتیب گردیده و توسط ادارات تدارکاتی در تدارک امور ساختمانی کوچک که قیمت تخمینی تدارکات الی (500) میلیون افغانی بوده و با استفاده از وجوه عامه¹ تمویل می گردند در روش های تدارکات داوطلبی باز، مقید، و تدارکات از منبع واحد مورد استفاده قرار می گیرد.

این شرطنامه در روشنی احکام قانون و طرزالعمل تدارکات ترتیب گردیده و در صورت مغایرت میان قانون و طرزالعمل تدارکات و مفاد این شرطنامه به قانون و طرزالعمل استناد می گردد.

با انفاذ این شرطنامه، شرطنامه معیاری تدارک اجناس منضمه متحدالمال شماره PPU/C024/1388 صادره واحد پالیسی تدارکات اسبق وزارت مالیه ملغی شمرده شده و قابل استفاده نمی باشد.

ادارات تدارکاتی می توانند به پیروی از حکم جزء 2 ماده چهارم قانون تدارکات، در تدارکات که توسط موسسات تمویل کننده تمویل می گردند از اسناد معیاری داوطلبی آن موسسات استفاده به عمل آورند.

نقل این شرطنامه از مراجع ذیل قابل دریافت می باشد:

ریاست عمومی اداره امور ریاست جمهوری

اداره تدارکات ملی

ریاست پالیسی تدارکات

قصر مرمین، کابل، افغانستان

www.npa.gov.af

¹ وجوه عامه عبارت از پول یا سایر دارائی های مالی و عایدات اداره است که در ماده هشتم قانون اداره امور مالی و مصارف عامه تصریح گردیده که شامل هرگونه منابع مالی مناسب به اداره با طی مراحل بودجوی و همچنان سایر وجوه بودجوی به شمول هزینه های کمکی و اعتبارات پولی که در اختیار اداره گذاشته می شود، می باشد.

<p>5- ایجاد اخلاص و موانع: عبارت از تخریب، تزویر، تغییر یا کتمان اسناد و اظهارات نادرست در پروسه تدارکات و یا امور نظارتی مربوط می باشد.</p> <p>3.2 اداره پیشنهاد اعطای قرارداد به داوطلب برنده که مستقیماً یا از طریق نماینده مرتکب فساد، تقلب، تبانی، اجبار یا ایجاد اخلاص و موانع در مراحل داوطلبی یا در اجرای قرارداد گردیده است را لغو می نماید.</p> <p>3.3 اداره در صورت ارتکاب فساد، تقلب، تبانی، اجبار و اخلاص در مراحل تدارکات توسط کارمند اداره، موضوع را در اسرع وقت به مراجع ذیربط ارجاع می نماید.</p> <p>3.4 اداره داوطلب یا قراردادی را در صورت ارتکاب اعمال مندرج فقره (1) ماده چهل و نهم قانون تدارکات از اشتراک در مراحل تدارکات محروم می نماید.</p> <p>3.5 داوطلب، قراردادی و قراردادی فرعی مکلف است، زمینه تفتیش و بررسی حسابات، یادداشت ها و سایر اسناد مربوط به تسلیمی آفر و اجرای قرارداد را توسط مفتشین موظف از جانب اداره فراهم نماید.</p>	
<p>4.1 داوطلب و شرکای وی میتوانند تابعیت هر کشوری را با رعایت محدودیت های مندرج صفحه معلومات داوطلبی داشته باشند. در صورت که داوطلب، قراردادی و قراردادی فرعی، ساکن، تبعه و یا ثبت در یک کشور بوده و یا مطابق قوانین همان کشور فعالیت نماید، تبعه همان کشور محسوب می گردد.</p> <p>4.2 داوطلب نباید تضاد منافع داشته باشد، داوطلب با یک یا بیشتر جوانب این داوطلبی تضاد منافع دارد اگر بصورت مستقیم یا غیر مستقیم با شرکت یا طرف که طرح، مشخصات و سایر اسناد مربوط این تدارکات را ترتیب نموده و یا با شخص که منحصراً مدیر پروژه تحت این داوطلبی پیشنهاد شده باشد ارتباط داشته باشد. داوطلب که تضاد منافع داشته باشد غیر واجد شرایط پنداشته می شود. شرکت یا شخص که توسط اداره، موظف به ارائه خدمات مشورتی در ترتیب و نظارت امور ساختمانی گردیده و همچنین شرکت های متعلق به آن در این داوطلبی غیر واجد شرایط پنداشته می شوند.</p> <p>4.3 اداره نمی تواند قرارداد را با داوطلب محروم شده و یا تحت محرومیت عقد نماید. لست داوطلبان محروم شده و تحت محرومیت از ویب سایت اداره تدارکات ملی قابل دریافت می باشد.</p> <p>4.4 داوطلب مکلف است شواهد و مدارک تثبیت اهلیت خویش را مطابق مندرجات صفحه معلومات داوطلبی ارائه نماید.</p>	<p>ماده 4 - داوطلب واجد شرایط</p>
<p>5.1 تمام داوطلبان شرح اولیه شیوه کاری پیشنهادی و جدول امور ساختمانی بشمول نقشه ها و چارت های مورد نیاز را در قسمت 3 فورمه های داوطلبی، ارائه می نمایند.</p> <p>5.2 در صورت انجام ارزیابی قبلی اهلیت داوطلبان، عقد قرارداد صرف با داوطلبان موفق در ارزیابی قبلی اهلیت صورت می گیرد. داوطلبان موفق در ارزیابی قبلی اهلیت معلومات تجدید شده در مورد اهلیت خویش و یا استمرار اهلیت ارزیابی شده را در روز تسلیمی آفر ارائه می نمایند. تجدید یا تأیید استمرار اهلیت در قسمت 3 درج میگردد.</p> <p>5.3 در صورت عدم راه اندازی ارزیابی قبلی اهلیت داوطلبان، داوطلبان معلومات و اسناد ذیل را بر علاوه</p>	<p>ماده 5 - اهلیت داوطلب</p>

<p>اسناد مندرج اجزای 2، 3، 4، 5 و 6 فقره (2) حکم هفدهم طرز العمل تدارکات شامل قسمت 3 می نمایند. مگر اینکه در صفحه معلومات داوطلبی طور دیگر تذکر رفته باشد:</p> <p>1- نقل اصلی اسناد که نشان دهنده وضعیت حقوقی، محل ثبت، آدرس تجاری و نوع فعالیت داوطلب باشد؛</p> <p>2- صلاحیت نامه کتبی مهر و امضا شده؛</p> <p>3- ارزش مجموعی امور ساختمانی اجرا شده در 5 سال گذشته؛</p> <p>4- تجربه کاری با ماهییت و اندازه مشابه در پنج سال گذشته و جزئیات امور ساختمانی زیر کار و یا قرارداد شده با ذکر طرف قرارداد که می توان برای معلومات بیشتر با وی تماس گرفت.</p> <p>5- اقلام عمده تجهیزات ساختمانی پیشنهاد شده برای اجرای این قرارداد؛</p> <p>6- اهلیت و تجارب کارمندان مدیریت ساحه و پرسونل تخنیکی که برای اجرای این قرارداد اختصاص داده می شود؛</p> <p>7- گزارش وضعیت مالی داوطلب مانند گزارش تفتیش یا بیانیه مفاد و ضرر یا اظهار نامه تصفیه مالیاتی در (5) سال گذشته؛</p> <p>8- مدارک که نشان دهنده موجودیت سرمایه دورانی کافی نزد داوطلب برای اجرای این قرارداد (دسترسی به اعتبارات (قرضه) و سایر منابع مالی قابل دسترس)، که بدون شمولیت پیش پرداخت قابل اجرا تحت این قرارداد بشتر از سایر تعدات مالی داوطلب برای سایر قرارداد ها و آفر های ارائه شده باشد.</p> <p>9- معلومات در مورد دعاوی در جریان و یا اختتام یافته در پنج سال اخیر که داوطلب در آن دخیل بوده باشد بشمول طرفین دعوی، مبلغ تحت منازعه و احکام صادره در مورد.</p> <p>10- معلومات در مورد اعطای قرارداد فرعی</p>	
<p>5.4 در صورت که داوطلب شرکت مشترک (JV) دو یا بیشتر شرکت باشد، داوطلب مشترک مکلف به رعایت موارد زیر می باشد. مگر اینکه در صفحه معلومات داوطلبی، طور دیگر تذکر رفته باشد:</p> <p>1- آفر شامل معلومات مندرج بند 3 ماده 5 این دستور العمل برای هر شریک مشترک باشد؛</p> <p>2- آفر بمنظور الزامیت قانونی آن توسط تمام شرکا مهر و امضا شده باشد؛</p> <p>3- تمامی شرکا بصورت مشترک مسؤل تطبیق قرارداد مطابق شرایط آن می باشند؛</p> <p>4- یکی از شرکا منحیث شریک اصلی معرفی گردیده و مسؤل قبول مسؤلیت ها و پذیرش رهنمود ها به نمایندگی از سایر شرکا می باشد؛</p> <p>5- اجرای قرارداد بشمول پرداخت با شریک اصلی صورت میگیرد؛</p> <p>6- نقل موافقتنامه شرکت مشترک که توسط شرکا امضا گردیده است.</p>	

<p>5.5 جهت واجد شرایط شناخته شدن برای اعطای قرارداد، داوطلب باید معیار های اهلیت ذیل را دارا باشد. مگر اینکه در صفحه معلومات داوطلبی طور دیگر تذکر رفته باشد:</p> <p>1- حجم معاملات در سکتور ساختمانی در خلال مدت مندرج صفحه معلومات داوطلبی؛</p> <p>2- تجربه منحیث قراردادی اصلی در امور ساختمانی در حد اقل تعداد قرارداد های ساختمانی با اندازه، ماهیت و پیچیدگی معادل در میعاد مندرج صفحه معلومات داوطلبی (بمنظور مطابقت با این معیار داوطلب باید حد اقل (70) فیصد امور ساختمانی را تکمیل نموده باشد) قرارداد که تحت دعوا بوده و مبلغ تحت منازعه بیشتر از (10) فیصد قیمت قرارداد باشد، نمی تواند منحیث تجربه مد نظر گرفته شود؛</p> <p>3- یک پلان دسترسی (مالکیت و اجاره) به موقع تجهیزات مورد نیاز مندرج صفحه معلومات داوطلبی؛</p> <p>4- داشتن یک مدیر قرارداد با (5) سال تجربه کاری در امور ساختمانی با ماهیت مشابه بشمول حد اقل (3) سال تجربه کاری منحیث مدیر؛</p> <p>5- دارایی های سیال و یا انواع اعتبارات (قرضه) که کمتر از مبلغ تذکر رفته در صفحه معلومات داوطلبی نباشد و بیشتر از تعهدات مالی داوطلب برای سایر قرارداد ها بدون شمولیت پیش پرداخت قابل اجرا تحت این قرارداد باشد؛</p> <p>استمرار دعوی یا استمرار صدور فیصله حکمیت بر علیه داوطلب یا شریک داوطلب مشترک در گذشته منجر به فاقد اهلیت شمرده شدن داوطلب شده می تواند.</p>	
<p>5.6 برای مطابقت با حد اقل معیارات اهلیت مندرج جز 1 بند 5 ماده 5 این دستورالعمل، ارقام اهلیت هر شریک شرکت مشترک باهم جمع می گردد و مجموع ارقام اهلیت شرکا 100 فیصد معیار اهلیت را تکمیل نماید. هر شریک باید حد اقل (25) فیصد و شریک اصلی حد اقل (40) فیصد معیار های اهلیت را تکمیل نماید. عدم تکمیل شرط بالا منجر به رد آفر شرکت مشترک می گردد. تجربه و منابع قراردادی فرعی در تکمیل معیار ها توسط داوطلب در نظر گرفته نمی شود، مگر اینکه در صفحه معلومات داوطلبی طور دیگر تذکر رفته باشد.</p>	
<p>6.1 هر داوطلب می تواند یک آفر را بصورت انفرادی یا منحیث شریک شرکت مشترک ارائه نماید. هر گاه داوطلب بیشتر از یک آفر ارائه نموده و یا در بیشتر از یک آفر شریک باشد منجر به رد تمام آفر های که داوطلب در آن اشتراک دارد میگردد. اشتراک منحیث قراردادی فرعی و آفر بدیل در صورتیکه مجاز باشد از این امر مستثنی است.</p>	<p>ماده 6- هر داوطلب یک آفر</p>
<p>7.1 داوطلب بمصرف خود آفر را تهیه و تسلیم نموده و اداره مسؤلیت چنین مصارف را ندارد.</p>	<p>ماده 7- مصارف داوطلبی</p>
<p>8.1 داوطلب می تواند با قبول مسؤلیت و خطرات مربوط از ساحه کار و محیط و ماحول آن باز دیده نموده و معلومات لازم جهت ترتیب آفر و عقد قرارداد امور ساختمانی را جمع آوری نماید. مصارف بازدید از محل</p>	<p>ماده 8- بازدید از ساحه</p>

	به عهده داوطلب می باشد.
ب. شرطنامه	
<p>9.1 این شرطنامه شامل قسمت های ذیل و ضمایم صادره مطابق ماده 11 این <i>دستور العمل</i> می باشد:</p> <p>قسمت اول: دستور العمل برای داوطلبان</p> <p>قسمت دوم: صفحه معلومات داوطلبی</p> <p>قسمت سوم: فورمه های داوطلبی</p> <p>قسمت چهارم: شرایط عمومی قرارداد</p> <p>قسمت پنجم: شرایط خاص قرارداد</p> <p>قسمت ششم: مشخصات</p> <p>قسمت هفتم: نقشه ها</p> <p>قسمت هشتم: بل احجام کاری^۲</p> <p>قسمت نهم: فورمه های قرارداد و تضمینات</p>	<p>ماده 9- مندرجات شرطنامه</p>
<p>10.1 داوطلب می تواند در مورد این شرطنامه معلومات بیشتر را از اداره بصورت کتبی با تماس به آدرس مندرج <i>صفحه معلومات داوطلبی</i> مطالبه نماید، مشروط بر اینکه مطالبه متذکره حد اقل (7) روز در داوطلبی باز و (4) روز در داوطلبی مقید قبل از میعاد تسلیمی آفرها به اداره مواصلت نموده باشد. اداره در خلال مدت (3) روز کاری در داوطلبی باز و (2) روز کاری در داوطلبی مقید توضیح کتبی را به داوطلب ارسال می نماید. نقل این توضیح به تمام داوطلبانیکه شرطنامه را دریافت نموده اند بدون تذکر منیع درخواست ارسال میگردد.</p> <p>10.2 به منظور توضیح و جواب به سوالات پیرامون مندرجات شرطنامه، در صورتیکه در شرطنامه ذکر شده باشد اداره میتواند، از داوطلب برای اشتراک در جلسه قبل از داوطلبی در محل، تاریخ و وقت مندرج در <i>صفحه معلومات داوطلبی</i>، دعوت نماید.</p> <p>10.3 از داوطلب تقاضا می شود تا در صورتیکه سوال داشته باشد، آنرا بصورت تحریری قبل از تاریخ برگزاری جلسه قبل از داوطلبی به اداره تسلیم نماید.</p> <p>10.4 گزارش جلسه قبل از داوطلبی، به شمول سوالات و جوابات ارائه شده بشمول هر جواب دیگری تهیه شده بعد از جلسه، در مدت حد اکثر (4) روز به تمام داوطلبانیکه شرطنامه را اخذ نموده اند، ارسال میگردد. هر گونه تعدیل شرطنامه در نتیجه جلسه قبل از داوطلبی با صدور ضمیمه شرطنامه در روشنی ماده 11 این دستور العمل صورت می گیرد.</p>	<p>ماده 10- توضیح شرطنامه</p>

² در قرارداد های بالمقطع، بل احجام کاری حذف و جدول فعالیت درج گردد.

<p>11.1 اداره میتواند، در طول میعاد تسلیمی آفرها با صدور ضمیمه شرطنامه را تعدیل نماید.</p> <p>11.2 ضمایم صادره جزء شرطنامه محسوب گردیده و بصورت کتبی به داوطلبانیکه شرطنامه را دریافت نموده اند ارسال میگردد. داوطلبان دریافت ضمیمه را به صورت کتبی تصدیق می نمایند.</p> <p>11.3 اداره می تواند به منظور در اختیار قراردادن وقت کافی برای داوطلبان جهت تهیه آفر، طی یک ضمیمه میعاد تسلیمی آفرها را در مطابقت با بند 2 ماده 21 این دستورالعمل تمدید نماید.</p>	<p>ماده 11- تعدیل شرطنامه</p>
<p>ج. تهیه آفرها</p>	
<p>12.1 تمام اسناد مربوط آفر به زبان که در <i>صفحه معلومات داوطلبی</i> مشخص گردیده ترتیب میگردد.</p>	<p>ماده 12 - زبان آفر</p>
<p>13.1 آفر ارائه شده شامل اسناد ذیل می باشد:</p> <p>1- تضمین آفر در مطابقت با ماده 17 این دستورالعمل؛</p> <p>2- بل احجام کاری³ قیمت گذاری شده؛</p> <p>3- فورمه آفر داوطلبی؛</p> <p>4- اسناد و فورم معلومات اهلیت؛</p> <p>5- آفرهای بدیل در صورت که مجاز باشد؛ و</p> <p>6- سایر مواد مطالبه شده در <i>صفحه معلومات داوطلبی</i>.</p>	<p>ماده 13- اسناد شامل آفر</p>
<p>14.1 قرارداد برای تمام امور ساختمانی مندرج بند 1 ماده 1 این <i>دستورالعمل</i> به اساس بل احجام کار قیمت گذاری شده که توسط داوطلب ارائه می گردد می باشد.</p>	<p>ماده 14 - قیم آفر</p>
<p>14.2 داوطلب باید نرخها و قیمتها برای تمام اقلام امور ساختمانی مندرج بل احجام کاری را ارائه نماید. اقلام که برای آنها نرخ و قیمت ارائه نشده باشد، قیمت و نرخ آن در بل احجام کار شامل شده محسوب گردیده و پرداخت به آن صورت نمی گیرد. در صورتیکه مجموع قیمت قلم یا اقلامی که برای آن قیمت ارائه نشده است، از (10) فیصد قیمت آفر داوطلب تجاوز نماید، آفر وی غیر جوابگو محسوب میگردد. در صورت تصحیح، اغلاط خط زده شده، تصحیح شده امضا و تاریخ تصحیح درج گردد.</p>	
<p>14.3 تمام محصولات قابل پرداخت، مالیات، بشمول مالیات بر معاملات انتفاعی⁴ (BRT) و سایر مکلفیت های مالی قابل پرداخت تحت این قرارداد 28 روز قبل از ختم میعاد تسلیمی آفر، در قیمتها، نرخها و قیمت مجموعی آفر شامل گردد.</p>	
<p>14.4 در صورت تذکر در <i>صفحه معلومات داوطلبی</i> و <i>شرایط خاص قرارداد</i> و احکام ماده 47 <i>شرایط عمومی</i></p>	

⁴ Business Reciept Tax

<p>قرارداد، نرخ ها و قیمت های آفر در جریان اجرای قرارداد قابل تعدیل میباشند. داوطلب معلومات لازم مندرج ماده 47 شرایط عمومی و خاص قرارداد را توأم با آفر خویش ارائه می نماید.</p>	
<p>15.1 داوطلب باید نرخ فی واحد و قیمت های مندرج آفر^ه را به واحد پولی افغانی ارائه نماید، مگر اینکه در صفحه معلومات داوطلبی طوری دیگر تذکر رفته باشد.</p>	<p>ماده 15- اسعار آفر و پرداخت</p>
<p>15.2 منبع نرخ تبادله، نرخ فروش د افغانستان بانک در روز مندرج صفحه معلومات داوطلبی می باشد.</p>	
<p>15.3 داوطلب مکلف است جزئیات اسعار خارجی لازم را در آفر ارائه نماید.</p>	
<p>16.1 آفر باید به مدت مندرج صفحه معلومات داوطلبی اعتبار داشته باشد. این مدت در داوطلبی های ملی نمی تواند بیشتر از (90) روز بعد از ختم میعاد تسلیمی آفر ها باشد. آفر های با مدت اعتبار کمتر از میعاد مندرج این شرطنامه، غیر جوابگو پنداشته شده، رد میگردد. در داوطلبی بین المللی میعاد اعتبار آفر بیشتر از 120 روز بوده نمی تواند.</p> <p>در حالات استثنائی اداره از داوطلب تقاضا می نماید تا مدت اعتبار آفر را به مدت مشخص تمدید نماید. تقاضای اداره برای تمدید و جواب داوطلب طور کتبی صورت میگیرد. در صورت تمدید میعاد اعتبار آفر، میعاد اعتبار تضمین آفر نیز برای مدت مشابه تمدید میگردد. داوطلب نمی تواند در آفر تمدید شده خویش تغییرات وارد نماید، حالات مندرج ماده 17 این دستورالعمل از این امر مستثنی است. در صورت رد درخواست تمدید میعاد اعتبار آفر از جانب داوطلب، تضمین آفر مسترد می گردد. در صورت در جریان بودن طی مراحل محرومیت داوطلب، تضمین آفر وی مسترد نمیگردد.</p>	<p>ماده 16- میعاد اعتبار آفرها</p>
<p>17.1 داوطلب مکلف است، تضمین آفر یا اظهار نامه تضمین آفر را منحصی جزء آفر خود تهیه نماید. آفر بدون تضمین آفر غیر جوابگو پنداشته شده، رد میگردد.</p>	<p>ماده 17- تضمین آفر و اظهار نامه تضمین آفر</p>
<p>17.2 مقدار تضمین آفر در صفحه معلومات داوطلبی مشخص گردیده و می تواند به واحد پول افغانی و یا سایر اسعار قابل تبدیل مطابق صفحه معلومات داوطلبی ارائه گردد. تضمین آفر می تواند:</p> <p>1- به شکل ضمانت بانکی و پول نقد ارائه گردد.</p> <p>2- داوطلب می تواند تضمین آفر را از یک نهاد معتبر مالی هر کشور واجد شرایط تهیه نماید. هر گاه نهاد صادر کننده تضمین آفر خارج از جمهوری اسلامی افغانستان موقعیت داشته باشد، باید نهاد مالی مشابه در داخل جمهوری اسلامی افغانستان اجرای تضمین آفر را ضمانت نماید.</p> <p>3- تضمین آفر باید کاملاً در مطابقت با یکی از فورم های تضمین آفر مندرج قسمت 9 (فورمه های قرارداد و تضمینات) و یا فورمه های دیگری که قبل از تسلیمی آفر توسط اداره منظور گردیده باشد، ترتیب گردد.</p> <p>4- در صورت تطبیق هدایت بند 5 ماده 17 این دستورالعمل، با درخواست کتبی اداره به اسرع وقت</p>	

کدر قرارداد های با پرداخت بالمقطع "قیمت فی واحد و قیمت ها" با "قیمت سر جمع" تعویض گردد.

<p>قابل پرداخت باشد.</p> <p>5- نسخه اصلی آن تسلیم داده شود. کاپی ها قابل قبول نخواهد بود.</p> <p>6- میعاد اعتبار تضمین آفر یا اظهار نامه تضمین آفر در مطابقت با بند 2 ماده 16 این دستورالعمل، حد اقل (28) روز بیشتر از میعاد اعتبار آفر و یا میعاد تمدید شده آن باشد.</p>	
<p>17.3 در صورت که تضمین آفر یا اظهار نامه تضمین آفر در مطابقت با بند 1 ماده 17 این دستورالعمل مطالبه گردیده باشد، تمام آفر های که توام با تضمین آفر یا اظهار نامه تضمین آفر مطابق بند فوق الذکر نباشد، غیر جوابگو پنداشته شده رد می گردند.</p>	
<p>17.4 تضمین آفر داوطلبان غیر موفق بعد از عقد قرارداد با داوطلب برنده، به آنان مسترد میگردد.</p>	
<p>17.5 در حالات ذیل اظهارنامه تضمین آفر تطبیق و یا تضمین آفر مسترد نمی گردد:</p> <p>1- در صورت تغییر یا انصراف از آفر بعد از انقضای مدت معینه تسلیمی آن به استثنای مورد بند 2 ماده 16 این دستورالعمل؛</p> <p>2- در صورت انکار داوطلب از پذیرش تصحیح اشتباهات حسابی در جدول قیمت های ارایه شده در آفر؛</p> <p>3- در صورت اجتناب داوطلب از پذیرش اشتباهات محاسبوی در آفر در مطابقت با بند 2 ماده 28 این دستورالعمل؛</p> <p>4- اجتناب داوطلب برنده از عقد قرارداد در خلال مدت معینه؛</p> <p>5- عدم ارائه تضمین اجراء قرارداد توسط داوطلب برنده؛</p> <p>6- در صورت محرومیت داوطلب به دلیل تخطی در این داوطلبی.</p>	
<p>17.6 در صورت که داوطلب شرکت مشترک (JV) باشد، تضمین آفر یا اظهار نامه تضمین آفر باید بنام داوطلب مشترک (JV) باشد.</p>	
<p>18.1 آفرهای بدیل صرف در صورتی قابل قبول خواهد بود که در صفحه معلومات داوطلبی از قبولی آن تذکر رفته باشد. در صورت قبولی آفر بدیل طبق احکام بند 1 و 2 ماده 18 این دستورالعمل اجراءات صورت میگیرد و پذیرش یکی از گزینه های ذیل در صفحه معلومات داوطلبی مشخص میگردد:</p> <p>1- داوطلب می تواند آفر های بدیل را با آفر اصلی تسلیم نموده و اداره صرف در صورت که آفر اصلی ارائه شده دارائی نازلترین قیمت باشد، آفر بدیل را ملاحظه می نماید.</p> <p>یا</p> <p>2- داوطلب می تواند آفر بدیل را بدون آفر اصلی تسلیم نماید که در این صورت آفر های اصلی و آفر های بدیل هر کدام به نوبه خود ارزیابی می گردند.</p> <p>18.2 آفر های بدیل تمام معلومات لازم بشمول محاسبه دیزاین، مشخصات تخنیکی، جزئیات قیمت ها، شیوه</p>	<p>ماده 18- آفر های بدیل</p>

<p>پیشنهادی اعمار، پیش پرداخت و تاریخ تکمیل بدیل در حدود مناسب و دیگر جزئیات مربوط جهت ارزیابی آفر های بدیل توسط اداره را ارائه نمایند.</p>	
<p>19.1 داوطلب مکلف است، یک نقل اصلی تمام اسناد شامل آفر را مطابق ماده 13 این دستورالعمل ترتیب و با علامه کلمه "اصل" علامه گذاری نماید. بر علاوه کاپی های آفر با کلمه "کاپی" علامه گذاری شده و به تعداد مندرج صفحه معلومات داوطلبی تسلیم گردد. در صورت موجودیت تفاوت میان اصل و کاپی، اصل آن قابل اعتبار خواهد بود.</p>	<p>ماده 19- شکل و امضاء آفر</p>
<p>19.2 اصل و کاپی های آفر باید تایپ گردد و یا با رنگ پاک ناشدنی نوشته شده و توسط نماینده قانونی داوطلب (رئیس، معاون یا نماینده با صلاحیت) در مطابقت با جزء 1 بند 3 ماده 5 این دستورالعمل امضا و مهر گردد. تمام صفحات آفر که نوشته یا تعدیل گردیده باید توسط شخص که آفر را امضا نموده، امضا گردد.</p>	
<p>19.3 هرگونه وسط نویسی، تراش، یا دوباره نویسی صرف در صورتی قابل اعتبار میباشد که توسط شخصیکه آفر را امضا نموده یا نماینده با صلاحیت داوطلب امضا شده باشد.</p>	
<p>19.4 هرگونه تغییر یا افزود در آفر قابل قبول نخواهد بود، مگر اینکه مطابق هدایات اداره یا برای اصلاح اشتباهات داوطلب باشد. که در این صورت اصلاح اشتباهات توسط شخصی که آفر را امضا نموده، امضا می گردد.</p>	
<p>د. تسلیمی آفرها</p>	
<p>20.1 داوطلب می تواند آفر خویش را شخصاً یا توسط پست ارسال نماید. ارسال الکترونیکی آفر ها در صورت تذکر آن در صفحه معلومات داوطلبی، امکان پذیر می باشد. در صورت مجاز بودن ارسال آفر الکترونیکی، داوطلب از روش متذکره صفحه معلومات داوطلبی پیروی می نماید. داوطلب آفر را در پاکت های جداگانه سربسته و مهر شده گذاشته و بالای آنها کلمه "اصل" و "کاپی" بنویسد.</p>	<p>ماده 20- تسلیمی، مهر و علامت گذاری آفر</p>
<p>20.2 پاکت های آفر باید به طور ذیل ترتیب گردیده باشد:</p> <ol style="list-style-type: none"> 1- عنوانی اداره تدارکاتی در مطابقت به صفحه معلومات داوطلبی باشد؛ 2- حاوی نام، نمبر تشخیصیه داوطلبی متذکره صفحه معلومات داوطلبی و شرایط خاص قرارداد باشد. 3- حاوی هشدار مبنی بر عدم بازگشایی آن قبل از تاریخ آفر گشایی در مطابقت به مواد مربوط دستور العمل. 	
<p>20.3 بر علاوه نیاز تشخیصیه مندرج بند 2 ماده 20 دستور العمل، داخل بسته حاوی نام و آدرس داوطلب باشد تا در صورت اعلام آفر نا وقت رسیده، آفر باز نشده مسترد گردد.</p>	

20.4 در صورتیکه پاکت بسته و علامه گذاری نشده باشد، اداره مسؤلیت بیجایی یا باز شدن آفر قبل از ضرب العجل را ندارد.	
21.1 آفر ها باید قبل از ختم میعاد تسلیمی مندرج صفحه معلومات داوطلبی به آدرس مندرج صفحه معلومات داوطلبی تسلیم گردند.	ماده 21- میعاد تسلیمی آفرها
21.2 اداره می تواند در صورت لزوم، با صدور یک تعدیل طبق ماده 11 دستور العمل برای داوطلبان ، میعاد تسلیمی آفر ها را تمدید نماید. در این صورت تمامی حقوق و مکلفیت های اداره و داوطلب در طول میعاد تسلیمی تمدید شده ادامه می یابد.	
22.1 آفر های ناوقت رسیده رد گردیده و بدون باز شدن مسترد میگردند.	ماده 22- آفر های نا وقت رسیده
23.1 داوطلب می تواند، قبل از ختم میعاد تسلیمی آفر ها، با ارسال اطلاعیه کتبی که توسط نماینده با صلاحیت داوطلب امضاء شده باشد و کاپی صلاحیت نامه مربوط موجود باشد، آفر خویش را تعویض، تعدیل و یا از آن انصراف نماید. اطلاعیه کتبی توام با آفر های تعویض، انصراف یا تعدیل شده بوده و این اطلاعیه باید: 1- در مطابقت با مواد 19 و 20 این دستورالعمل ارسال گردیده، بر علاوه پاکت های مربوط نیز با کلمات "انصراف"، "تعویض" یا "تعدیل" نشانی شده باشد. 2- قبل از ختم میعاد تسلیمی آفر ها توسط اداره دریافت شده باشد.	ماده 23- انصراف، تعویض و تعدیل آفرها
23.2 تعویض یا تعدیل آفر ها بعد از ضرب الاجل تسلیمی آفر صورت گرفته نمی تواند.	
23.3 هرگونه انصراف، تعویض و تعدیل آفر ها در فاصله زمانی میان ضرب الاجل تسلیمی آفر ها و ختم میعاد اعتبار آفر طوری که در فورمه تسلیمی آفر تذکر رفته بشمول میعاد تمدید شده اعتبار آفر صورت گرفته نمی تواند. انصراف در چنین حالت منتج به عدم مسترد نمودن تضمین آفر یا اجرای اظهار نامه تضمین آفر مطابق ماده 17 دستور العمل برای داوطلبی میگردد.	
23.4 داوطلب تخفیف را تنها در آفر اولی یا در اثر تعدیل در مطابقت با این ماده دستور العمل پیشنهاد می نماید.	
هـ- آفر گشایی و ارزیابی	
24.1 اداره آفر های دریافت شده را بشمول تعدیلات مطابق ماده 23 این دستور العمل در محضر عام در محل، تاریخ و زمان که در صفحه معلومات داوطلبی تذکر رفته، باز می نماید. در صورت ارسال آفر ها بصورت الکترونیکی، روش خاص آفر گشایی مربوط در صفحه معلومات داوطلبی درج گردد.	ماده 24- آفر گشایی و ارزیابی
24.2 در مجلس آفر گشایی، رییس هیئت آفر گشایی ابتدا آفر هایی را که با کلمه "انصراف" نشانی شده و	

<p>قبل از ختم میعاد تسلیمی آفر ها اطلاعیه انصراف خویش را تسلیم نموده اند، را اعلام و بدون باز شدن مسترد می نماید.</p>	
<p>24.3 هیئت آفر گشایی آفر ها را باز نموده، نام داوطلب، قیم آفر، مجموعه مبلغ هر آفر و هر گونه آفر بدیل (در صورت درخواست یا مجاز بودن آفر بدیل)، هر گونه تخفیف، انصراف، تعویض، تعدیل، موجودیت یا عدم موجودیت تضمین آفر یا اظهار نامه تضمین آفر در صورت لزوم، و سایر جزئیات را که اداره مناسب بداند قرائت می نماید. در آفر گشایی هیچ آفر مسترد نمی گردد، مگر اینکه مطابق بند 1 ماده 22 این دستور العمل نا وقت رسیده باشد. آفر های تعویض و تعدیل تسلیم شده مطابق ماده 23 این دستور العمل برای ارزیابی بیشتر مد نظر گرفته نشده و بدون باز شدن مسترد میگردد.</p>	
<p>24.4 اداره رویداد جلسه آفر گشایی را بشمول معلومات آشکار شده در مطابقت با بند 3 ماده 24 این دستور العمل تهیه می نماید.</p>	
<p>24.5 هیئت آفر گشایی، فورم های معیاری آفر گشایی صادره اداره تدارکات ملی را در جلسه مذکور خانه پری، امضاء و بمنظور مصئونیت و عدم تغییر در مندرجات آنها با دقت چسپ شفاف (اسکاستیپ) می نماید.</p> <p>24.6 در صورتیکه داوطلبان جدول قیمت های ارائه شده در آفر و فورم معلومات اهلیت خویش را چسپ شفاف (شکاستیپ) ننموده باشند، هیئت آفر گشایی مکلف است آنها را نیز چسپ شفاف (شکاستیپ) نماید.</p>	
<p>25.1 معلومات مربوط به ارزیابی ابتدایی، وضاحت، ارزیابی مفصل، مقایسه و ارزیابی بعدی اهلیت داوطلبان و پیشنهاد اعطاء قرارداد الی زمان نشر اطلاعیه تصمیم اعطاء قرار داد مطابق بند 4 ماده 34 این دستور العمل محرم بوده، نباید افشاء گردد. هر نوع تلاش توسط داوطلب بمنظور اعمال نفوذ در مراحل ارزیابی ابتدایی، مفصل، ارزیابی بعدی اهلیت داوطلبان و تصمیم اعطای قرار داد منجر به رد آفر وی میگردد. علی الرغم موارد فوق، از زمان آفر گشایی الی عقد قرارداد، در صورتیکه داوطلب تقاضای تماس با اداره را در هر مورد مربوط به مراحل داوطلبی داشته باشد، باید به صورت کتبی آن را انجام دهد.</p>	<p>ماده 25- محرمت</p>
<p>26.1 اداره می تواند در مورد آفر از داوطلب طور کتبی توضیح مطالبه نماید. توضیح داوطلب نیز بشکل کتبی مطابق مندرج در خواست، صورت گرفته و نمیتواند در محتوا، ماهیت، و قیمت آفر تغییر وارد نماید، مگر اینکه تصحیح اشتباهات محاسبوی را قبول نماید. هر نوع توضیح ارائه شده بدون درخواست اداره، قابل قبول نمی باشد.</p>	<p>ماده 26- توضیح آفر ها</p>
<p>27.1 اداره قبل از ارزیابی مفصل آفر ها، باید موارد ذیل را تشخیص نماید:</p> <p>1- معیارات واجد شرایط مطابق ماده 4 این دستور العمل را بر آورده می سازد؛</p> <p>2- بطور مناسب امضاء گردیده است؛</p> <p>3- دارای تضمین آفر می باشد؛ و</p> <p>4- جوابگوی معیارات و شرایط شرطنامه می باشد.</p>	<p>ماده 27- ارزیابی و تشخیص جوابگوی آفر ها</p>

<p>27.2 آفر جوابگو آفریست که بدون انحراف، استثناء و از قلم افتادگی عمده مطابق با معیارات، شرایط و مشخصات شرطنامه باشد. انحراف، استثناء و از قلم افتادگی زمانی عمده پنداشته می شود که:</p> <p>1- تاثیر قابل ملاحظه بالای حدود، کیفیت یا انجام امور ساختمان داشته باشد؛</p> <p>2- ناسازگاری با اسناد داوطلبی داشته که حقوق اداره یا مکلفیت های داوطلب تحت این قرار داد را بر خلاف شرطنامه محدود نماید؛</p> <p>3- در صورت تصحیح، باعث کاهش موقعیت رقابتی سایر داوطلبان گردد.</p>	
<p>27.3 آفر که در مطابقت به مندرجات شرطنامه جوابگو نباشد رد گردیده و بعداً با اصلاح انحرافات، استثنائات یا قلم افتادگی جوابگو نمیگردد.</p>	
<p>27.4 هیچ مذاکره با داوطلب با نازلترین نرخ یا با سایر داوطلبان صورت گرفته نمی تواند.</p>	
<p>27.5 داوطلب مسئولیت های منحنی شرط عقد قرارداد که در شرطنامه از آن تذکر نرفته، را ندارد تا تغییر قیمت یا تعدیل آفر صورت گیرد.</p>	
<p>28.1 اداره آفر های را که در ارزیابی ابتدایی، واجد شرایط شناخته شوند را ارزیابی مالی نموده و به عنوان بخش از ارزیابی مالی جهت تصحیح اشتباهات حسابی بررسی می نماید. تصحیح اشتباهات محاسبوی به شکل ذیل صورت میگیرد:</p> <p>1- هرگاه تفاوتی میان مبلغ به حروف و ارقام وجود داشته باشد، مبلغ به حروف مدار اعتبار خواهد بود.</p> <p>2- در صورت عدم توافق نرخ فی واحد با قیمت مجموعی قلم مربوط، نرخ فی واحد مد نظر گرفته شده، قیمت مجموعی تصحیح میگردد. مگر اینکه از نظر اداره به صورت واضح کدام علامه اعشاری در قیمت فی واحد بیجا تحریر گردیده باشد، که در اینصورت قیمت مجموعی مد نظر گرفته شده و قیمت فی واحد اصلاح می گردد؛</p>	<p>ماده 28 - تصحیح اشتباهات</p>
<p>28.2 هرگاه داوطلب تصحیح اشتباهات محاسبوی آفر خویش را قبول نکند، آفر وی رد و تضمین آفر وی غیر قابل استرداد دانسته شده یا اظهارنامه تضمین آفر مطابق جزء 2 بند 5 ماده 17 این دستور العمل اجرا می گردد.</p>	
<p>29.1 آفر ها به واحد پولی افغانی مطابق بند 1 ماده 15 این دستور العمل ارزیابی میگردد، در صورتیکه، داوطلب نرخ مبادله دیگری را استفاده نموده باشد نخست قیمت آفر به واحد پولی افغانی با استفاده از نرخ مبادله مشخص شده مندرج آفر تبدیل و ارزیابی آفر ها صورت میگردد. مگر اینکه در صفحه معلومات داوطلبی طور دیگر ذکر گردیده باشد.</p>	<p>ماده 29- اسعار در ارزیابی آفر</p>
<p>30.1 اداره آفر دارای نازلترین قیمت ارزیابی شده را در مطابقت با معیارات و شرایط و مشخصات تخنیکی مندرج شرطنامه جهت تشخیص جوابگو بودن آن ارزیابی می نماید. در صورتیکه آفر دارای نازلترین قیمت ارزیابی شده، پس از ارزیابی تخنیکی و در صورت لزوم ارزیابی مفصل جوابگو تشخیص گردد، هیئت</p>	<p>ماده 30- ارزیابی و مقایسه آفر ها</p>

<p>ارزیابی می تواند پروسه ارزیابی را ختم، گزارش خویش را به آمر اعطاء ارائه نماید. در صورتیکه آفر دارای نازلترین قیمت ارزیابی شده، جوابگو تشخیص نگردد، هیئت ارزیابی، آفر بعدی دارای قیمت نازلتر ارزیابی شده را مورد ارزیابی تخنیکی و در صورت لزوم ارزیابی مفصل قرار می دهد.</p>	
<p>30.1 اداره در ارزیابی آفر ها، قیمت ارزیابی شده هر آفر را طور ذیل تعیین می نماید:</p> <p>1- تصحیح اشتباهات محاسبوی مطابق ماده 28 این دستور العمل؛</p> <p>2- منهای هر گونه وجه احتیاطی در بل احجام کار و جمع مزد کار که بصورت رقابتی قیمت گذاری شده اند؛</p> <p>3- تطبیق یک تعدیل مناسب برای هر گونه تفاوت ها، انحرافات، پیش پرداخت و تاریخ تکمیل بدیل در حدود معقول قبلاً تعیین شده یا پیشنهاد های بدیل در مطابقت به ماده 18 این دستور العمل؛</p> <p>4- تطبیق تعدیلات مناسب که انعکاس دهنده تخفیفات یا دیگر تغییر قیمت پیشنهاد شده مطابق بند 5 ماده 23 این دستور العمل؛</p>	
<p>30.2 حق قبول یا رد هر گونه تفاوت، انحراف یا پیشنهاد بدیل برای اداره محفوظ می باشد. تفاوت ها، انحرافات و پیشنهادات بدیل و دیگر عوامل بیشتر از نیازمندیهای شرطنامه یا اینکه سبب مفاد غیر ضروری اداره گردد، در ارزیابی مد نظر گرفته نمی شود.</p>	
<p>30.3 در ارزیابی آفر، اثر تخمینی هر گونه شرایط تعدیل قیم در جریان اجرای قرارداد تحت ماده 47 شرایط عمومی قرارداد، مد نظر گرفته نمی شود.</p>	
<p>30.4 در صورت که شرطنامه دربرگیرنده دو یا بیشتر از دو بخش باشد، اداره تخفیفات داوطلبان را جهت کاهش هزینه ترکیب تمام بخش ها تطبیق می نماید.</p>	
<p>31.1 ترجیح تدارکات از منابع داخلی در روشنی حکم چهارم طرزالعمل تدارکات تطبیق می گردد.</p>	<p>ماده 31- ترجیح داخلی</p>
<p>واعطاء قرارداد</p>	
<p>32.1 اداره قرارداد را به داوطلب واجد شرایط که آفر جوابگو با نازلترین قیمت ارزیابی شده را ارایه نموده، اعطاء می نماید.</p>	<p>ماده 32 – معیارات اعطاء قرارداد</p>
<p>33.1 علی الرغم ماده 32 این دستور العمل، اداره حق قبول یا رد هر آفر، فسخ مراحل تدارکات و رد تمام آفر ها را در هر زمان پیش از قبولی آفر بدون تحمل کدام مسؤلیت به داوطلب متاثر شده یا داوطلبان دارا می باشد مشروط بر اینکه دلایل رد آفر ها یا فسخ مراحل تدارکات به اسرع وقت بطور رسمی به اطلاع داوطلبان رسانیده شود.</p>	<p>ماده 33- حق قبول هر آفر و رد یک یا تمام آفر ها</p>

<p>34.1 اداره بعد از ختم میعاد اطلاعیه تصمیم اعطای قرارداد و یا رسیدگی به اعتراضات داوطلبان، در صورتیکه قرارداد در حیطه صلاحیت امر اعطای مربوطه باشد، نامه قبولی آفر را به داوطلب برنده ارسال مینماید، در صورتیکه قرارداد در حیطه صلاحیت کمیسیون تدارکات ملی باشد، بعد از منظوری آن کمیسیون، نامه قبولی آفر به داوطلب برنده ارسال می شود. اداره نامه قبولی را بعد از قبول آفر، پیش از ختم میعاد اعتبار آفر به داوطلب برنده ارسال می نماید. این نامه بیان کننده قیمت قرارداد بوده که بعد از اجرا، تکمیل، و مراقبت امور ساختمانی به قراردادی پرداخت میگردد.</p>	<p>ماده 34 – اطلاعیه اعطاء و امضای موافقتنامه قرارداد</p>
<p>34.2 اداره، قرارداد را در مطابقت به شرطنامه، آفر داوطلب برنده ترتیب و بعد از اخذ منظوری امر اعطاء در طی میعاد اعتبار آفر به داوطلب برنده ارسال می نماید. داوطلب برنده مکلف است، قرارداد را در مدت (10) روز بعد از دریافت امضا نموده و به اداره تسلیم نماید</p>	
<p>34.3 اداره بعد از عقد قرارداد با داوطلب برنده، معلومات ذیل را در وب سایت خویش، وب سایت اداره تدارکات ملی و سایر وب سایت های که از طرف اداره تدارکات ملی تجویز میگردند، نشر می نماید:</p> <ol style="list-style-type: none"> 1- نام داوطلبانیکه آفر تسلیم نموده اند؛ 2- قیمت های خوانده شده در آفر گشایی؛ 3- نام و قیمت ارزیابی شده هر آفر؛ 4- نام داوطلبانیکه آفر هایشان رد گردیده و دلایل رد آن؛ 5- نام داوطلب برنده، قیمت ارائه شده، مدت و خلاصه حدود قرارداد اعطا شده. 	
<p>34.4 بعد از نشر اطلاعیه عقد قرارداد، در صورتیکه داوطلبان غیر موفق دلایل عدم موفقیت آفر خویش را بصورت کتبی از اداره مطالبه نمایند. اداره پاسخ خویش را بصورت کتبی در اسرع وقت با ذکر دلایل عدم انتخاب آفر ارائه می نماید.</p>	
<p>35.1 داوطلب برنده مکلف است، در خلال مدت (10) روز بعد از دریافت نامه قبولی آفر، تضمین اجرای قرارداد را در مطابقت با شرایط عمومی قرارداد، در فورم تضمین اجرا که شامل قسمت 8 (فورمه های قرارداد) یا سایر اشکال قابل قبول به اداره باشد به اسعار که در نامه قبولی آفر از آن نامبرده شده است، ارایه نماید.</p>	<p>ماده 35- تضمین اجراء</p>
<p>35.2 در صورت ارائه تضمین اجرا بشکل تضمین بانکی، داوطلب می تواند تضمین اجرا را از یک بانک مقیم در جمهوری اسلامی افغانستان یا بانک خارجی قابل قبول اداره که نمایندگی بمنظور اجرای این تضمین در جمهوری اسلامی افغانستان داشته باشد، فراهم نماید.</p>	
<p>35.3 در صورتیکه داوطلب برنده نتواند شرط بند 1 ماده 35 و بند 3 ماده 34 این دستور العمل را برآورده سازد، اعطای قرارداد فسخ و تضمین آفر مسترد نمیگردد.</p> <p>35.4 اداره فوراً پس از دریافت تضمین اجرا و تثبیت صحت و سقم آن، داوطلبان غیرموفق را از عقد قرارداد با</p>	

<p>داوطلب برنده و عدم موفقیت آنان طور کتبی اطلاع داده و تمام تضمینات آفر آنان را مسترد می نماید.</p>	
<p>36.1 اداره پیش پرداخت را در مقابل تضمین پیش پرداخت که در <i>شرایط عمومی قرارداد</i> از آن تذکر رفته، می پردازد. پیش پرداخت نمی تواند بیشتر از مبلغ مندرج <i>صفحه معلومات داوطلبی</i> باشد. فورم تضمین بانکی پیش پرداخت شامل در <i>فورمه های قرارداد</i> و <i>تضمین</i> قسمت 9 این شرطنامه می باشد.</p>	<p>ماده 36- پیش پرداخت و تضمین پیش پرداخت</p>
<p>37.1 مرجع حل و فصل منازعات در شرایط خاص قرارداد درج میگردد.</p>	<p>ماده 37- مرجع حل و فصل منازعات</p>
<p>38.1 هرگاه داوطلب در نتیجه تخلف از احکام قانون و طرزالعمل تدارکات متضرر یا خساره مند گردیده یا گردد، می تواند اعتراض خویشرا به اداره و در صورت لزوم درخواست تجدید نظر را به <i>کمیته بررسی اداری</i> که محل و آدرس آن در <i>صفحه معلومات داوطلبی</i> مشخص گردیده، ارسال نماید.</p>	<p>ماده 38- حق شکایت داوطلبان</p>

قسمت دوم: صفحه معلومات داوطلبی

الف. عمومیات							
<p>اداره شرکت مخابراتی افغان تیلی کام- هیئت رهبری شرکت های امارتی می باشد.</p> <p>نام و شماره این داوطلبی:</p> <p>پروژه کندنکاری، پایپ و کیبل اندازی در شش (6) زون کشور برای لات های اول، چهارم، پنجم و ششم مورد ضرورت شرکت مخابراتی افغان تیلی کام</p> <p>شماره داوطلبی: RE-BID/AFTEL/1403/W-002/NCB</p> <p>نوع قرارداد: به شکل قرارداد چهارچوبی میعاد قرارداد: بعد از صدور مکتوب اجازه کار به مدت یک سال میباشد</p>	<p>ماده 1 دستورالعمل برای داوطلبان</p>						
<p>نوع قرارداد {به شکل قرارداد چهارچوبی} میباشد.</p>							
<p>جلسه قبل از داوطلبی در آدرس ذیل دایر میگردد محل برگزاری جلسه: سالون کنفرانس، شرکت مخابراتی افغان تیلی کام، تعمیر پست و پارسل، منزل چهارم، وزارت مخابرات و تکنالوژی معلوماتی، محمد جان خان، کابل - افغانستان.</p> <p>تاریخ جلسه: 19 جوزا 1403 ساعت: 10:00 قبل از ظهر</p> <p>شماره: 020- 210 91 84 ایمیل: k.stanikzai@afghantelecom.af کاپی به k.sadat@salaam.af و s.akramy@afghantelecom.af</p>	<p>ماده 10 دستورالعمل داوطلبان</p>						
<p>تاریخ تکمیلی امور ساختمان {به مدت یک سال بعد از صدور مکتوب اجازه آغاز کار} می باشد.</p>	<p>ماده 1.2 دستورالعمل برای داوطلبان</p>						
<p>نام اداره تدارکاتی در بند 1 ماده 1 دستورالعمل برای داوطلبان درج گردیده است.</p>							
<p>پروژه { پروژه کندنکاری، پایپ و کیبل اندازی در شش (6) زون کشور برای لات های اول، چهارم، پنجم و ششم مورد ضرورت شرکت مخابراتی افغان تیلی کام } می باشد.</p> <p>نوت: تمام اجناس مورد ضرورت برای پروژه از جانب فرمایش دهنده (شرکت مخابراتی افغان تیلی کام تهیه میگردد</p>	<p>ماده 1.1 دستورالعمل برای داوطلبان</p>						
<table border="1" style="width: 100%;"> <thead> <tr> <th style="width: 50%;">لات ها</th> <th style="width: 50%;">ساحه کار</th> </tr> </thead> <tbody> <tr> <td>لات اول</td> <td>زون مرکز- کابل، پروان، بامیان، و کاپیسا</td> </tr> <tr> <td>لات چهارم</td> <td>زوون جنوب غرب- بلخ، کندز، بدخشان، تخار، بغلان، سمنگان، جوزجان و فاریاب</td> </tr> </tbody> </table>	لات ها	ساحه کار	لات اول	زون مرکز- کابل، پروان، بامیان، و کاپیسا	لات چهارم	زوون جنوب غرب- بلخ، کندز، بدخشان، تخار، بغلان، سمنگان، جوزجان و فاریاب	
لات ها	ساحه کار						
لات اول	زون مرکز- کابل، پروان، بامیان، و کاپیسا						
لات چهارم	زوون جنوب غرب- بلخ، کندز، بدخشان، تخار، بغلان، سمنگان، جوزجان و فاریاب						

<p>لات پنجم زون شرق- ننگرهار، کنر و لغمان</p> <p>لات ششم زون شمال شرق- کندهار، زابل، هلمند و نیمروز</p>	
<p>داوطلبان کشور های ذیل واجد شرایط نمی باشند: { قابل تطبیق نیست }</p>	<p>ماده 4.1 دستورالعمل برای داوطلبان</p>
<p>لست شرکت های محروم شده و تحت پروسه محرومیت از اشتراک در تدارکات عامه از آدرس ذیل قابل دریافت می باشد: { www.npa.gov.af }</p>	<p>ماده 4.3 دستورالعمل برای داوطلبان</p>
<p>در صورت تعدیل معلومات مندرج بند 3 ماده 5 دستورالعمل برای داوطلبان:</p> <p>1- نقل اصلی اسناد که نشان دهنده وضعیت حقوقی، محل ثبت، آدرس تجارتي و نوع فعالیت داوطلب باشد؛</p> <p>2- جواز فعالیت کاری صادره اداره محترم اترا</p> <p>3- صلاحیت نامه کتبی مهر و امضا شده؛</p> <p>4- ارزش مجموعی امور ساختمانی اجرا شده در 10 سال گذشته؛</p> <p>5- تجربه کاری با ماهیت و اندازه مشابه در ده (10) سال گذشته و جزئیات امور ساختمانی زیر کار و یا قرارداد شده با ذکر طرف قرارداد که می توان برای معلومات بیشتر با وی تماس گرفت.</p> <p>6- اقلام عمده تجهیزات ساختمانی پیشنهاد شده برای اجرای این قرارداد؛</p> <p>7- اهلیت و تجارب کارمندان مدیریت ساحه و پرسونل تخنیکی که برای اجرای این قرارداد اختصاص داده می شود؛</p> <p>8- گزارش وضعیت مالی داوطلب مانند گزارش تفتیش یا بیانیه مفاد و ضرر یا اظهار نامه تصفیه مالیاتی در (5) سال گذشته؛</p> <p>9- مدارک که نشان دهنده موجودیت سرمایه دورانی کافی نزد داوطلب برای اجرای این قرارداد (دسترسی به اعتبارات (قرضه) و سایر منابع مالی قابل دسترس)، که بدون شمولیت پیش پرداخت قابل اجرا تحت این قرارداد بشتر از سایر تعدات مالی داوطلب برای سایر قرارداد ها و آفر های ارائه شده باشد.</p> <p>10- معلومات در مورد دعاوی در جریان و یا اختتام یافته در پنج سال اخیر که داوطلب در آن دخیل بوده باشد بشمول طرفین دعوی، مبلغ تحت منازعه و احکام صادره در مورد.</p>	<p>ماده 5.3 دستورالعمل برای داوطلبان</p>

6 در صورت تطبیق ارزیابی قبلی اهلیت، این ماده حذف گردد .

<p>11-معلومات در مورد اعطای قرارداد فرعی</p> <p>12-تمام شرکت های که در مورد تمدید کیبل فایبر نوری ، پایپ اندازی و بخش های مخابراتی فعالیت مینمایند، جواز معتبر صادره اداره محترم اتر را ضم آفر خویش رانه نمایند.</p> <p>13-در صورت عدم داشتن جواز اداره محترم اتر، بعد از اطلاع رسمی، داوطلب مورد نظر ملزم به ارائه جواز اداره محترم و یا اسناد مبین کننده تحت دوران بودن آن را در خلال مدت 15 روز کاری تسلیم نماید در غیر آن هیئت ارزیابی در مورد تصمیم لازم اتخاذ خواهند نمود.</p>	<p>ماده 5.3^ی جزء 10 دستورالعمل برای داوطلبان</p>
<p>فیصدی مجاز واگذاری به قراردادی فرعی الی {20٪} می باشد.</p>	
<p>در صورت ورود تعدیل در اهلیت لازم مطالبه شده از داوطلبان که مندرج بند 4 ماده 5 دستورالعمل برای داوطلبان میباشد:</p> <ol style="list-style-type: none"> 1- آفر شامل معلومات مندرج بند 3 ماده 5 این دستورالعمل برای هر شریک مشترک باشد؛ 2- آفر بمنظور الزامیت قانونی آن توسط تمام شرکا مهر و امضا شده باشد؛ 3- تمامی شرکا بصورت مشترک مسؤل تطبیق قرارداد مطابق شرایط آن می باشند؛ 4- یکی از شرکا منحیث شریک اصلی معرفی گردیده و مسؤل قبول مسؤلیت ها و پذیرش رهنمود ها به نمایندگی از سایر شرکا می باشد؛ 5- اجرای قرارداد بشمول پرداخت با شریک اصلی صورت میگیرد؛ 6- نقل موافقتنامه شرکت مشترک که توسط شرکا امضا گردیده است. 	<p>ماده 5.4 دستورالعمل برای داوطلبان</p>
<p>در صورت تعدیل معیارات اهلیت مندرج بند 5 ماده 5 دستورالعمل برای داوطلبان:</p> <p>برای مطابقت با حد اقل معیارات اهلیت داوطلبان، هر شریک باید حد اقل (25) فیصد و شریک اصلی حد اقل (40) فیصد معیار های اهلیت را تکمیل نماید. ارقام اهلیت هر شریک شرکت مشترک با هم جمع می گردد و مجموع ارقام اهلیت شرکا حد اقل (100) فیصد معیار اهلیت را تکمیل نماید. عدم تکمیل شرط بالا منجر به رد آفر شرکت مشترک می گردد.</p> <p>نوت: تجربه و منابع قراردادی فرعی در تکمیل معیار ها توسط داوطلب در نظر گرفته نمی شود.</p>	<p>ماده 5.5 دستورالعمل برای داوطلبان</p>
<p>لات اول: حد اقل لازم حجم معاملات سه سال داوطلب در خلال شش سال اخیر معادل مبلغ: 30,000,000 افغانی می باشد.</p> <p>لات چهارم: حد اقل لازم حجم معاملات (قابل تطبیق نمی باشد)</p>	<p>ماده 5.5 جزء 1 دستورالعمل برای داوطلبان</p>

<p>لات پنجم: حد اقل لازم حجم معاملات (قابل تطبیق نمی باشد) لات ششم: حد اقل لازم حجم معاملات (قابل تطبیق نمی باشد)</p>																	
<p>حد اقل لازم تجربه مشابه قرارداد اصلی در امور ساختمانی با اندازه، ماهیت و پیچیدگی در خلال (10) سال اخیر قرار ذیل می باشد: لات اول: یک الی سه قرارداد بخش ساختمانی معادل مبلغ 19,500,000 افغانی (داشتن یک قرارداد مشابه قطع نظر از حجم حتمی است . لات چهارم: (قابل تطبیق نمی باشد) لات پنجم: (قابل تطبیق نمی باشد) لات ششم: (قابل تطبیق نمی باشد)</p>	<p>ماده 5.5 جزء 2 دستورالعمل برای داوطلبان</p>																
<p>تجهیزات ضروری غرض تطبیق پروژه برای هر لات از جانب داوطلب برنده تهیه میگردد. نوت: داوطلب برنده مطابق نیازمندی برای امور ساختمانی معیاری باید تمام لوازم و وسایل کندنکاری را در ساحه باید تهیه و با خود داشته باشد که شامل موارد ذیل میباشد: بیل، کلند، جبل، کراچی دستی، ماشین، ماشین کمپکشن، ماشین قطع کانکریت و قیر، ماشین میکتر کانکریت، تانکر آب، سکواتور، کیبل راد، واتر پمپ، جنراتور، ماشین کیبل اندازی، البسه محافظوی کارگران و غیره وسایل و سامان آلات ساختمانی مورد ضرورت نظر به پروژه های ساختمانی، داشته باشد.</p>	<p>ماده 5.5 جزء 3 دستورالعمل برای داوطلبان</p>																
<p>داشتن کارمندان ذیل برای هر لات ضروری میباشد و داوطلب اسناد تحصیلی و خلص سوانح کارمندان مورد نیاز برای هر لات را ضم اسناد ارائه نماید.</p> <table border="1" data-bbox="170 1346 1154 1818"> <thead> <tr> <th data-bbox="170 1346 553 1423">حد اقل تجربه کاری مشابه</th> <th data-bbox="553 1346 781 1423">درجه تحصیل</th> <th data-bbox="781 1346 1084 1423">کار مند کلیدی</th> <th data-bbox="1084 1346 1154 1423">شماره</th> </tr> </thead> <tbody> <tr> <td data-bbox="170 1423 553 1560">حد اقل سه سال تجربه مشابه در بخش شیوه های کندنکاری ها، نصب هنجول ها و غیره داشته باشد</td> <td data-bbox="553 1423 781 1560">لیسانس از بخش ساختمانی</td> <td data-bbox="781 1423 1084 1560">یک نفر سوپروایزر</td> <td data-bbox="1084 1423 1154 1560">1</td> </tr> <tr> <td data-bbox="170 1560 553 1696">حد اقل دو سال تجربه در بخش مربوطه</td> <td data-bbox="553 1560 781 1696">لیسانس از بخش مخابراتی</td> <td data-bbox="781 1560 1084 1696">یک نفر کارمند تخنیکی مخابراتی در بخش پایپ و کیبل اندازی فایبر نوری</td> <td data-bbox="1084 1560 1154 1696">2</td> </tr> <tr> <td data-bbox="170 1696 553 1818">حد اقل دو سال در بخش سپلاسنگ، پاور متر، لایت سور و ماشین اوتی دی آر</td> <td data-bbox="553 1696 781 1818">فارغ صنف 12 و یا بالاتر از آن</td> <td data-bbox="781 1696 1084 1818">دو نفر کارمند تخنیکی بخش شبکه فایبر نوری</td> <td data-bbox="1084 1696 1154 1818">3</td> </tr> </tbody> </table>	حد اقل تجربه کاری مشابه	درجه تحصیل	کار مند کلیدی	شماره	حد اقل سه سال تجربه مشابه در بخش شیوه های کندنکاری ها، نصب هنجول ها و غیره داشته باشد	لیسانس از بخش ساختمانی	یک نفر سوپروایزر	1	حد اقل دو سال تجربه در بخش مربوطه	لیسانس از بخش مخابراتی	یک نفر کارمند تخنیکی مخابراتی در بخش پایپ و کیبل اندازی فایبر نوری	2	حد اقل دو سال در بخش سپلاسنگ، پاور متر، لایت سور و ماشین اوتی دی آر	فارغ صنف 12 و یا بالاتر از آن	دو نفر کارمند تخنیکی بخش شبکه فایبر نوری	3	<p>ماده 5.5^۸ جزء 4 دستورالعمل برای داوطلبان</p>
حد اقل تجربه کاری مشابه	درجه تحصیل	کار مند کلیدی	شماره														
حد اقل سه سال تجربه مشابه در بخش شیوه های کندنکاری ها، نصب هنجول ها و غیره داشته باشد	لیسانس از بخش ساختمانی	یک نفر سوپروایزر	1														
حد اقل دو سال تجربه در بخش مربوطه	لیسانس از بخش مخابراتی	یک نفر کارمند تخنیکی مخابراتی در بخش پایپ و کیبل اندازی فایبر نوری	2														
حد اقل دو سال در بخش سپلاسنگ، پاور متر، لایت سور و ماشین اوتی دی آر	فارغ صنف 12 و یا بالاتر از آن	دو نفر کارمند تخنیکی بخش شبکه فایبر نوری	3														

⁸در صورت تطبیق ارزیابی قبلی اهلیت، این ماده حذف گردد .

ماده 5.5 جزء 5
دستورالعمل برای
داوطلبان

داوطلب باید با ارایه صورت حساب بانکی (استیتمنت بانکی ویا فورمه تسهیلات اعتباری یا line of Credit، اعتبار نامه بانکی که نشان دهنده توانمندی مالی داوطلب بوده و بنام وی (شرکت) حداقل مبالغ مندرج جدول ذیل برای هر لات باشد ارایه نماید:

شماره	لات	مبلغ حد اقل توانایی مالی برای هر لات
1	لات اول	7,050,000 افغانی
4	لات چهارم	3,500,000 افغانی
5	لات پنجم	2,300,000 افغانی
6	لات ششم	2,460,000 افغانی
مجموع شش لات		15,310,000 افغانی

نوت: در صورت اشتراک به یک یا چند لات، مبلغ توانایی مالی مطابق یک یا چند لات باید باشد

در صورت که تاریخ صدور توانایی مالی ویا صورت حساب بانکی ارائه شده قبل از تاریخ اعلان به دعوت به داوطلبی باشد، در این صورت آفر ارایه شده داوطلب مطلوب رد و غیر جوابگو پنداشته می شود.

در صورت ارائه تسهیلات اعتباری (Line of Credit) منحیث دارائی نقدی ویا توانایی مالی داوطلب، تسهیلات اعتباری باید مطابق نمونه صادر شده اداره محترم تدارکات ملی باشد و دارائی مبلغ خواسته شده مندرج شرطنامه ویا بالاتر از آن و بدون قید و شرط باشد. در غیر آن آفر ارائه شده داوطلب مطلوب رد و غیر جوابگو پنداشته می شود

ب. مندرجات شرطنامه

ماده 10.1
دستورالعمل برای
داوطلبان

جهت دریافت توضیح در مورد این شرطنامه، به آدرس و معلومات ارتباطی ذیل مراجعه گردد:

وزارت مخابرات و تکنالوژی معلوماتی
شرکت مخابراتی افغان تلی کام
ریاست تهیه و تدارکات
منزل چهارم- تعمیر پست پارسل
محمد جان خان وات، کابل
خوشحال ستانکزى- مدیر تسهیل بخش خدمات
شماره تماس : 020-2109184

ایمیل: k.stanikzai@afghantelecom.af کاپی k.sadat@salaam.af

ج. تهیه آفرها

ماده 12.1 دستورالعمل
برای داوطلبان

آفر به زبان لُردی⁸ ارائه میگردد.

ماده 13 جزء 6
دستورالعمل برای

داوطلب باید همراه با آفر خویش اسناد اضافی ذیل را ارائه نماید:

⁸در صورت تطبیق ارزیابی قبلی اهلیت، این ماده حذف گردد .

<p>1. تضمین آفر (بانک گرنتی) 2. بل احجام کاری قیمت گذاری شده برای هر لات 3. فورمه تسلیمی آفر 4. اسناد و فورم معلومات اهلیت 5. کاپی جواز کاری با اعتبار 6. جواز با اعتبار صادره اداره محترم اتر 7. جدول زمانی/ پلان کاری 8. تمام اوراق شرطنامه باید توسط داوطلب مهر گردد و فورمهای داده شده در شرطنامه غرض معلومات داوطلب باید بصورت درست و مکمل خانه پری شود و تعهد نامه داده شده باید توسط رئیس، معاون و یا نماینده با صلاحیت امضا و مهر گردد.</p>	<p>داوطلبان</p>												
<p>داوطلبان باید نرخ مناسب مالیات داخلی BRT را در قیمت های ارائه شده شان تذکر دهند</p>	<p>ماده 14 جزء 3 دستورالعمل برای داوطلبان</p>												
<p>قیمت قرارداد قابل { قابل تعدیل نیست } درج گردد.</p>	<p>ماده 14.4 دستورالعمل برای داوطلبان</p>												
<p>اسعار {رواحد پول افغانی} می باشد.</p>	<p>ماده 15.1 دستورالعمل برای داوطلبان</p>												
<p>منبع نرخ تبادله اسعار {د افغانستان بانک} می باشد. تاریخ تبادله اسعار {روز آفر گشایی} خواهد بود.</p>	<p>ماده 15.2 دستورالعمل برای داوطلبان</p>												
<p>میعاد اعتبار آفر {نود (90) روز} می باشد.</p>	<p>ماده 16.1 دستورالعمل برای داوطلبان</p>												
<p>مقدار تضمین آفر برای هر لات در جدول زیر مشخص گردیده است:</p> <table border="1" data-bbox="212 1499 1159 1745"> <thead> <tr> <th>میعاد تضمین آفر</th> <th>مبلغ تضمین آفر برای هر لات</th> <th>لات</th> </tr> </thead> <tbody> <tr> <td rowspan="4">از تاریخ آفرگشائی حد اقل الی مدت 118 روز</td> <td>1,300,000 افغانی</td> <td>لات اول</td> </tr> <tr> <td>640,000 افغانی</td> <td>لات چهارم</td> </tr> <tr> <td>420,000 افغانی</td> <td>لات پنجم</td> </tr> <tr> <td>450,000 افغانی</td> <td>لات ششم</td> </tr> </tbody> </table> <p>مبلغ مجموعی لات ها: 2,810,000 (دو میلیون و هشتصد و ده هزار) افغانی نوت: در صورت اشتراک به یک یا چند لات، مبلغ تضمین آفر مطابق یک یا چند لات باید باشد</p>	میعاد تضمین آفر	مبلغ تضمین آفر برای هر لات	لات	از تاریخ آفرگشائی حد اقل الی مدت 118 روز	1,300,000 افغانی	لات اول	640,000 افغانی	لات چهارم	420,000 افغانی	لات پنجم	450,000 افغانی	لات ششم	<p>ماده 17.2 دستورالعمل برای داوطلبان</p>
میعاد تضمین آفر	مبلغ تضمین آفر برای هر لات	لات											
از تاریخ آفرگشائی حد اقل الی مدت 118 روز	1,300,000 افغانی	لات اول											
	640,000 افغانی	لات چهارم											
	420,000 افغانی	لات پنجم											
	450,000 افغانی	لات ششم											

<p>در ضمن تضمین آفر باید بشکل اصلی (گرانتي بانكي) (Bank Guarantee) مطابق فارمت داده شده مندرج شرطنامه هذا) تسليم داده شود، هيچ نوع كاپي ويا اسكن شده تضمين آفر قابل پذيرش نيست. در صورتيكه ميعاد تضمين آفر كمتر از 118 روز تقويمى سر از تاريخ آخرين ضرب الاجل تسليمى آفر ها (آفرگشائى) باشد، در اين صورت، آفر ارائه شده داوطلب رد گرديده و غير جوابگو محسوب ميگردد.</p> <p>در صورت حالت معامله مشترك بين داوطلبان (JV)، تضمين آفر بايد بنام تمام شركاى آن باشد، در غير آن آفر ارائه شده داوطلبان مشترك رد و غير جوابگو پنداشته مى شود.</p>	
<p>آفر هاى بديل { "قابل قبول نيست" درج گردد } مى باشد.</p>	<p>ماده 18.1 دستورالعمل براي داوطلبان</p>
<p>تعداد كاپي هاى آفر كه تسليم ميگردند { يك اصل + يك كاپي } مى باشد.</p>	<p>ماده 19.1 دستورالعمل براي داوطلبان</p>
<p>ج. تسليمى آفر ها</p>	
<p>ارائه آفر ها بصورت الكترونيكى { "قابل قبول نيست" درج گردد }</p>	<p>ماده 20.1 دستورالعمل براي داوطلبان</p>
<p><u>صرف به مقاصد ارائه آفر، آدرس اداره عبارت است از:</u> توجه: مولوى صفت الله سجاد- ريس تهيه و تداركات شركت مخابراتى افغان تلى كام Sefatullah.sajad@afghantelecom.af آدرس: محمد جان خان وات تعمير پست پارسل منزل 4 وزارت مخابرات و تكنالوژى، كابل افغانستان. نوت: در صورتيكه تاريخ مشخص شده براي تسليمى آفر به روز رخصتى تصادف نمايد، آفر ها در روز بعدى كارى در همان ساعت قبلاً تعيين شده تسليم داده و بازگشايى صورت ميگيرد.</p>	<p>ماده 20.2 جزء 1 دستورالعمل براي داوطلبان</p>
<p>نام و نمبر تشخيصه اين داوطلبى: نام: پروژه ندىكارى پايپ و كيبل اندازى در شش 6 زون كشور براي لات هاى اول، چهارم، پنجم و ششم مورد ضرورت شركت مخابراتى افغان تيلي كام نمبر تشخيصه: RE-BID/AFTEL/1403/W-002/NCB مى باشد.</p>	<p>ماده 20.2 جزء 2 دستورالعمل براي داوطلبان</p>
<p>پاكت آفر حاوى نام، نمبر تشخيصه و همچنان لات بايد باشد و هشدار اينكه قبل از تاريخ 04 سرطان 1403 باز نگردد.</p>	<p>ماده 20.2 جزء 3 دستورالعمل براي داوطلبان</p>
<p>ضرب الاجل براي تسليمى آفر هاى 04 سرطان 1403 ساعت 10:00 بجه قبل از ظهر ميباشد.</p>	<p>ماده 21.1 دستورالعمل</p>

	برای داوطلبان
میعاد اعتبار آفر نود (90) روز ، اعتبار از روز آفر گشایی می باشد . و تضمین آفر حد اقل 28 روز بیشتر از میعاد اعتبار آفر باشد.	ماده 23.3 دستورالعمل برای داوطلبان
د. آفر گشایی و ارزیابی	
جلسه آفر گشایی در مکان ذیل دایر می گردد: آدرس: محمد جان خان وات تعمیر پست پارسل شرکت مخابراتی افغان تلی کام وزارت مخابرات و تکنالوژی معلوماتی، ریاست تهیه و تدارکات { منزل و شماره اطاق: {منزل چهارم اطاق کنفرانس ها} شهر: {کابل} تاریخ: 04 سرطان 1403 زمان: ساعت 10:00 قبل از ظهر	ماده 24.1 دستورالعمل برای داوطلبان
ارزیابی برای هر لات (بخش) طور جداگانه صورت می گیرد، ارزیابی طبق ماده 27.1، 27.2، 27.3 و 27.5 دستورالعمل برای داوطلبان صورت خواهد گرفت	ماده 27- ارزیابی و تشخیص جوابگویی آفر ها
ترجیحات داخلی مطابق حکم چهارم طرزالعمل تدارکات و متحدالمال شماره NPA/PPD/C20/1396 تطبیق می گردد. به تاسی از ماده هفتم قانون، ادارات تدارکاتی مکلف اند، جهت تشویق و حمایت از سرمایه گذاری و تولیدات داخلی موارد حد اعظمی مقدار ترجیح تولیدات داخلی را طور ذیل در پروسه های تدارکاتی خویش، عملی نمایند: 1. تولیدات داخلی در مقایسه تولیدات خارجی؛ (25) فیصد؛ 2. داوطلب داخلی و داوطلب خارجی مقیم افغانستان در مقایسه داوطلب خارجی غیر مقیم (10) فیصد؛ 3. داوطلب داخلی زن در مقیاسه با داوطلب داخلی و داوطلب خارجی مقیم افغانستان (5) فیصد. 4. داوطلب خارجی که شرکای داخلی (Joint Venture) دارند و یا متعهد به داشتن قراردادی فرعی داخلی می باشد، در مقایسه سایر داوطلبان خارجی (5) فیصد. 5. منظور از "داوطلب" در اجرای فقره (1) این حکم، اشخاص حکمی مندرج جز 3 ماده سوم قانون تدارکات است و داوطلب داخلی زن مندرج جزء 3 فقره (1) این حکم عبارت از شخصی حکمی است که مالکیت و اسهام آن متعلق به زنان بوده و حد اقل (50) فیصد کارکنان آن متشکل از زنان باشد. شماره فقره های (2) و بعد از آن به ترتیب به (3) و (7) تعدیل گردید)) علاوئاً، به منظور حمایت از تولیدات داخلی جهت رشد اقتصادی، افزایش میزان اشتغال زایی و سرمایه گذاری، اداره تدارکات ملی حسب ضرورت، از تولیدات داخلی تعریف آتی را ارائه میدارد: «تولیدات داخلی: در پروسه تدارکاتی به آن دسته مواد قابل مصرف نهایی (جنس/محصول) اطلاق میگردد، که حد اقل (50) فیصد طراحی و پروسس آن در داخل کشور انجام شده باشد»	ماده 31.1 دستورالعمل برای داوطلبان

<p>با توجه به موارد فوق ادارات مکلف به رعایت مراتب آتی در پروسه های تدارکاتی میباشند:</p> <p>1. اداره، جهت تشویق افزایش میزان اشتراک تولید کنندگان داخلی در مراحل تدارکات، در شرطنامه های خویش معیار حجم معاملات سالانه را برای آنان در نظر نگرفته، بلکه میزان توانایی تولید ماهانه/ربعوار/ یا سالانه تولید کننده را با توجه به میزان نیازمندی ماهانه/ربعوار یا سالانه خویش منحیث معیار تجربه کاری مشابه وی مد نظر قرار دهند.</p> <p>البته، داوطلب (تولید کننده) مکلف به ارائه اسناد ومدارک مبنی بر ظرفیت تولید وعرضه اجناس و محصولات مورد نیاز اداره در مطابقت با میزان نیازمندی وکیفیت پروسس و تولید طی میعاد مشخص شده در شرطنامه اداره میباشد. هیئت ارزیابی اسناد و مدارک فوق را مورد ارزیابی قرارداده ودرصورت لزوم وفق حکم پنجاهم طرزالعمل تدارکات، معلومات واسناد لازم را در زمینه مطالبه وتحت غور وبررسی قرار دهد.</p> <p>2. داوطلبان مکلف اند جهت مستفید شدن از امتیاز ترجیح داخلی، درآفرخویش نام ومرجع تولید اجناس را مشخص سازند، درصورتیکه داوطلب در آفر خویش از نام و مرجع تولید اجناس و محصولات مورد نیاز مندرج شرطنامه متذکر نگردد، تطبیق ترجیح داخلی بالای آفر وی عملی نمیشود</p> <p>3. طبق فقره (7) حکم چهارم طرزالعمل تدارکات ورعایت جزء 1 فقره (1) ماده چهل و هشتم قانون تدارکات، داوطلب جهت برخورداری از ترجیح تدارکات از منابع داخلی مکلف است اسناد، مدارک وتصدیق نامه های لازم را ارائه وهیئت ارزیابی از صحت وسقم آن از طریق مراجع ذیربط اطمینان حاصل نماید، درصورت عدم ارائه اسناد و مدارک مطالبه شده یا ارائه معلومات غیر واقعی، داوطلب نه تنها از امتیازات ترجیح داخلی مستفید نگردیده، بلکه وفق احکام ماده چهل و نهم قانون به پروسه محرومیت معرفی میگردد.</p> <p>4. داوطلب از امتیاز ترجیح داخلی مستفید وطبقاً قرارداد با وی عقد گردیده، مکلف است اجناس مورد نیاز را از منابع داخلی طبق مشخصات ومندرجات قرارداد تهیه واکمال نماید، در غیر اینصورت، اداره طبق احکام قانون وطرزالعمل تدارکات در حصه وضع جریمه تاخیر، جبران نقض قرارداد، فسخ قرارداد، تطبیق جبران خساره و معرفی به پروسه محرومیت اجراءات به موقع را مرعی دارد.</p>	
ه اعطا عقد قرارداد	
<p>به اطلاع داوطلبان رسانیده میشود:</p> <p>عقد قرارداد با داوطلبان برنده مشروط و منوط به منظوری و تعهد بودجه میباشد.</p>	<p>ماده 33.1 دستورالعمل برای داوطلبان</p>
<p>داوطلب برنده مکلف است در خلال مدت (10) روز بعد از دریافت نامه قبولی آفر، تضمین اجرای قرارداد را در مطابقت با شرایط عمومی قرارداد اریه نماید.</p>	<p>ماده 35.1 دستورالعمل برای داوطلبان</p>
<p>پیش پرداخت در صورت ضرورت مطابق با قانون تدارکات افغانستان اجراء میگردد.</p> <p>قابل تطبیق است</p>	<p>ماده 36.1 دستورالعمل برای داوطلبان</p>
<p>اعتراضات به آدرس ذیل ارسال شده می تواند:</p> <p>در صورت داشتن شکایت از عدم بردن شدن آفر، داوطلب میتواند از آدرس ذیل توضیحات کتبا درخواست نماید.</p> <p>صفت الله سجاد – ریس تهیه و تدارکات، شرکت مخابراتی افغان تلی کام، وزارت مخابرات و تکنالوژی</p>	<p>ماده 38.1 دستورالعمل برای داوطلبان</p>

معلوماتی- محمد جان خان وات، تعمیر پوست پارسل- منزل چهارم شرکت مخابراتی افغان تلی کام.
کابل.

در صورت عدم قناعت به توضیحات ارائه شده اداره فوق، داوطلب میتواند به اداره مافوق مراجعه نماید.

قسمت سوم: فورمه ها

فورمه های داوطلبی

عنوان فورمه	شماره فورمه
فورمه تسلیمی آفر	فورمه امور ساختمانی کوچک/01
فورمه معلومات اهلیت داوطلب	فورمه امور ساختمانی کوچک /02
فورمه نامه قبولی آفر	فورمه امور ساختمانی کوچک /03

فرمه تسليمی آفر
فرمه امور ساختمانی کوچک/01

داوطلب این فرمه را خانه پری و همراه با آفر خویش تسليم می نماید.

اداره: شرکت مخابراتی افغان تیلی کام - هیئت رهبری شرکت های امارتی

شماره داوطلبی: **RE-BID/AFTEL/1403/W-002/NCB**

عنوان تدارکات: پروژه کندنکاری، پایپ و کیبل اندازی در شش (6) زون کشور برای لات های اول، چهارم، پنجم و ششم

میان که در زیر این فرمه امضا نموده ایم، اظهارمینمائیم اینکه:

ما شرطنامه را دقیق مطالعه کردیم و هیچ ملاحظه یی در قسمت آن بشمول ضمیمه شماره: **شماره و تاریخ صدور ضمیمه** در صورت لزوم درج گردید؛ نداشته و پیشنهاد اجرای **عنوان و نمبر تشخیصیه قرارداد درج گردید** در مطابقت به **شرایط عمومی قرارداد** به

قیمت مجموعی آفر ما به استثنای هرگونه تخفیفات برای لات های پیشنهاد شده در ذیل عبارت است از:

لات اول: _____ لات چهارم: _____ لات پنجم: _____ لات ششم: _____ می باشد.

1. تخفیفات پیشنهاد شده: در صورتیکه آفر ما قبول شود، تخفیفات ذیل قابل اجرا خواهد بود:

- (1) قیمت مجموعی تخفیفات به حروف برای لات _____ مبلغ: _____
(2) قیمت مجموعی تخفیفات به ارقام: **هر تخفیف پیشنهاد شده و اقلام مشخص شده بل احجام کار را که قابل اجرا است، با جزئیات آن مشخص کنید؛**

ما جهت اجرای این قرارداد، مبلغ **مبلغ و فیصدی به ارقام و حروف درج گردید** را منحیث پیش پرداخت درخواست می نمائیم.

ما میدانیم که اداره مکلف به قبولی آفر دارای نازلترین قیمت ارائه شده و یا هر آفر دریافت شده دیگر نیست.

ما بدینوسیله تصدیق می داریم که این آفر در مطابقت با ميعاد اعتبار و در صورت لزوم تضمین آفر یا اظهار نامه تضمین آفر مندرج **صفحه معلومات داوطلبی** می باشد.

آفر ما برای ميعاد مشخص در بند 1 ماده 16 **دستورالعمل برای داوطلبان**، سر از تاریخ ضرب الاجل تسليمی آفرها در مطابقت با بند 1 ماده 21 **دستورالعمل برای داوطلبان** اعتبار داشته و در هر زمان قبل از ختم تاریخ اعتبار آن بالای ما الزامی و قابل قبول بوده میتواند؛

هرگاه آفر ما قبول شود، ما تعهد میسپاریم که تضمین اجراء را در مطابقت با بند 1 ماده 35 **دستورالعمل برای داوطلبان**، بخاطر اجرای بموقع قرارداد فراهم می نمائیم؛

ما بشمول هر قراردادی فرعی یا اکمال کننده های هر بخش این قرارداد، دارای تابعیت کشور واجد شرایط مطابق بند 1 ماده 4 **دستورالعمل برای داوطلبان** می باشیم.

ما هیچ گونه تضاد منافع مطابق بند 2 ماده 4 **دستورالعمل برای داوطلبان**، نداریم.

ما بشمول قراردادیان فرعی یا اکمال کننده ها برای هر بخش این قرارداد در امارت اسلامی افغانستان مطابق به بند های 3 و 4 ماده 4 دستور العمل برای داوطلبان، محروم شناخته نشده ایم.

نام: {نام شخص درج گردد}

وظیفه: {وظیفه درج گردد}

امضاء:

تاریخ:

فرمه معلومات اهليت داوطلب

فرمه امور ساختماني كوچك/02

اين فرمه توسط داوطلب خانه پري و جهت ارزيابي اهليت و يا تصديق ارزيابي قبلي اهليت در مطابقت به ماده 5 دستور العمل براي داوطلبان استفاده ميگردد. اين معلومات در قرارداد درج نميگردد. در صورت ضرورت داوطلب مي تواند در جدول هاي موجود رديف ها و ستون هاي اضافي علاوه و صفحات اضافي ضميمه گردد. در صورت استفاده اين فرمه جهت تصديق ارزيابي قبلي اهليت، داوطلب بايد صرف معلومات تجديد شده را درج نمايد.

1. داوطلب يا داوطلب مشترك (JV)

1.1 حالت حقيقي داوطلب: {ريك كاپي سند حالت حقيقي ضميمه گردد}

محل ثبت: {محل ثبت درج گردد}

آدرش تجارتي: {محل اصلي تجارت درج گردد}

صلاحيت نامه امضا كننده آفر: {ريك كاپي صلاحيت نامه ضميمه گردد}

1.2 حجم معاملات ساختماني اجرا شده در جريان {تعداد مطابق به جزء 1 بند 5 ماده 5 صفحه معلومات داوطلبي درج گردد} سال گذشته، به مبلغ {مبلغ به واحد پول افغاني درج گردد} مي باشد.

1.3 تعداد قرارداد امور ساختماني با ماهيت و مبلغ مشابه اجرا شده منحيث قراردادي اصلي در جريان {تعداد مطابق به جزء 2 بند 5 ماده 5 صفحه معلومات داوطلبي درج گردد} سال گذشته: {جدول زير خانه پري گردد، در صورت لزوم رديف علاوه گردد} مي باشد.

نام پروژه و كشور	نام طرف قرارداد و شخص ارتباطي	نوعيت امور ساختمان تكميل شده و سال تكميل آن	ارزش مجموعي قرارداد
{معلومات درج گردد}	{معلومات درج گردد}	{معلومات درج گردد}	{معلومات درج گردد}

1.4 تجهيزات عمده پشنهاد شده داوطلب جهت انجام كار امور ساختمان {جهت تكميل جدول ذيل به جزء 3 بند 5 ماده 5 دستور براي داوطلبان مراجعه گرديده و تمام معلومات درخواست شده درج اين جدول گردد. در صورت لزوم رديف اضافي علاوه گردد} مي باشد.

نام تجهیزات	تشریح تجهیزات بشمول (تاریخ ساخت و مدت کارایی)	حالت تجهیزات (جدید، خوب، کهنه، و تعداد قابل دسترس)	ملکیت، کرایه، و یا خرید با ذکر طرف های مقابل کرایه و خرید
{معلومات درج گردد}	{معلومات درج گردد}	{معلومات درج گردد}	{معلومات درج گردد}

1.5 اهلیت و تجارب کارمندان کلیدی جهت اداره و اجرای قرارداد {جدول ذیل با اضافه نمودن ردیف ها در صورت ضرورت، تکمیل گردد. معلومات بیوگرافیک ضمیمه گردیده و نیز به جزء 4 بند 5 ماده 5 دستور العمل برای داوطلبان و بند 1 ماده 9 شرایط عمومی قرارداد، مراجعه گردد} می باشد.

وظیفه	نام	تعداد سالهای تجربه کاری (عمومی)	سالهای تجربه کاری در این وظیفه
{معلومات درج گردد}	{معلومات درج گردد}	{معلومات درج گردد}	{معلومات درج گردد}

1.6 قراردادیان فرعی و شرکت های مربوط: {جدول ذیل با اضافه نمودن ردیف ها در صورت ضرورت، و نیز با مراجعه به ماده 7 شرایط عمومی قرارداد، تکمیل گردد} می باشند.

وظیفه	نام	تعداد سالهای تجربه کاری (عمومی)	سالهای تجربه کاری در این وظیفه
{معلومات درج گردد}	{معلومات درج گردد}	{معلومات درج گردد}	{معلومات درج گردد}

1.7 گزارش تفتیش {تعداد به ارقام و حروف درج گردد} سال گذشته، بیلانس شیت و بیانیه مفاد و ضرر تائید شده توسط مفتش مستقل {لست و کاپی ها ضمیمه گردد}.

1.8 شواهد دسترسی به منابع مالی جهت تکمیل نمودن معیار اهلیت: دارائی سیال (نقدی)، دسترسی به انواع اعتبارات (قرضه) و سایر اسناد منابع مالی {فهرست آن ترتیب و کاپی های اسناد حمایتی ضمیمه گردد} می باشد. داوطلب مکلف است لت تعهدات مالی برای سایر قرارداد ها و آفر های ارائه شده را نیز ارائه نماید.

1.9 بمنظور تثبیت صحت و سقم مدارک منابع مالی، به بانک های ذیل تماس گرفته می شود:

{نام، آدرس، شماره تلفون و فکس بانک درج گردد}

1.10 معلومات در مور دعوی حقوقی جاری مرتبط به داوطلب: {جدول ذیل با اضافه نمودن ردیف در صورت ضرورت، تکمیل گردد}

مبلغ منازعه	دلیل منازعه	طرف های دیگر
{معلومات درج گردد}	{معلومات درج گردد}	{معلومات درج گردد}

1.11 پروگرام، روش کار، و تقسیم اوقات کار پیشنهاد شده: {فهرست ترتیب گردد}

توضیحات، نقشه ها، و چارت ها مورد نیاز جهت تکمیل نمودن معیار شرطنامه: {فهرست ترتیب گردد}

2. شرکت مشترک (JV)

2.1 معلومات مندرج فهرست 1.1 الی 1.10 فوق برای هر شریک شرکت مشترک ارائه گردد.

2.2 معلومات مندرج 1.11 برای شرکت مشترک ارائه گردد.

2.3 صلاحیت نامه که صلاحیت امضای آفر از جانب شرکت مشترک را ارائه میدارد، ضمیمه گردد.

2.4 موافقتنامه شرکای شرکت مشترک که بالای تمام شرکا الزامیت قانونی داشته باشد و نشان دهنده موارد ذیل باشد ضمیمه گردد:

(1) تمام شرکا بصورت مشترک و انفرادی در اجرای این قرارداد در مطابقت به شرایط قرارداد، مسؤول می باشند.

(2) یکی از شرکا منحصیث شریک اصلی نامیده شده و مسؤول قبول مسؤولیت ها و پذیرش رهنمود ها به نمایندگی از سایر شرکا می باشد؛

(3) تطبیق تمام قرارداد بشمول پرداخت ها به شریک اصلی صورت میگیرد.

3. نیازمندیهای اضافی

3.1 داوطلبان باید معلومات اضافی مورد نیاز مندرج صفحه معلومات داوطلبی را ارائه نماید.

نام : {نام شخص درج گردد}

وظیفه: {وظیفه درج گردد}

امضاء:

تاریخ:

فورم نامه قبولی آفر ۱۰
فورمه امور ساختمانی کوچک/03

تاریخ: {تاریخ صدور این نامه را درج نمایید}
شماره: {شماره صدور این نامه را درج نمایید}
از: {نام اداره تدارکاتی را درج نمایید}
آدرس: {آدرس اداره تدارکاتی را درج نمایید}
به: {نام داوطلب برنده و شماره جواز فعالیت وی را ذکر نمایید}
آدرس: {آدرس داوطلب برنده را درج نمایید}

این نامه قبولی آفر به تأسی از ماده بیست و سوم قانون تدارکات و حکم هشتاد و پنجم طرز العمل تدارکات صادر و بموجب آن اطلاع داده میشود که آفر ارائه شده مؤرخ {تاریخ را به ترتیب روز، ماه و سال بنویسید} شما برای تدارک {نام پروژه یا قرارداد را بنویسید}، به قیمت قطعی مجموعی مبلغ {مبلغ را به ارقام و حروف بنویسید}، طوریکه در مطابقت با دستورالعمل برای داوطلبان مندرج شرطنامه مربوطه، تدقیق و تصحیح شده است توسط این اداره قبول گردیده است.
لذا از شما تقاضا میگردد الی مدت ده (10) روز تقویمی از تاریخ صدور این نامه، در مطابقت به مواد فوق الذکر قانون و طرز العمل تدارکات و مواد بیست و هشتم قانون و حکم هفتاد و هشتم طرز العمل، تضمین اجرای قرارداد را طوریکه در شرطنامه مربوطه درج و در ذیل تذکر گردیده، به اداره تسلیم نمایید، در غیر آن در مطابقت به ماده بیست و نهم قانون تدارکات، تضمین آفر شما قابل استرداد نخواهد بود. معلومات مزید در جدول ذیل درج می باشد:

مشخصات تدارکات/ قرارداد: {نام و مشخصات خلص تدارکات/ قرارداد را درج نمایید}
شماره تشخیصیه تدارکات: {شماره قرارداد مربوطه را درج نمایید}
قیمت مجموعی قرارداد: {قیمت مجموعی قرارداد را به ارقام و حروف درج نمایید}
نوعیت تضمین اجرای قرارداد: {نوعیت تضمین اجرای قرارداد را که در شرطنامه درج گردیده است را بنویسید}
مقدار تضمین اجرای قرارداد: {مبلغ تضمین اجرای قرارداد را به ارقام و حروف درج نمایید}
زمان عقد قرارداد: {تاریخ و ساعت عقد قرارداد را بنویسید}
مکان عقد قرارداد: {محل عقد قرارداد را بنویسید}

همچنین غرض مطالعه و مزید معلومات شما، مسوده موافقتنامه قرارداد ضمیمه این نامه به شما ارسال گردید.

نام و تخلص وظیفه:

امضاء و تاریخ^{۱۱}

¹⁰ طبق فقره (1) حکم هشتاد و پنجم طرز العمل تدارکات؛ اداره مکلف است، بعد از ختم میعاد اطلاعیه تصمیم اعطای قرارداد و یا رسیدگی به اعتراضات داوطلبان، در صورتیکه قرارداد در حیطه صلاحیت امر اعطای مربوطه باشد، نامه قبولی آفر را به داوطلب برنده ارسال نماید، در صورتیکه قرارداد در حیطه صلاحیت کمیسیون تدارکات ملی باشد، بعد از منظوری این کمیسیون، نامه قبولی آفر به داوطلب برنده ارسال می شود.

¹¹ این نامه، باید توسط شخصیکه شرطنامه ها و یا ضمایم را امضاء نموده است، امضا شود. این نامه منحیث یادداشت های تدارکاتی حفظ میگردد.

قسمت چهارم: شرایط عمومی قرارداد

الف: عمومیات	
ماده 1- تعریفات	<p>1- اصطلاحات تعریف شده به صورت درشت تحریر گردیده اند:</p> <p>1- بل احجام کار: احجام کار قیمت گذاری شده که شامل آفر می باشند.</p> <p>2- حوادث قابل جبران: حوادث که در ماده 44 شرایط عمومی قرارداد تعریف گردیده اند.</p> <p>3- تاریخ تکمیل: تاریخ تکمیل امور ساختمانی تصدیق شده توسط مدیر پروژه در مطابقت به بند 1 ماده 55 شرایط عمومی قرارداد.</p> <p>4- قرارداد: موافقتنامه کتبی میان اداره و قراردادی جهت اجرا، تکمیل و حفظ و مراقبت امور ساختمان است. قرارداد شامل اسناد مندرج بند 2 ماده 3 شرایط عمومی قرارداد می باشد.</p> <p>5- قراردادی: شخص یا شرکتی که آفر وی برای انجام امور ساختمانی توسط اداره قبول گردیده باشد.</p> <p>6- آفر قراردادی: آفر مکمل که توسط داوطلب برنده به اداره تسلیم گردیده است.</p> <p>7- قیمت قرارداد: قیمت مندرج نامه قبولی آفر بشمول تعدیلات بعدی وارده مطابق قرارداد می باشد.</p> <p>8- روز: روز تقویمی می باشند.</p> <p>9- مزد کار: کار که در مقابل آن به قراردادی به اساس کار، مواد خام، تاسیسات به اضافه فیصدی موافقه شده مصارف غیر مستقیم و مفاد پرداخت میگردد.</p> <p>10- نواقص: قسمت از کار که مطابق شرایط قرارداد تکمیل نشده باشد.</p> <p>11- سند تصدیق رفع نواقص: تصدیقنامه است که بعد از اصلاح نواقص توسط مدیر پروژه به قراردادی صادر میگردد.</p> <p>12- میعاد رفع نواقص: میعاد قابل محاسبه از تاریخ تکمیل قرارداد که در بند 1 ماده 35 شرایط خاص قرارداد از آن تذکر رفته است.</p> <p>13- نقشه ها: در برگیرنده محاسبات و معلومات ارائه شده و تأیید شده توسط مدیر پروژه بمنظور اجرای قرارداد می باشد.</p> <p>14- اداره: طرف قرارداد مشخص شده در شرایط خاص قرارداد می باشد.</p> <p>15- تجهیزات: ماشین آلات و وسایط نقلیه که جهت اجرای امور ساختمانی، بصورت موقت در ساحه کار فراهم میگردد.</p> <p>16- قیمت ابتدایی قرارداد: قیمت قرارداد که در نامه قبولی آفر درج می باشد.</p> <p>17- تاریخ تخمینی تکمیل: تاریخ تخمینی که قراردادی امور ساختمان را تکمیل می نماید. تاریخ</p>

<p>تخمینی تکمیل مندرج شرایط خاص قرارداد می باشد. این تاریخ صرف با صدور دستور تمدید میعاد یا تسریع توسط مدیر پروژه تغییر نموده می تواند.</p> <p>18- مواد خام: تمام مواد بشمول مواد مصرفی که توسط قراردادی جهت اجرای امور ساختمانی، استفاده میگردد.</p> <p>19- تأسیسات: منضات امور ساختمانی که دارائی عملکرد میخانیکی، برقی، کیمیای، یا بیولوژیکی باشد.</p> <p>20- مدیر پروژه: شخص که نام وی در شرایط خاص قرارداد تذکر رفته یا شخص با صلاحیت که توسط اداره به عوض مدیر پروژه به قراردادی معرفی گردیده باشد و مسؤولیت نظارت و مدیریت قرارداد امور ساختمانی را دارا باشد.</p> <p>21- SCC: به معنی شرایط خاص قرارداد است.</p> <p>22- ساحه کار: ساحه مشخص شده شرایط خاص قرارداد می باشد.</p> <p>23- گزارش بررسی ساحه: شامل شرطنامه بوده گزارش واقع بینانه و مشرح در مورد وضعیت سطح و سطح فرعی ساحه می باشد.</p> <p>24- مشخصات: مشخصات امور ساختمانی شامل در قرارداد و تغییرات و اضافات وارده یا تأیید شده توسط مدیر پروژه می باشد.</p> <p>25- تاریخ آغاز کار: تاریخ آغاز امور ساختمان مندرج شرایط خاص قرارداد، تاریخ که قراردادی کار امور ساختمان را آغاز می نماید این تاریخ لزوماً مصادف به تاریخ تسلیمی ساحه نمی باشد.</p> <p>26- قراردادی فرعی: شخص یا شرکت که با قراردادی جهت اجرای بخش از امور ساختمانی قرارداد داشته که در برگیرنده امور ساختمانی در ساحه نیز می باشد.</p> <p>27- ساختمان های مؤقت: ساختمان دیزاین شده، ساخته شده، نصب شده و یا دور شده توسط قراردادی که برای اجرای امور ساختمانی و یا نصب آن ضروری می باشد.</p> <p>28- تعدیل: امر مدیر پروژه مبنی بر تغییر در امور ساختمانی می باشد.</p> <p>29- امور ساختمانی: شامل اعمار، اعمار مجدد، تخریب، ترمیم یا نو سازی یک عمارت، آماده ساختن ساحه، حفریات، نصب، مونتاژ، امور تزئیناتی و نیز خدمات ضمنی آن (برمه کاری، نقشه برداری، تصویر برداری، تحقیقات زلزله و خدمات مشابه و امثال آن) است که مطابق مندرج قرارداد، انجام می گردد، مشروط بر اینکه ارزش خدمات ضمنی از قیمت خود عمارت بیشتر نگردد.</p>	
<p>2.1 بمنظور تفسیر شرایط عمومی قرارداد، مفرد به عوض جمع و جمع به عوض مفرد بکار برده می شود. همچنان مؤنث معنی مذکر یا خنثی و یا بالعکس آن را افاده می نماید. عناوین فاقد اهمیت می باشند. کلمات معانی عادی دارا می باشند، مگر اینکه بصورت مشخص تعریف گردیده باشند. مدیر پروژه به پرسش ها در مورد شرایط عمومی قرارداد، وضاحت ارائه می نماید.</p>	<p>ماده 2- تفسیر</p>

<p>2.2 در صورت تذکر تکمیل کار امور ساختمان بشکل قسمت وار در شرایط خاص قرارداد، اشارات در شرایط عمومی قرارداد به امور ساختمانی، تاریخ تکمیل و تاریخ تخمینی تکمیل به هر قسمت امور ساختمانی (به استثنای اشاره به تاریخ تکمیل و تاریخ تخمینی تکمیل برای تمام کار امور ساختمان) قابل تطبیق می باشد.</p>	
<p>2.3 اسناد تشکیل دهنده قرارداد به ترتیب اولویت ذیل تفسیر میگردند:</p> <ol style="list-style-type: none"> 1- موافقتنامه؛ 2- نامه قبولی آفر؛ 3- آفر قراردادی؛ 4- شرایط خاص قرارداد؛ 5- شرایط عمومی قرارداد؛ 6- مشخصات تخنیکی؛ 7- نقشه ها؛ 8- بل احجام کاری؛ و 9- سایر اسناد تشکیل دهنده قرارداد که در شرایط خاص قرارداد از آن تذکر رفته است. 	
<p>3.1 زبان و قانون نافذ بر قرارداد در شرایط خاص قرارداد بیان گردیده است.</p>	<p>ماده 3- زبان و قانون قرارداد</p>
<p>4.1 مدیر پروژه به نمایندگی از اداره، تصمیم در مسایل قرارداد میان اداره و قراردادی را اتخاذ می نماید. مگر اینکه طور دیگری در شرایط خاص قرارداد تذکر رفته باشد.</p>	<p>ماده 4- تصامیم مدیر پروژه</p>
<p>5.1 مدیر پروژه با صدور ابلاغیه به قراردادی، مسؤولیت ها و مکلفیت های خود را به شخص دیگری، محول یا مسؤولیت ها و مکلفیت های محول شده را فسخ می نماید.</p>	<p>ماده 5- واگذاری</p>
<p>6.1 هر گونه ارتباط بر قرار شده میان طرفها باید بصورت کتبی بوده و هرگونه ابلاغیه صرف در صورت تسلیمی قابل اجرا می باشد.</p>	<p>ماده 6- ارتباطات</p>
<p>7.1 قراردادی باید اداره را کتباً در مورد اعطای قراردادهای فرعی تحت این قرارداد، در صورتیکه قبلاً در آفر داوطلب مشخص نگردیده باشد اطلاع دهد. واگذاری بخشی قرارداد به قراردادی فرعی در روشنی ماده سی و ششم قانون تدارکات صورت میگیرد. اعطای قرارداد فرعی مکلفیت ها، وجایب و مسوولیت های اکمال کننده تحت این قرارداد را متاثر نمی سازد.</p>	<p>ماده 7- عقد قرارداد های فرعی</p>
<p>7.2 در صورتیکه قرارداد الی 20 فیصد حجم قرارداد را بدون موافقه کتبی اداره و یا بیشتر از 20 فیصد حجم قرارداد را به قراردادی فرعی واگذار نموده باشد، این عمل نقض قانون تدارکات و تعهدات طرفین تلقی گردیده و تخطی در قرارداد محسوب میگردد. در این صورت قرارداد فسخ و تضمین اجرای قرارداد قابل استرداد نبوده و محرومیت قراردادی اصلی طی مراحل میگردد.</p>	
<p>8.1 قراردادی ساحه کار را با سایر قراردادیان، مقامات دولتی، ارائه کننده گان خدمات و اداره در میان تاریخ</p>	<p>ماده 8- سایر قراردادی ها</p>

<p>تقسیم اوقات کار آنان که در شرایط خاص قرارداد از آن تذکر رفته مشترکاً استفاده می نماید. قراردادی همچنان تسهیلات و خدمات را برای آنها طوریکه در تقسیم اوقات کار تذکر رفته فراهم می نماید. اداره میتواند جدول کاری قرار دادی های دیگر را تغییر داده و قراردادی اصلی را از موضوع مطلع سازد.</p>	
<p>9.1 قراردادی مکلف است کارمندان کلیدی مندرج جدول کارمندان کلیدی، یا کارمندان دیگری را که توسط مدیر پروژه تأیید گردیده، جهت انجام وظایف مندرج جدول کارمندان کلیدی، استخدام نماید. مدیر پروژه تعویض کارمندان کلیدی را تنها زمانی می پذیرد که شایستگی و توانایی آنها بطور قابل ملاحظه معادل یا بالاتر از کارمندان کلیدی مندرج جدول کارمندان کلیدی باشد.</p>	<p>ماده 9- کارمندان</p>
<p>9.2 مدیر پروژه می تواند درخواست اخراج کارمند قراردادی را با ارائه دلایل نماید. قراردادی اداره را از اخراج کارمند مذکور و عدم ارتباط وی با امور ساختمانی تحت این قرارداد در جریان (7) روز، اطمینان میدهد.</p>	
<p>10.2 اداره و قراردادی هر کدام مسئول جبران خساره خطرات مربوط خود طوریکه در قرارداد تذکر رفته است، می باشند.</p>	<p>ماده 10- خطرات به اداره و قراردادی</p>
<p>11.1 خطرات ذیل از آغاز کار امور ساختمان الی صدور سند تصدیقنامه رفع نواقص، مربوط به اداره می باشد:</p> <p>1- خطر صدمه شخصی، مرگ، یا خساره به ملکیت (به استثنای امور ساختمانی، تأسیسات، مواد خام، و تجهیزات) که ناشی از:</p> <p>(1) استفاده یا تصرف ساحه توسط ساختمان یا به منظور ساختمان که نتیجه اجتناب نا پذیر امور ساختمان باشد؛ یا</p> <p>(2) غفلت، تخطی از مسئولیت قانونی یا مداخله در حقوق قانونی توسط اداره یا توسط شخص که در استخدام و یا طرف قرارداد با اداره باشد به استثنای خود قراردادی</p> <p>2- خطر خساره به امور ساختمانی، تأسیسات، مواد خام و تجهیزات به اندازه که ناشی از تقصیر اداره بوده یا خطرات ناشی از دیزاین یا اثر جنگ یا آلودگی که منطقه که ساحه کار در آن واقع شده است را متاثر سازد.</p>	<p>ماده 11- خطرات مربوط اداره</p>
<p>11.2 خطر زیان یا خساره به امور ساختمانی، تأسیسات، مواد خام، به استثنای زیان و خساره از زمان آغاز کار الی صدور تصدیقنامه رفع نواقص مربوط به اداره می باشد مگر اینکه مفقودی و خساره ناشی از موارد ذیل باشد:</p> <p>1- نقص موجود در تاریخ تکمیلی امور ساختمانی؛</p> <p>2- حادثه صورت گرفته قبل از تاریخ تکمیلی که خطر مربوط به اداره نباشد؛ یا</p> <p>3- فعالیت های قراردادی در ساحه بعد از تاریخ تکمیل.</p>	
<p>12.1 خطرات صدمه شخصی، مرگ، و زیان یا خساره به ملکیت (بدون محدودیت بشمول امور ساختمان، تأسیسات، مواد خام، و تجهیزات) از آغاز کار امور ساختمانی الی صدور تصدیقنامه مسئولیت رفع نواقص که</p>	<p>ماده 12- خطرات مربوط به قراردادی</p>

مربوط به اداره نباشد، مسؤولیت قراردادی می باشد.	
<p>13.1 قراردادی مکلف است پوشش بیمه حادثات ذیل ناشی از خطرات خود را از تاریخ آغاز کار الی ختم میعاد مسؤولیت رفع نواقص، بنام مشترک اداره و قراردادی، به مبلغ مندرج شرایط خاص قرارداد، مهیا سازد:</p> <p>1- زیان یا خساره به امور ساختمانی، تأسیسات، و مواد خام؛</p> <p>2- زیان یا خساره تجهیزات؛</p> <p>3- زیان یا خساره ملکیت (به استثنای امور ساختمانی، تأسیسات، مواد خام، و تجهیزات) مربوط به قرارداد؛ و</p> <p>4- صدمه شخصی یا مرگ.</p>	ماده 13- بیمه
13.2 قراردادی، پالیسی بیمه را قبل از تاریخ آغاز کار جهت تأییدی به مدیر پروژه تسلیم می نماید. بیمه در برگیرنده پرداخت جبران خساره قابل پرداخت می باشد.	
13.3 در صورت عدم ارائه پالیسی بیمه و تصدیقنامه بیمه توسط قراردادی، اداره بیمه لازم را بدین منظور فراهم و قیمت بیمه پرداخت شده را از قراردادی حصول یا در صورت عدم پرداخت، قرض قابل پرداخت بالای قراردادی محسوب میگردد.	
13.4 هرگونه تغییر در شرایط بیمه بدون تأیید مدیر پروژه قابل قبول نمی باشد.	
13.5 طرفین مطابق شرایط پالیسی بیمه عمل می نمایند.	
14.1 قراردادی در ترتیب آفر به گزارش بررسی ساحه مندرج شرایط خاص قرارداد و سایر معلومات که در دسترس داوطلب قرارداده می شود اتکا می نماید.	ماده 14- گزارش تحقیق ساحه
15.1 مدیر پروژه به پرسش ها در مورد شرایط خاص قرارداد ، توضیحات ارائه می نماید.	ماده 15- پرسش ها در مورد شرایط خاص قرارداد
16.1 قراردادی امور ساختمانی را در مطابقت به مشخصات تخنیکی و نقشه ها اجرا و نصب می نماید.	ماده 16- قراردادی
17.1 قراردادی کار امور ساختمانی را بعد از اخذ نامه آغاز کار شروع و طبق برنامه کاری ارائه شده یا تجدید شده که از جانب مدیر پروژه تصدیق شده باشد، اجرا و در تاریخ تخمینی تکمیلی، تکمیل می نماید.	ماده 17- تاریخ تخمینی امور ساختمان
18.1 قراردادی مشخصات تخنیکی و نقشه ها را که نشان دهنده امور ساختمانی مؤقت می باشد به مدیر پروژه جهت تأیید ارائه می نماید.	ماده 18- تصدیق توسط مدیر پروژه
18.2 قراردادی مسئول دیزاین امور ساختمانی مؤقت می باشد.	
18.3 تصدیق دیزاین امور ساختمانی مؤقت توسط مدیر پروژه، مسؤولیت قراردادی در دیزاین ارائه شده ساختمان های موقت را متاثر نمی سازد.	
18.4 در صورت لزوم، قراردادی تصدیق اشخاص ثالث را در دیزاین امور ساختمانی مؤقت حاصل می نماید.	
18.5 تمام نقشه های تهیه شده قراردادی جهت اجرای امور ساختمانی مؤقت و دایمی قبل از استفاده باید توسط مدیر پروژه تأیید گردند.	

ماده 19- ایمنی	19.1 قراردادی مسؤل ایمنی تمام فعالیت ها در ساحه می باشد.
ماده 20- اکتشاف	20.1 هر شی تاریخی یا با ارزش که بصورت تصادفی در ساحه کشف گردد، ملکیت اداره می باشد. در صورت کشف، قراردادی امور ساختمانی را توقف و مدیر پروژه را از موضوع مطلع می سازد. مدیر پروژه موضوع را به اطلاع ادارات وزارت اطلاعات و فرهنگ طبق ماده 10 قانون حفاظت از دارائی های فرهنگی و تاریخی می رساند.
ماده 21- ملکیت ساحه	21.1 اداره تمام ساحه را در اختیار قراردادی قرار می دهد. در صورتیکه اداره ساحه را در تاریخ مندرج شرایط خاص قرارداد در اختیار قراردادی قرار ندهد، تاخیر در شروع فعالیت های مربوط تقصیر اداره پنداشته شده که خود یک عمل قابل جبران می باشد.
ماده 22- دسترسی به ساحه	22.1 قراردادی اجازه دسترسی ساحه و دیگر محلات مرتبط به کار امور ساختمانی را به مدیر پروژه یا شخص با صلاحیت که از جانب مدیر پروژه معرفی گردیده، می دهد.
ماده 23- دستور، تفتیش و بررسی	23.1 قراردادی تمام دساتیر مدیر پروژه را که در مطابقت به قوانین قابل تطبیق در ساحه باشد، انجام می دهد. 23.2 قراردادی مکلف است اجازه بررسی ساحه، دفاتر، حسابات و یاد داشت های خود و قراردادی های فرعی مربوط به انجام این قرارداد را به مفتش موظف از جانب حکومت بدهد. قراردادی توجه داشته باشد که مطابق بند 1 ماده 60 فساد و تقلب که بیان کننده عمل جلوگیری از تفتیش و بررسی دولت از جانب قراردادی مطابق بند 2 ماده 23 حق تفتیش و بررسی حکومت، ایجاد مانع تلقی گردیده و منجر به فسخ قرارداد و غیر واجد شرایط بودن می گردد.
ماده 24- منازعه	24.1 در صورتیکه تصمیم مدیر پروژه به باور قراردادی خارج از صلاحیت وی تحت قرارداد یا تصمیم نادرست باشد، در اینصورت تصمیم اتخاذ شده در جریان (14) روز از اطلاعیه تصمیم، به مرجع حل و فصل منازعات ارجاع می گردد.
	24.2 مرجع تصمیم کتبی خود را در جریان (28) روز از اخذ اطلاعیه منازعه، ارائه می نماید.
ب. کنترل زمان	
ماده 25- پلان کاری	25.1 قراردادی مکلف است بعد از اخذ نامه قبولی آفر، در حدود زمان مندرج شرایط خاص قرارداد ، برنامه کاری، ترتیبات، و زمان بندی فعالیت های اموساختمانی را جهت تأییدی به مدیر پروژه ارائه نماید. 25.2 پلان کاری تجدید شده باید نشان دهنده پیشرفت واقعی بدست آمده هر فعالیت و اثر پیشرفت بدست آمده بالای زمان کار با قیمانده، بشمول هر تغییر در تسلسل فعالیت ها باشد. 25.3 قراردادی پلان کاری تجدید شده را در خلال مدت مشخص شده شرایط خاص قرارداد ، جهت تأیید به مدیر پروژه ارائه می نماید. در صورت عدم ارائه پلان کاری تجدید شده در خلال مدت مشخص شده شرایط خاص قرارداد، مبلغ مندرج شرایط خاص قرارداد از پرداخت بعدی معطل قرارداده شده و الی ارائه پلان کاری تجدید شده، معطلی پرداخت آن ادامه می یابد. 25.4 تأیید پلان کاری قراردادی توسط مدیر پروژه، مکلفیت های قراردادی را متاثر نمی سازد. قراردادی می تواند پلان کاری خود را در هر زمان بازنگری نموده و به مدیر پروژه ارائه نماید. پلان کاری تجدید شده نشان دهنده اضافه کاری و کم کاری و واقعات قابل جبران می باشد.
ماده 26- تمدید تاریخ تخمینی تکمیل	26.1 مدیر پروژه در صورت وقوع حادثه قابل جبران یا دستور اضافه کاری که تکمیل کار امور ساختمان را در تاریخ تخمینی تکمیل ناممکن سازد، بدون تسریع کار توسط قراردادی که سبب وقوع مصرف اضافی به وی گردد، تاریخ تخمینی تکمیل امور ساختمان را تمدید می نماید.

<p>26.2 مدیر پروژه در جریان 21 روز از درخواست تمدید، تصمیم و اندازه تمدید را با در نظر داشت اثرات واقعات قابل جبران یا اختلاف با ارائه معلومات حمایتی، اتخاذ می نماید. در صورت عدم ارائه هشدار بموقع از جانب قراردادی مبنی بر تأخیر یا عدم همکاری قراردادی بمنظور جلوگیری تأخیر، این تأخیر در بررسی تاریخ تخمینی تکمیل تمدید شده، مد نظر گرفته نمیشود.</p>	
<p>27.1 در صورتیکه اداره خواهان تکمیل کار امور ساختمان در تاریخ پیشتر از تاریخ تخمینی تکمیل باشد، مدیر پروژه پیشنهاد های قیمت گذاری شده را جهت تطبیق تسریع لازم از قراردادی مطالبه می نماید. در صورت قبول پیشنهاد از جانب اداره، تاریخ تخمینی تکمیل طبقاً تعدیل و توسط اداره و قراردادی تأیید میگردد.</p>	<p>ماده 27- تسریع</p>
<p>27.2 پیشنهاد های قیمت گذاری شده قراردادی جهت تسریع تکمیل امور ساختمانی بعد از قبولی از جانب اداره، در قیمت قرارداد درج و اضافه کاری محسوب میگردد.</p>	
<p>28.1 مدیر پروژه می تواند دستور تأخیر آغاز یا تاخیر پیشرفت هر فعالیت در محدوده امور ساختمانی را به قراردادی بدهد.</p>	<p>ماده 28- تأخیر سفارش شده توسط مدیر پروژه</p>
<p>29.1 اداره یا قراردادی از یکدیگر بمنظور اشتراک در جلسات اداری، درخواست نموده می توانند. هدف از جلسات اداری بررسی پلان کار امور ساختمانی باقیمانده و برخورد با حادثات مندرج بند 1 ماده 32 می باشد.</p>	<p>ماده 29- جلسات مدیریت</p>
<p>29.2 مدیر پروژه اجندای بحث شده در جلسه اداری را ثبت و کپی های آن را به اداره و حاضرین جلسه ارائه می نماید. فعالیت های قابل اجرا توسط طرفین در جلسه اداری و یا بعد از آن توسط مدیر پروژه تعیین می گردد.</p>	
<p>30.1 قراردادی بزود ترین فرصت ممکن مدیر پروژه را از وقوع حوادث یا شرایط مشخص احتمالی که سبب ورود تأثیر منفی روی کیفیت امور ساختمانی، افزایش قیمت قرارداد، یا تأخیر انجام امور ساختمان میگردد، هشدار میدهد. قراردادی اثرات تخمینی حوادث یا شرایط مشخص احتمالی را بالای قیمت قرارداد و تاریخ تکمیل، بزود ترین فرصت ممکن به مدیر پروژه ارائه می نماید.</p>	<p>ماده 30- هشدار زود هنگام</p>
<p>30.1 قراردادی با مدیر پروژه در حصه ترتیب یا مدنظر گرفتن پیشنهاد ها جهت جلوگیری یا کاهش اثرات حوادث یا شرایط توسط اشخاص ذیدخل و جهت انجام دستور مدیر پروژه، همکاری می نماید.</p>	
ج. کنترل کیفیت	
<p>31.1 مدیر پروژه کار امور ساختمان را بررسی نموده و در صورت موجودیت نواقص، قراردادی را مطلع می سازد. این بررسی کار امور ساختمان تأثیری بر مسؤلیت قراردادی ندارد. مدیر پروژه دستور جستجو و بر ملا ساختن نواقص را به قراردادی داده و قراردادی هر قسمت امور ساختمانی را که به باور مدیر پروژه دارای نواقص است، بررسی می نماید.</p>	<p>ماده 31- تشخیص نواقص</p>
<p>32.1 در صورت دستور مدیر پروژه جهت انجام آزمایش که در مشخصات تخریکی از آن تذکر نرفته، و در صورت تثبیت نواقص، مصرف بررسی و نمونه ها از جانب قراردادی پرداخت میگردد. در صورت عدم موجودیت نواقص، حادثه قابل جبران تلقی میگردد.</p>	<p>ماده 32- آزمایش</p>
<p>33.1 مدیر پروژه قراردادی را از موجودیت هرگونه نواقص قبل از میعاد رفع نواقص که از تاریخ تکمیلی مشخص شده شرایط خاص قرارداد آغاز میگردد، مطلع می سازد. میعاد رفع نواقص الی تکمیل رفع نواقص، تمدید میگردد.</p>	<p>ماده 33- تصحیح نواقص</p>

33.2 قراردادی هر نواقص اطلاع داده شده توسط مدیر پروژه را در طول زمان مشخص شده اطلاعیه رفع نواقص رفع می نماید.	
34.1 در صورتیکه قراردادی نواقص را در طول زمان مشخص شده اطلاعیه رفع نواقص مدیر پروژه، رفع ننماید، در اینصورت، مدیر پروژه مصارف رفع نواقص را بررسی و قراردادی مبلغ متذکره از تأمینات قراردادی وضع می گردد.	ماده 34- نواقص تصحیح نا شده
د. کنترل مصارف	
35.1 بل احجام کاری در برگیرنده اقلام، نصب، آزمایش و راه اندازی امور ساختمانی که توسط قراردادی اجرا میگردد، می باشد.	ماده 35- بل احجام کاری ^{۱۲}
35.2 بل احجام کاری جهت محاسبه قیمت قرارداد استفاده میگردد. پرداخت برای مقدار امور ساختمان انجام شده به نرخ مندرج بل احجام کاری برای هر قلم صورت میگردد.	
36.1 قراردادی به درخواست مدیر پروژه، جزئیات مصارف هر نرخ در بل احجام کاری را ارائه می نماید.	ماده 36- تغییر مقدار ^{۱۳}
37.1 تمامی اضافه کاری و کم کاری ها در برنامه کاری تجدید شده توسط قراردادی شامل می گردد.	ماده 37 - اضافه کاری و کم کاری
38.1 در صورت دستور اضافه کاری توسط مدیر پروژه، قراردادی نرخ خود را برای اضافه کاری دستور داده شده در جریان 7 روز یا مدت بیشتر که توسط مدیر پروژه بیان شده ارائه می نماید. مدیر پروژه نرخ های ارائه شده را بررسی می نماید.	ماده 38- پرداخت های برای اضافه کاری ها
38.2 در صورتیکه قلم اضافه کاری شامل اقلام بل احجام کاری نیز باشد، نرخ قبلاً ارائه شده در بل احجام کاری منحیث نرخ برای اضافه کاری در نظر گرفته می شود.	
38.3 در صورتیکه نرخ ارائه شده مناسب نباشد، مدیر پروژه تغییرات را سفارش و تغییرات را در قیمت قرارداد به اساس تخمین اثرات تغییرات در مصارف قراردادی، وارد می نماید.	
38.4 در صورتیکه به نسبت استجعالیت زمان کافی برای ارائه و بررسی نرخ ها وجود نداشته باشد یا سبب تأخیر در کار گردد، نرخ ارائه نگردیده و اختلاف منحیث حادثه قابل جبران پنداشته می شود.	
38.5 قراردادی مستحق پرداخت مصارف اضافی که می بایست ذریعه ارسال هشدار زود هنگام جلوگیری گردد،	

¹² در قرارداد با پرداخت بالمقطع بل احجام کاری حذف و بجای آن جدول فعالیت و بند 1 ماده 37 شرایط عمومی قرارداد با بند 2 ماده 37 شرایط عمومی قرارداد بشکل ذیل تعویض گردد:
بند 1 ماده 37 قراردادی جدول فعالیت تجدید نظر شده خویش را درجریان 14 روز از اطلاعیه، به مدیر پروژه ارائه می نماید. فعالیت های جدول فعالیت با فعالیت های برنامه کاری هماهنگی داشته باشند.
بند 2 ماده 37 در صورت پرداخت برای مواد خام در ساحه بطور جداگانه، قراردادی تسلیمی مواد خام در ساحه را بطور جداگانه در جدول فعالیت ارائه می نماید.

¹² در قرارداد با پرداخت بالمقطع بل احجام کاری حذف و بجای آن جدول فعالیت و ماده 38 شرایط عمومی قرارداد با بند 1 ماده 38 شرایط عمومی قرارداد بشکل ذیل تعویض گردد:
بند 1 ماده 38 تعدیل جدول فعالیت جهت درج تغییر برنامه یا شیوه کاری به صلاحیت قراردادی صورت میگردد. در صورت تغییر جدول فعالیت، قیمت های جدول فعالیت تغییر نمی نمایند.

	نمی باشد.
ماده 39- تخمین جریان پول نقد	39.1 در صورت تجدید نظر در پلان کاری ^{۱۴} ، قراردادی تخمین جریان پول نقد تجدید نظر شده خویش را به مدیر پروژه ارائه می نماید. تخمین جریان پول نقد شامل اسعار مختلف مندرج قرارداد بوده و مطابق نرخ مبادله قرارداد تبدیل میگردد.
ماده 40- تصدیقنامه پرداخت ها	40.1 قراردادی به صورت ماهانه ارزش تخمینی امور ساختمانی انجام شده منفی مجموعه مبلغ تصدیق شده قبلی را به مدیر پروژه تسلیم می نماید. 40.2 مدیر پروژه صورت مالی ماهانه قراردادی را بررسی و مبلغ قابل پرداخت به قراردادی را تصدیق می نماید. 40.3 ارزش امور ساختمان انجام شده توسط مدیر پروژه تشخیص میگردد. 40.4 ارزش امور ساختمانی انجام شده شامل مقدار اقلام بل احجام کاری ^{۱۵} تکمیل شده می باشد. 40.5 ارزش امور ساختمانی انجام شده شامل ارزیابی اختلاف و حادثه قابل جبران می باشد. 40.6 مدیر پروژه اقلام قبلاً تصدیق شده در تصدیق نامه قبلی را در نظر نگرفته و یا متناسب به مقدار قبلاً تصدیق شده که شامل صورت ماهانه فعلی می باشد از صورت ماهانه فعلی کم می کند.
ماده 41- پرداخت ها	41.1 پرداخت ها در پیش پرداخت مجرا می گردد، پرداخت ها به قراردادی در خلال مدت (30) روز بعد از تصدیق صورت حساب ارائه شده توسط اداره صورت می گیرد. 41.2 تمام پرداخت ها به واحد پول افغانی صورت می گیرد، مگر اینکه در شرایط خاص قرارداد طور دیگری تذکر رفته باشد. 41.3 اقلام امور ساختمان که نرخ یا قیمت ارائه نشده، شامل دیگر قیمت ها و نرخ ها در قرارداد محسوب گردیده و از جانب اداره به آن پرداخت صورت نمیگیرد.
ماده 42- وقایع قابل جبران	42.1 موارد ذیل وقایع قابل جبران می باشد: 1- اداره ساحه کار را در زمان تسلیمی ساحه مندرج مطابق بند 1 ماده 21 شرایط عمومی قرارداد تسلیم ننموده است. 2- اداره جدول فعالیت های قراردادی دیگر را طوری تعدیل نموده که کار امور ساختمان قراردادی تحت این قرارداد را متأثر می سازد؛ 3- مدیر پروژه دستور تأخیر را صادر می نماید یا نقشه ها، مشخصات تخنیکی یا هم دستور لازم بمنظور اجرای کار امور ساختمان را صادر نمی نماید؛ 4- مدیر پروژه دستور برملا ساختن یا اجرای آزمایشات اضافی را از قراردادی می نماید که در نتیجه آزمایش، نواقص تثبیت نمی گردد؛ 5- مدیر پروژه بدون کدام دلایل مؤجه، قراردادی فرعی را اجازه فعالیت نمی دهد؛ 6- شرایط در ساحه بطور قابل ملاحظه ناسازگار تر نسبت به زمان قبل از صدور نامه قبولی آفر به اساس معلومات فرستاده شده به داوطلبان (بشمول گزارش های تحقیق ساحه)، معلومات قابل دسترس عامه و بررسی عینی ساحه می باشد؛ 7- مدیر پروژه دستور حل وضعیت پیش بینی نشده ناشی از اقدامات اداره را داده یا کارات اضافی بیل به دلایل ایمنی یا سایر دلایل لازم باشد؛

¹⁴ { در قرارداد با پرداخت بالمقطع، بعد از برنامه کاری، جدول فعالیت اضافه گردد }
¹⁵ { در قرارداد با پرداخت بالمقطع، این پاراگراف شکل ذیل تحریر گردد: " ارزش کار امور ساختمانی انجام شده در برگزیده ارزش فعالیت های تکمیل شده جدول فعالیت می باشد" }

<p>8- قراردادی ها دیگر، مقام های دولتی، خدمات عمومی یا اداره در حدود زمان مندرج قرارداد عمل نمی نمایند، که سبب تأخیر یا مصارف اضافی به این قراردادی میگردد؛</p> <p>9- تأخیر در پرداخت پیش پرداخت توسط اداره</p> <p>10- تاثیر خطرات مربوط اداره به قراردادی؛</p> <p>11- تأخیر صدور تصدیق تکمیل امور ساختمانی بدلائیل نامعقول از جانب مدیر پروژه؛</p>	
<p>42.2 در صورت وقوع حائنه قابل جبران که سبب مصارف اضافی یا جلوگیری از تکمیل کار امور ساختمانی قبل از تاریخ تخمینی تکمیل میگردد، قیمت قرارداد و میعاد آن تعدیل می گردد. مدیر پروژه تصمیم در مورد اندازه افزایش قیمت قرارداد و اندازه تمدید تاریخ تخمینی تکمیل امور ساختمان را اتخاذ می نماید.</p>	
<p>42.3 در صورت ورود خساره به منافع اداره، به علت عدم همکاری قراردادی و یا عدم هشدار به موقع توسط قراردادی، قراردادی به همان اندازه مستحق جبران نمی باشد.</p>	
<p>43.1 مدیر پروژه قیمت قرارداد را در صورت تغییر مالیات بشمول مالیه بر معاملات انتفاعی (BRT)، و سایر مالیات در میان مدت (28) روز قبل از تسلیمی آفر ها و آخرین تاریخ تصدیق تکمیلی، تعدیل می نماید. این تعدیل ناشی از تغییر در مالیه قابل پرداخت به قراردادی می باشد، مشروط بر اینکه این تغییرات قبلاً در قیمت قرارداد منعکس نگردیده یا ناشی از حکم ماده 47 شرایط عمومی قرارداد، نباشد.</p>	<p>ماده 43- مالیه</p>
<p>44.1 در صورت که طرف قرارداد داخلی باشد پرداخت ها به واحد پولی افغانی صورت می گیرد.</p>	<p>ماده 44- اسعار</p>
<p>45.1 تعدیل قیمت به دلیل وقوع نوسانات در قیمت عوامل بکار رفته در صورت مجاز می باشد که در شرایط خاص قرارداد از آن تذکر رفته باشد.</p>	<p>ماده 45- تعدیل قیمت</p>
<p>46.1 اداره الی ختم تمام کار ، قسمتی از پول هر پرداخت را که در شرایط خاص قرارداد از آن تذکر رفته، حفظ می نماید.</p>	<p>ماده 46- تأمینات</p>
<p>46.2 تأمینات، بعد از تکمیل کامل قرارداد از جانب قراردادی یا ختم میعاد گزنتی، وراثتی و رفع نواقص و صدور تصدیق نامه ختم قرارداد از جانب اداره به قراردادی مسترد می گردد.</p>	
<p>47.1 جریمه تأخیر به نرخ فی روز مندرج شرایط خاص قرارداد برای روز های تأخیر محاسبه میگردد. در صورتیکه قراردادی موفق به انجام تمام یا قسمتی از کار امور ساختمان در زمان معینه آن نگردد، جریمه تأخیر مطابق حکم ماده سی و نهم قانون تدارکات و حکم یکصد و هشتم طرزالعمل تدارکات، از پرداخت های قراردادی وضع میگردد. در صورتیکه مقدار جریمه تاخیر وضع شده بالغ بر 10 فیصد قیمت مجموعی قرارداد گردد، قرارداد مطابق ماده 35 شرایط عمومی قرارداد فسخ میگردد. پرداخت جریمه تأخیر تاثیری بر مسؤلیت های قراردادی ندارد.</p>	<p>ماده 47- جریمه تأخیر</p>
<p>47.2 در صورت تمدید تاریخ تخمینی تکمیل امور ساختمان بعد از پرداخت جریمه تأخیر، مدیر پروژه هرگونه اضافه پرداخت جریمه تأخیر توسط قراردادی را با تعدیل تصدیقنامه پرداخت بعدی، تصحیح می نماید.</p>	
<p>48.1 در صورت تکمیل امور ساختمانی پیش از تاریخ تخمینی تکمیل، مکافات به نرخ فی روز مندرج (به استثنای روز های که پرداخت مکافات به نسبت سرعت در کار طبق دستور مدیر پروژه صورت گرفته است) شرایط خاص قرارداد، به قراردادی پرداخت میگردد. مدیر پروژه کار اجرا شده را که زمان اجرای آن هنوز فرا نرسیده است تصدیق می نماید.</p>	<p>ماده 48- مکافات</p>
<p>49.1 اداره پیش پرداخت را در مقابل تضمین بانکی غیر مشروط در فورم مربوط و از بانک قابل قبول اداره به مبلغ و اسعار معادل پیش پرداخت، به مبلغ و تاریخ مندرج شرایط خاص قرارداد، به قراردادی پرداخت می نماید.</p>	<p>ماده 49- پیش پرداخت</p>

<p>نماید. تضمین پیش پرداخت الی باز پرداخت پیش پرداخت اعتبار داشته، اما مبلغ تضمین پیش پرداخت بتدریج به اندازه باز پرداخت پیش پرداخت توسط قراردادی، کم میگردد. در پیش پرداخت تکتانه وضع نمیگردد.</p>	
<p>49.2 قراردادی پیش پرداخت را صرف برای پرداخت به تجهیزات، تأسیسات، مواد خام و مصارف تجهیز کردن لازم مشخص شده جهت اجرای قرارداد، استفاده می نماید. قراردادی جهت تثبیت استفاده پیش پرداخت بمنظور موارد فوق، کاپی های انوایس ها یا دیگر اسناد را به مدیر پروژه ارائه می نماید.</p>	
<p>49.3 پیش پرداخت از پرداخت های قابل پرداخت به قراردادی وضع می گردد. پیش پرداخت یا باز پرداخت پیش پرداخت در بررسی ارزش امور ساختمان انجام شده، اختلاف، تعدیل قیمت، حادثه قابل جبران، مکافات، یا جریمه تأخیر، مد نظر گرفته نمی شود.</p>	
<p>50.1 داوطلب برنده در مدت 10 روز بعد از دریافت نامه قبولی آفر، تضمین اجرای مشخص شده در شرایط خاص قرارداد، را به شکل قابل قبول به اداره به اسعار قیمت قرارداد ارائه می نماید. تضمین اجرا به مدت (28) روز بعد از تاریخ صدور تصدیقنامه تکمیل، دارای اعتبار می باشد.</p>	<p>ماده 50- تضمینات</p>
<p>51.1 در صورت لزوم، مزد کار روزانه ارائه شده در آفر داوطلب برای محاسبه پرداخت مقدار اضافی کار که به اساس هدایت قبلی کتبی مدیر پروژه انجام یافته باشد، استفاده می گردد.</p>	<p>ماده 51 - مزد کار</p>
<p>51.2 قراردادی تمام امور ساختمانی قابل پرداخت تحت به اساس مزد کار را در فورمه های تأیید شده توسط مدیر پروژه ثبت می نماید. هر فورمه تکمیل شده در خلال (2) روز از جانب مدیر پروژه تصدیق و امضاء می گردد.</p>	
<p>51.3 پرداخت مزد کار صرف در صورت ارائه فورمه های امضاء شده، صورت میگیرد.</p>	
<p>52.1 قراردادی بمصرف خود، مسؤلیت رفع نواقص زیان یا خساره به امور ساختمانی یا مواد خام که در امور ساختمانی ترکیب میگردد را در مدت زمان میان تاریخ آغاز کار و ختم میعاد رفع نواقص در صورت که ناشی از اهمال یا فروگذاری قراردادی باشد را دارد.</p>	<p>ماده 52- مصارف ترمیم</p>
<p>ح. اختتام قرارداد</p>	
<p>53.1 قراردادی بعد از تکمیل امور ساختمانی از مدیر پروژه درخواست صدور تصدیقنامه تکمیل امور ساختمانی را نموده و مدیر پروژه بعد از تصدیق تکمیل امور ساختمانی، تصدیقنامه را صادر می نماید.</p>	<p>ماده 53- تکمیل</p>
<p>54.1 اداره در جریان (7) روز بعد از صدور تصدیقنامه تکمیل، ساحه و امور ساختمانی را تسلیم میگیرد.</p>	<p>ماده 54- تسلیمی</p>
<p>55.1 قراردادی قبل از ختم میعاد رفع نواقص، حساب مشرح مجموع پول قابل پرداخت به خود تحت این قرارداد را به مدیر پروژه ارائه می نماید. مدیر پروژه تصدیقنامه رفع نواقص را صادر و هر گونه پرداخت باقیمانده نهایی قراردادی را در جریان (56) روز که بعد از دریافت حساب مکمل و صحیح از جانب قراردادی تصدیق می نماید. در غیر آن، مدیر پروژه در جریان (56) روز جدول را که بیانگر تصحیحات و افزودی لازم را صادر می نماید. در صورت عدم قبول حساب نهایی که دوباره توسط قراردادی ارائه گردیده، مدیر پروژه تصمیم در مورد مبلغ قابل پرداخت به قراردادی تحت این قرارداد را اتخاذ و</p>	<p>ماده 55- حساب نهایی</p>

تصدیقنامه پرداخت را صادر می نماید.	
56.1 در صورت لزوم، قراردادی نقشه ها و یا رهنمود های عملیاتی و مراقبت را در تاریخ مندرج شرایط خاص قرارداد ارائه می نماید.	ماده 56- رهنمود عملیاتی و مراقبت
56.2 در صورت عدم ارائه نقشه ها و یا رهنمود های عملیاتی و مراقبت در تاریخ مشخص شده شرایط خاص قرارداد از جانب قراردادی یا عدم تأییدی آن از جانب مدیر پروژه، مبلغ مشخص شده در شرایط خاص قرارداد از پرداخت های باقیمانده به قراردادی پرداخت نمیگردد.	

<p>57.1 قرارداد در اثر تخطی قراردادی از ایفای شرایط و تعهدات مندرج آن فسخ میگردد.</p>	<p>ماده 57- فسخ قرارداد</p>
<p>57.2 تخطی در قرارداد شامل موارد ذیل بوده اما محدود به آنها نمی باشد:</p> <p>1- قراردادی کار امور ساختمانی را به مدت (28) روز توقف در حالیکه این توقف کار امور ساختمان در پلان کاری فعلی نشان داده نشده و توقف از جانب مدیر پروژه تأیید نگردیده باشد؛</p> <p>2- مدیر پروژه دستور تأخیر امور ساختمان را داده و در جریان (28) روز انصراف از این دستور صورت نگرفته باشد؛</p> <p>3- در صورت افلاس و تصفیه قراردادی بدون حالات ادغام و تغییرات تشکیلاتی قراردادی</p> <p>4- با ارسال اطلاعیه توسط مدیر پروژه به قراردادی مبنی بر اینکه عدم رفع یک نقص مشخص نقض اساسی قرارداد بوده و قراردادی نتواند در میعاد مشخص شده توسط مدیر پروژه، نواقص را رفع نماید؛</p> <p>5- قراردادی امنیت لازم را بصورت پیهم فراهم ننماید؛ و</p> <p>6- در صورتیکه مقدار جریمه تاخیر وضع شده بالغ بر 10 فیصد قیمت مجموعی قرارداد گردد.</p>	
<p>57.3 علرغم موارد فوق، اداره می تواند قرارداد را بصورت یکجانبه فسخ نماید.</p>	
<p>57.4 در صورت فسخ قرارداد، قراردادی کار امور ساختمان را فوراً متوقف داده و بعد از حصول اطمینان اینکه ساحه امن و بیخطر است، ساحه را در اسرع وقت ترک می نماید.</p>	
<p>58.1 در صورتیکه اداره تشخیص دهد که قراردادی در اعمال های فساد کارانه، تقلب، تبانی، اجبار، یا ایجاد موانع در پروسه تدارکات یا در اجرای قرارداد دخیل باشد، اداره بعد از صدور اطلاعیه (14) روزه به قراردادی، قرارداد را فسخ و قراردادی را از ساحه اخراج و بند 5 ماده 59 قابل تطبیق می باشد.</p>	<p>ماده 58- فساد و تقلب</p>
<p>58.2 در صورتیکه کارمند قراردادی در اعمال های فساد کارانه، تقلب، تبانی، اجبار، یا ایجاد موانع در جریان اجرای قرارداد دخیل باشد، کارمند مطابق بند 1 ماده 9 شرایط عمومی قرارداد، اخراج میگردد.</p>	

<p>58.3 اداره، داوطلب، قراردادی و قراردادی فرعی مکلف اند اصول عالی اخلاقی را در مراحل داوطلبی و اجرای قرارداد را رعایت نمایند. روی این ملحوظ اصطلاحات آتی مفاهیم ذیل را افاده می نمایند:</p> <p>6- فساد: عبارت از درخواست، دریافت، دادن یا پیشنهاد به صورت مستقیم یا غیرمستقیم هرچیز با ارزشیکه به صورت غیرمناسب کارکردهای جانب دیگر^{۱۶} (کارمندان تدارکات) را تحت تاثیر قرار دهد.</p> <p>7- تقلب: ارتکاب هرگونه فروگذاری به شمول کتمان حقایق که عمداً و یا سهواً به منظور اغفال کارمندان تدارکات و مدیریت قرارداد جهت حصول منفعت مالی و غیر مالی و یا اجتناب از اجرای مکلفیت ها صورت گیرد.</p> <p>8- تبانی: عبارت از سازش میان دو یا بیشتر^{۱۷} داوطلبان و یا میان داوطلبان و کارمندان اداره که به منظور بدست آوردن مقاصد نامناسب به شمول تحت تاثیر قراردادن نادرست اعمال سائرین طرح گردیده باشد.</p> <p>9- اجبار: عبارت از تهدید و یا ضرر رسانیدن به کارمندان تدارکات و مدیریت قرارداد و یا سایر داوطلبان به منظور تحت تاثیر قراردادن اعمال آنان به صورت مستقیم یا غیر مستقیم می باشد.</p> <p>10- ایجاد اخلال و موانع: عبارت از تخریب، تزویر، تغییر یا کتمان اسناد و اظهارات نادرست در پروسه تدارکات و یا امور نظارتی مربوط می باشد.</p> <p>اداره پیشنهاد اعطای قرارداد به داوطلب برنده ای را که مستقیماً یا از طریق نماینده مرتکب فساد، تقلب، تبانی، اجبار یا ایجاد اخلال و موانع در مراحل داوطلبی گردیده است لغو می نماید.</p> <p>اداره در صورت ارتکاب فساد، تقلب، تبانی، اجبار و اخلال در مراحل تدارکات توسط کارمند اداره، موضوع را در اسرع وقت به مراجع ذیربط ارجاع می نماید.</p> <p>اداره داوطلب یا قراردادی را در صورت ارتکاب اعمال مندرج فقره (1) ماده چهل و نهم قانون تدارکات از اشتراک در مراحل تدارکات محروم می نماید.</p> <p>داوطلب، قراردادی و قراردادی فرعی مکلف است، زمینه تفتیش و بررسی حسابات، یادداشت ها و سایر اسناد مربوط به تسلیمی آفر و اجرای قرارداد را توسط مفتشین موظف از جانب اداره فراهم نماید.</p>	
<p>58.4 هیچ نوع فیس، مکافات، تخفیف، تحفه، کمیشن، یا پرداخت دیگری مرتبط به پروسه تدارکات یا اجرای امور ساختمانی به استثنای آنهاییکه در آفر یا قرارداد ذکر باشد، اخذ یا داده نمی شود.</p>	
<p>59.1 در صورت فسخ قرارداد بدلیل تخطی توسط قراردادی، مدیر پروژه تصدیقنامه ارزش کار انجام شده را بعد از تفریق پیش پرداخت پرداخت شده الی تاریخ صدور تصدیقنامه و فیصدی قابل تطبیق بالای کار امور ساختمانی تکمیل نشده مطابق شرایط خاص قرارداد، را صادر می نماید. جریمه تأخیر اضافی قابل تطبیق نمی باشد. در صورتیکه مجموعه قابل پرداخت اداره به قراردادی کمتر از پیش پرداخت باشد، پس تفاوت آن قرض قابل پرداخت به اداره محسوب می گردد.</p>	<p>ماده 59- پرداخت بمحض فسخ</p>
<p>59.2 در صورتیکه قرارداد بصورت یکجانبه از طرف اداره یا بدلیل تخطی قراردادی توسط اداره فسخ گردد،</p>	

¹⁶ { به مقام رسم دولتی اطلاق میگردد. اصطلاح "منفعت" و "مکلفیت" مربوط به پروسه تدارکات یا اجرای قرارداد می باشد.

¹⁷ { به شرکت کننده های پروسه تدارکات (بشمول مقامات دولتی) که قصد سازش یا کاهش سطح رقابت در پروسه تدارکات را داشته اند، اطلاق میگردد }

<p>مدیر پروژه تصدیقنامه مبلغ کار انجام شده، بعد از تفریق پیش پرداخت اخذ الی تاریخ صدور تصدیقنامه را صادر می نماید.</p>	
<p>60.1 در صورت فسخ قرارداد ناشی از قصور قراردادی، ملکیت تمام مواد خام در ساحه، تأسیسات، تجهیزات، کار امور ساختمانی مؤقت، و امور ساختمانی از ملکیت اداره می باشد.</p>	<p>ماده 60- ملکیت</p>
<p>61.1 در صورتیکه امکان انجام امور ساختمانی قرارداد از اثر بروز جنگ یا حادثه دیگری خارج از کنترل اداره یا قراردادی متأثر گردد، مدیر پروژه از عدم امکان انجام قرارداد تصدیق می نماید. قراردادی بعد از اخذ این تصدیقنامه به اسرع وقت کار را متوقف و ساحه را ترک و پرداخت به تمام کار انجام شده قبل از دریافت تصدیقنامه و کار ها تعهد شده قبلی که بعد از صدور تصدیقنامه انجام می یابد، صورت می گیرد.</p>	<p>ماده 61- عدم امکان تطبیق قرارداد</p>
<p><u>62.1 حل منازعه بطور دوستانه:</u> 1- اداره و قراردادی حد اکثر تلاش خویشرا جهت حل منازعات بطور دوستانه که ناشی یا مرتبط به قرارداد یا تفسیر آن باشد، انجام میدهند. <u>64.1 مرجع حل و فصل منازعات:</u> 2- در صورتیکه به باور قراردادی تصمیم مدیر پروژه خارج از صلاحیت او تحت قرارداد یا تصمیم اتخاذ شده غلط باشد، قراردادی در جریان (14) روز بعد از دریافت اطلاع کتبی از تصمیم مدیر پروژه، موضوع را به مرجع حل و فصل منازعات مندرج شرایط خاص قرارداد راجع میسازد. <u>64.2 حکمیت:</u> 3- در صورت عدم قناعت هر جانب از تصمیم مرجع حل و فصل منازعات یا عدم اتخاذ تصمیم مرجع حل و فصل منازعات در جریان (28) روز از ارجاع منازعه، هر جانب می تواند در جریان (28) روز از تصمیم خویش مبنی بر ارجاع موضوع به محاکم ذیصلاح مطلع سازند.</p>	<p>ماده 62- حل منازعه</p>

قسمت پنجم شرایط خاص قرارداد

مواد شرایط عمومی قرارداد	تعدیلات و ضمایم مواد شرایط عمومی قرارداد
الف: مسایل عمومی	
جز 12 بند 1 ماده 1 شرایط عمومی قرارداد	میعاد رفع نواقص {به مدت 2 دو ماه} میباشد.
جز 14 بند 1 ماده 1 شرایط عمومی قرارداد	اداره {شرکت مخابراتی افغان تیلی کام- هیئت رهبری شرکت های امارتی} میباشد نام پروژه: کندنکاری، پایپ و کیبل اندازی در شش (6) زون کشور برای لات های اول، چهارم، پنجم و ششم مورد ضرورت شرکت مخابراتی افغان تیلی کام
جز 17 بند 1 ماده 1 شرایط عمومی قرارداد	تاریخ تخمینی تکمیل برای تمام کار امور ساختمانی شامل کندنکاری و پایپ اندازی به مدت یک سال بعد از صدور مکتوب آغاز کار می باشد. نوع قرارداد: چهارچوبی
جز 20 بند 1 ماده 1 شرایط عمومی قرارداد	مدیر پروژه : صلاحیت مدیریت و نظارت پروژه را معاونیت عملیاتی سیمدار به عهده دارد و این معاونیت نظر به لزوم دید، مدیر نظارتی پروژه را به شکل مستقیم و یا از طریق مدیریت زون های مربوطه تعیین و معرفی مینمایند.
جز 22 بند 1 شرایط عمومی قرارداد	کندنکاری، پایپ و کیبل اندازی هر لات در مسیر های مشخص شده صورت میگیرد و ساحه کاری هر لات در مشخصات کاری ضمیمه شده تثبیت و مشخص گردیده است.
جز 25 بند 1 ماده 1 شرایط عمومی قرارداد	تاریخ آغاز کار امور ساختمانی {بعد از صدور مکتوب اجازه آغاز کار} می باشد.
جز 29 بند 1 ماده 1 شرایط عمومی قرارداد	کندنکاری و پایپ و کیبل اندازی {در بل احجام کاری و مشخصات کاری ضمیمه شده مشخص گردیده است

<p>تکمیل قسمت وار {قابل تطبیق نیست} میباشد. نوت: تکمیل کار هر لات پروژه در خلال مدت معینه طبق جز 17 بند 1 ماده 1 قرارداد</p>	<p>بند 2 ماده 2 شرایط عمومی قرارداد</p>																
<p>اسناد ذیل شامل قرارداد می باشند. 1. موافقتنامه قرارداد 2. نامه قبولی آفر 3. آفر قراردادی 4. شرایط خاص قرارداد 5. شرایط عمومی قرارداد 6. نقشه ها 7. بل احجام کاری</p>	<p>جز 9 بند 3 ماده 2 شرایط عمومی قرارداد</p>																
<p>زبان قرارداد {دری} میباشد.</p>	<p>بند 1 ماده 3 شرایط عمومی قرارداد</p>																
<p>قانون نافذ بر این قرارداد {قانون نافذ افغانستان} می باشد.</p>	<p>بند 1 ماده 8 شرایط عمومی قرارداد</p>																
<p>جدول فعالیت های قراردادی دیگر {قابل تطبیق نیست} میباشد.</p>	<p>بند 1 ماده 9 شرایط عمومی قرارداد</p>																
<p>طبق جدول زیر، داشتن کارمندان ذیل غرض تطبیق هر لات لازمی و ضروری میباشد:</p> <table border="1" data-bbox="227 1281 1209 1753"> <thead> <tr> <th>ردیف</th> <th>کارمند کلیدی</th> <th>درجه تحصیل</th> <th>حد اقل تجربه کاری مشابه</th> </tr> </thead> <tbody> <tr> <td>1</td> <td>یک نفر سوپروایزر</td> <td>لیسانس از بخش ساختمانی</td> <td>حد اقل سه سال تجربه مشابه در بخش شیوه های کندنکاری ها، نصب هنجول ها و غیره</td> </tr> <tr> <td>2</td> <td>یک نفر کارمند تخنیکی مخابراتی در بخش پایپ و کیبل انداری فایبر نوری</td> <td>لیسانس از بخش مخابراتی</td> <td>حد اقل دو سال تجربه در بخش مربوطه</td> </tr> <tr> <td>3</td> <td>دو نفر کارمند تخنیکی بخش شبکه فایبر نوری</td> <td>فارغ صنف 12 و یا بالاتر از آن</td> <td>حد اقل دو سال در بخش سپلایسنگ، پاور متر، لایت سور و ماشین اوتی دی آر</td> </tr> </tbody> </table>	ردیف	کارمند کلیدی	درجه تحصیل	حد اقل تجربه کاری مشابه	1	یک نفر سوپروایزر	لیسانس از بخش ساختمانی	حد اقل سه سال تجربه مشابه در بخش شیوه های کندنکاری ها، نصب هنجول ها و غیره	2	یک نفر کارمند تخنیکی مخابراتی در بخش پایپ و کیبل انداری فایبر نوری	لیسانس از بخش مخابراتی	حد اقل دو سال تجربه در بخش مربوطه	3	دو نفر کارمند تخنیکی بخش شبکه فایبر نوری	فارغ صنف 12 و یا بالاتر از آن	حد اقل دو سال در بخش سپلایسنگ، پاور متر، لایت سور و ماشین اوتی دی آر	<p>بند 1 ماده 9 شرایط عمومی قرارداد</p>
ردیف	کارمند کلیدی	درجه تحصیل	حد اقل تجربه کاری مشابه														
1	یک نفر سوپروایزر	لیسانس از بخش ساختمانی	حد اقل سه سال تجربه مشابه در بخش شیوه های کندنکاری ها، نصب هنجول ها و غیره														
2	یک نفر کارمند تخنیکی مخابراتی در بخش پایپ و کیبل انداری فایبر نوری	لیسانس از بخش مخابراتی	حد اقل دو سال تجربه در بخش مربوطه														
3	دو نفر کارمند تخنیکی بخش شبکه فایبر نوری	فارغ صنف 12 و یا بالاتر از آن	حد اقل دو سال در بخش سپلایسنگ، پاور متر، لایت سور و ماشین اوتی دی آر														

<p>تجهیزات ضروری غرض تطبیق پروژه برای هر لات از جانب داوطلب برنده طور ذیل تهیه گردد:</p> <p>بیل، کلند، جبل، کراچی دستی، ماشین، ماشین کمپکشن، ماشین قطع کانکریت و قیر، ماشین میکسر کانکریت، تانکر آب، سکواتور، کیبل راد، واتر پمپ، جنراتور، ماشین کیبل اندازی، البسه محافظوی کارگران و غیره وسایل و سامان آلات ساختمانی مورد ضرورت نظر به پروژه های ساختمانی، داشته باشد.</p>	
<p>مبلغ حد اقل بیمه و مبالغ قابل حذف طور ذیل میباشد:</p> <p>1- برای امور ساختمانی، تأسیسات، و مواد خام لمبلغ به حروف و ارقام درج گردد؛ میباشد.</p> <p>2- برای زیان یا خساره به تجهیزات لمبلغ به حروف و ارقام درج گردد؛ میباشد.</p> <p>3- برای زیان یا خساره به ملکیت مرتبط به قرارداد اما به استثنای امور ساختمانی، تأسیسات، مواد خام، و تجهیزات لمبلغ به حروف و ارقام درج گردد؛ می باشد.</p> <p>4- مرگ یا خساره به کارمندان:</p> <p>(1) کارمندان قراردادی لمقدار به ارقام و حروف درج گردد؛ میباشد.</p> <p>(2) افراد دیگر لمقدار به ارقام و حروف درج گردد؛ می باشد.</p>	<p>بند 1 ماده 13 شرایط عمومی قرارداد</p>
<p>گزارشات بررسی ساحه لمقابل تطبیق نیست؛ میباشد.</p>	<p>بند 1 ماده 14 شرایط عمومی قرارداد</p>
<p>قابل تطبیق نیست</p>	<p>بند 1 ماده 15 شرایط عمومی قرارداد</p>
<p>تاریخ تسلیمی ساحه 14 روز بعد از مکتوب آغاز کار می باشد.</p> <p>تاریخ تسلیمی ساحه در همکاری و هماهنگی معاونیت عملیاتی سیمدار با قراردادی صورت میگیرد</p> <p>نوت: معاونیت عملیاتی سیمدار- شرکت مخابراتی افغان تیلی کام مکلف است طور کتبی ساحه کار هر لات را به قراردادی طور کتبی تسلیم نماید. قرار دادی مکلف است بعد از تسلیمی رسمی ساحه در خلال هفت ماه تکمیل نماید.</p>	<p>بند 1 بند 21 شرایط عمومی قرارداد</p>
<p>نهادیکه از روش حکمیت آن استفاده میگردد لمركز حل و فصل منازعات تجارتي افغانستان؛ میباشد.</p>	<p>ماده 62 شرایط عمومی قرارداد</p>
<p>ب. کنترل زمان</p>	
<p>قراردادی پلان کاری امور ساختمانی را در جریان 6 روز بعد از دریافت نامه قبولی آفر جهت تأییدی، ارائه مینماید.</p>	<p>بند 1 ماده 25 شرایط عمومی قرارداد</p>

<p>میعاد میان تجدید برنامه کاری امور ساختمان 6 روز میباشد.</p>	<p>بند 3 ماده 25 شرایط عمومی قرارداد</p>
<p>قراردادی پلان کاری تجدید شده را در خلال مدت 6 روز، جهت تأیید به مدیر پروژه ارائه می نماید. در صورت عدم ارائه پلان کاری تجدید شده در خلال مدت مشخص شده، از پرداخت بعدی معطل قرارداده شده و الی ارائه پلان کاری تجدید شده، معطلی پرداخت آن ادامه می یابد.</p>	
<p>ج. کنترل کیفیت</p>	
<p>میعاد رفع نواقص به مدت 2 دو ماه میباشد.</p> <ul style="list-style-type: none"> • میعاد رفع نواقص هر لات بعد از تکمیل و تسلیمی، آغاز و برای مدت دو 2 ماه میباشد. 	<p>بند 1 ماده 33 شرایط عمومی قرارداد</p>
<p>در صورتیکه قراردادی نواقص را در طول زمان مشخص شده اطلاعیه رفع نواقص مدیر پروژه، رفع ننماید، در اینصورت، مدیر پروژه مصارف رفع نواقص را بررسی و قراردادی مبلغ متذکره از تأمینات قراردادی وضع می گردد</p>	<p>بند 1 ماده 34 شرایط عمومی قرارداد</p>
<p>د. کنترل مصرف</p>	
<p>قرارداد مطابق ماده 47 شرایط عمومی قرارداد قابل تعدیل { "نیست" } و معلومات ذیل در مورد ضرایب { "قابل تطبیق نیست"} می باشد. ضرایب تعدیل قیم قرارذیل میباشند: برای واحد پول افغانی: ضریب A: فیصدی عنصر غیر قابل تعدیل {رقم به ارقام و حروف درج گردد} میباشد. ضریب B: فیصدی عنصر قابل تعدیل {رقم به ارقام و حروف درج گردد} میباشد. به واحد پول { واحد پولی درج گردد }: ضریب A: فیصدی عنصر غیر قابل تعدیل {رقم به ارقام و حروف درج گردد} میباشد. ضریب B: فیصدی عنصر قابل تعدیل {رقم به ارقام و حروف درج گردد} میباشد. شاخص 1 به واحد پول افغانی {شاخص درج گردد} می باشد. شاخص 1 به واحد پولی بین المللی مشخص شده {شاخص درج گردد} می باشد. {این شاخص ها توسط قراردادی پیشنهاد و از جانب اداره تأیید میگردد} شاخص 1 / اسعار به استثنای واحد پول افغانی اسعار مشخص شده بین المللی {شاخص درج گردد} میباشد. {این شاخص ها توسط قراردادی پیشنهاد و از جانب اداره تأیید میگردد}</p>	<p>بند 1 ماده 45 شرایط عمومی قرارداد</p>
<p>فیصدی تناسب پرداخت های تأمینات برای هر لات 5 فیصد میباشد. تأمینات بعد از تکمیل کامل قرارداد از جانب قراردادی و رفع نواقص و صدور تصدیق نامه ختم قرارداد از جانب اداره به قراردادی مسترد می گردد.</p>	<p>بند 2 ماده 46 شرایط عمومی قرارداد</p>

بند 1 ماده 47 شرایط عمومی قرارداد	نظر فرمان شماره 1470 مؤرخ 1444/5/9 امیر المؤمنین که چنین صراحت دارد: ".... تعذیر باخذالمال ختم کری"، جرمه تاخیر قابل تطبیق نمی باشد.
بند 1 ماده 48 شرایط عمومی قرارداد	انعام برای انجام تمام امور ساختمان صفر فیصد قیمت نهایی قرارداد در فی روز میباشد. حد اعظمی انعام برای انجام تمام امور ساختمان صفر فیصد قیمت نهایی قرارداد میباشد. قابل تطبیق نیست
بند 1 ماده 49 شرایط عمومی قرارداد	پرداخت ها برای هر لات به شکل ذیل صورت میگیرد: پرداخت پول قراردادی بعد از تکمیل هر سایت و یا ساحه (Segment) بعد از ارائه نقشه و گزارش و تأییدی شعبه نیازمند، صورت میگیرد. تمام پرداخت ها بعد از تکمیل موافقانه کار، دریافت و قبولی انوایس و تأییدی تکمیلی کار از جانب بخش مربوطه در مدت 30 روز بجانب قراردادی پرداخت صورت میگیرد. اضافه کاری و کم کاری در حجم کار بعد از تأییدی تیم تخنیکی و معاونیت عملیاتی سیمدار و منظوری آمر اعطاء قابل اجرا میباشد.
بند 1 ماده 50 شرایط عمومی قرارداد	مبلغ تضمین اجرا: مبلغ 5٪ از مجموع قیمت قرار داد برای هر لات میباشد. تضمین اجرا به شکل ضمانت بانکی میباشد. تضمین اجرا به مدت یک سال جمع (28) روز باید اعتبار داشته باشد.
بند 2 ماده 52 شرایط عمومی قرارداد	قراردادی بمصرف خود، مسؤلیت رفع نواقص زیان یا خساره به امور ساختمانی یا مواد خام که در امور ساختمانی ترکیب میگردد را در مدت زمان میان تاریخ آغاز کار و ختم میعاد رفع نواقص در صورت که ناشی از اهمال یا فروگذاری قراردادی باشد را دارد.
هـ ختم قرارداد	
بند 1 ماده 56 شرایط عمومی قرارداد	چک لست سایت ها و نقشه ها و یا رهنمود های عملیاتی و مراقبت به تاریخ معینه مندرج مشخصات تخنیکی تهیه و برای مالک پروژه تسلیم مینماید.
بند 2 ماده 56 شرایط عمومی قرارداد	در صورت عدم ارائه نقشه ها و یا رهنمود های عملیاتی و مراقبت به تاریخ مشخص شده بند 1 ماده 58 پرداخت صورت نمیگیرد

حد اکثر تاخیر 28 روز میباشد.	جز 6 بند 2 ماده 57 شرایط عمومی قرارداد
فیصدی قابل تطبیق به ارزش کار امور ساختمان تکمیل نشده که بیانگر مصارف اضافی به اداره جهت تکمیل کار امور ساختمان 10 فیصد میباشد.	بند 1 ماده 59 شرایط عمومی قرارداد

قسمت هفتم: نقشه و دیزاین

قابل تطبیق نمی باشد

قسمت هشتم بل احجام کار^{۱۸}

بل احجام کاری برای قیمت دهی

لات اول							
بل احجام کاری برای زون کابل شامل ولایات (کابل، پروان، بامیان، کاپیسا)							
شماره	تفصیلات	واحد	مقدار حد اقل	مقدار حد اعظم	قیمت فی واحد	قیمت مجموعی حد اقل	قیمت مجموعی حد اعظم
1	کندنکاری، پایپ و کیبل اندازی ساحات عادی عمق 2 متر مطابق رهنمود شماره 10.1	متر	17,000	21,500			
2	کندنکاری ساحات سنگ فرش و یا کانکریت عمق 2 متر مطابق رهنمود شماره 10.2	متر	9,300	11,500			
3	کندنکاری، پایپ و کیبل اندازی ساحات بورینگ عمق 2 متر مطابق رهنمود شماره 10.3	متر	40,000	50,000			
4	کندنکاری، پایپ و کیبل اندازی ساحات سخره و کوهزار عمق 1.2 متر مطابق رهنمود شماره 10.4	متر	2,000	2,500			
5	کندنکاری و نصب پایه 6-9 متره مطابق رهنمود شماره 10.5	عدد	80	100			
6	پاک کردن پیپ ها و دکت ها مطابق رهنمود شماره 10.6	متر	40,000	50,000			
7	تمدید نمودن کیبل فایبر نوری و مسی مطابق رهنمود شماره 10.7	متر	15,000	18,000			
8	تمدید کیبل هوایی فایبرنوری و مسی مطابق رهنمود شماره 10.8	متر	5,000	6,000			
9	تهیه، تمدید و بسته کاری پایپ جستی یک انچ مطابق رهنمود شماره 10.9	متر	400	500			
10	تهیه و نصب دکت پی و ی سی مطابق رهنمود شماره 10.10	متر	250	300			
11	نصب HDPE، فلکسیبل پایپ در جوار دیوار و پل مطابق رهنمود شماره 10.11	متر	300	300			
12	اعمار هندهول مکمل کانکریتی مطابق رهنمود شماره 10.12	باب	25	30			
13	اعمار هندهول مکمل کانکریتی سایز کوچک مطابق رهنمود شماره 10.13	باب	25	30			
14	تهیه و نصب سرپوش چودنی منهول و هندهول مطابق رهنمود شماره 10.14	عدد	30	35			
15	بلند نمودن سر پوش منهول و هندهول مطابق رهنمود شماره 10.15	باب	40	50			
16	اعمار سقف منهول و هندهول مطابق رهنمود شماره 10.16	باب	20	25			
17	اعمار و نصب سرپوش منهول کانکریتی مطابق رهنمود شماره 10.17	عدد	20	25			

			180	150	باب	پاک کاری منہول و ہندھول مطابق رهنمود شماره 10.18	18
			18	15	باب	نصب فایبر گلاس مطابق رهنمود شماره 10.19	19
			قیمت حد اقل				
			قیمت حد اعظم				

نام شخص با صلاحیت

وظیفه:

امضاء

تاریخ

لات چهارم

بل احجام کاری برای زون کندز و بلخ شامل ولایات (بلخ، کندز، بدخشان، تخار، بغلان، سمنگا، جوزجان، فاریاب)

شماره	تفصیلات	واحد	مقدار حد اقل	مقدار حد اعظم	قیمت فی واحد	قیمت مجموعی حد اقل	قیمت مجموعی حد اعظم
1	کندنکاری، پایپ و کیبل اندازی ساحات عادی عمق 2 متر مطابق رهنمود شماره 10.1	متر	18,600	23,100			
2	کندنکاری ساحات سنگ فرش و یا کانکریت عمق 2 متر مطابق رهنمود شماره 10.2	متر	4,700	5,600			
3	کندنکاری، پایپ و کیبل اندازی ساحات بورینگ عمق 2 متر مطابق رهنمود شماره 10.3	متر	10,000	12,000			
4	کندنکاری، پایپ و کیبل اندازی ساحات سخره و کو هزار عمق 1.2 متر مطابق رهنمود شماره 10.4	متر	2,000	2,300			
5	کندنکاری و نصب پایه 6-9 متره مطابق رهنمود شماره 10.5	عدد	18	22			
6	پاک کردن پیپ ها و دکت ها مطابق رهنمود شماره 10.6	متر	20,000	25,000			
7	تمدید نمودن کیبل فایبر نوری و مسی مطابق رهنمود شماره 10.7	متر	10,000	12,000			
8	تمدید کیبل هوایی فایبرنوری و مسی مطابق رهنمود شماره 10.8	متر	1,000	1,200			
9	تهیه، تمدید و بسته کاری پایپ جستی یک انچ مطابق رهنمود شماره 10.9	متر	150	170			
10	تهیه و نصب دکت پی وی سی مطابق رهنمود شماره 10.10	متر	150	170			
11	نصب HDPE، فلکسیبل پایپ در جوار دیوار و پل مطابق رهنمود شماره 10.11	متر	200	250			
12	اعمار هندهول مکمل کانکریتی مطابق رهنمود شماره 10.12	باب	12	14			
13	اعمار هندهول مکمل کانکریتی سایز کوچک مطابق رهنمود شماره 10.13	باب	8	10			
14	تهیه و نصب سرپوش چودنی منهول و هندهول مطابق رهنمود شماره 10.14	عدد	20	25			
15	بلند نمودن سر پوش منهول و هندهول مطابق رهنمود شماره 10.15	باب	30	35			
16	اعمارسقف منهول و هندهول مطابق رهنمود شماره 10.16	باب	10	12			
17	اعمار و نصب سرپوش منهول کانکریتی مطابق رهنمود شماره 10.17	عدد	10	13			
18	پاک کاری منهول و هندهول مطابق رهنمود شماره 10.18	باب	100	120			
19	نصب فایبر گلاس مطابق رهنمود شماره 10.19	باب	15	18			
قیمت حد اقل							
قیمت حد اعظم							

نام شخص با صلاحیت

وظیفه:

امضاء

تاریخ

لات پنجم

بل احجام کاری برای زون ننگرهار شامل ولایات (ننگرهار، کنر، لغمان)

شماره	تفصیلات	واحد	مقدار حد اقل	مقدار حد اعظم	قیمت فی واحد	قیمت مجموعی حد اقل	قیمت مجموعی حد اعظم
1	کندنکاری، پایپ و کیبل اندازی ساحات عادی عمق 2 متر مطابق رهنمود شماره 10.1	متر	16,300	19,800			
2	کندنکاری ساحات سنگ فرش و یا کانکریت عمق 2 متر مطابق رهنمود شماره 10.2	متر	2,800	3,550			
3	کندنکاری، پایپ و کیبل اندازی ساحات بورینگ عمق 2 متر مطابق رهنمود شماره 10.3	متر	3,000	3,500			
4	کندنکاری، پایپ و کیبل اندازی ساحات سخره و کوهزار عمق 1.2 متر مطابق رهنمود شماره 10.4	متر	2,000	2,500			
5	کندنکاری و نصب پایه 6-9 متره مطابق رهنمود شماره 10.5	عدد	10	12			
6	پاک کردن پیپ ها و دکت ها مطابق رهنمود شماره 10.6	متر	8,000	10,000			
7	تمدید نمودن کیبل فایبر نوری و مسی مطابق رهنمود شماره 10.7	متر	6,000	8,000			
8	تمدید کیبل هوایی فایبر نوری و مسی مطابق رهنمود شماره 10.8	متر	1,000	1,200			
9	تهیه، تمدید و بسته کاری پایپ جستی یک انچ مطابق رهنمود شماره 10.9	متر	150	180			
10	تهیه و نصب دکت پی وی سی مطابق رهنمود شماره 10.10	متر	150	160			
11	نصب HDPE، فلکسیبل پایپ در جوار دیوار و پل مطابق رهنمود شماره 10.11	متر	250	300			
12	اعمار هندهول مکمل کانکریتی مطابق رهنمود شماره 10.12	باب	10	12			
13	اعمار هندهول مکمل کانکریتی سایز کوچک مطابق رهنمود شماره 10.13	باب	8	10			
14	تهیه و نصب سرپوش چودنی منهول و هندهول مطابق رهنمود شماره 10.14	عدد	10	13			
15	بلند نمودن سر پوش منهول و هندهول مطابق رهنمود شماره 10.15	باب	7	9			
16	اعمار سقف منهول و هندهول مطابق رهنمود شماره 10.16	باب	6	8			
17	اعمار و نصب سرپوش منهول کانکریتی مطابق رهنمود شماره 10.17	عدد	6	8			
18	پاک کاری منهول و هندهول مطابق رهنمود شماره 10.18	باب	40	60			
19	نصب فایبر گلاس مطابق رهنمود شماره 10.19	باب	12	14			
قیمت حد اقل							
قیمت حد اعظم							

نام شخص با صلاحیت

وظیفه:

لات ششم

بل احجام کاری برای زون کندهار شامل ولایات (کندهار، زابل، هلمند، نیمروز)

شماره	تفصیلات	واحد	مقدار حد اقل	مقدار حد اعظم	قیمت فی واحد	قیمت مجموعی حد اقل	قیمت مجموعی حد اعظم
1	کندنکاری، پایپ و کیبل اندازی ساحات عادی عمق 2 متر مطابق رهنمود شماره 10.1	متر	13,700	16,450			
2	کندنکاری ساحات سنگ فرش و یا کانکریت عمق 2 متر مطابق رهنمود شماره 10.2	متر	4,000	4,900			
3	کندنکاری، پایپ و کیبل اندازی ساحات بورینگ عمق 2 متر مطابق رهنمود شماره 10.3	متر	3,000	3,500			
4	کندنکاری، پایپ و کیبل اندازی ساحات سخره و کوهزار عمق 1.2 متر مطابق رهنمود شماره 10.4	متر	2,000	2,500			
5	کندنکاری و نصب پایه 6-9 متره مطابق رهنمود شماره 10.5	عدد	7	9			
6	پاک کردن پیپ ها و دکت ها مطابق رهنمود شماره 10.6	متر	15,000	18,000			
7	تمدید نمودن کیبل فایبر نوری و مسی مطابق رهنمود شماره 10.7	متر	6,000	7,500			
8	تمدید کیبل هوایی فایبر نوری و مسی مطابق رهنمود شماره 10.8	متر	1,500	1,800			
9	تهیه، تمدید و بسته کاری پایپ جستی یک انچ مطابق رهنمود شماره 10.9	متر	60	75			
10	تهیه و نصب دکت پی وی سی مطابق رهنمود شماره 10.10	متر	200	250			
11	نصب HDPE، فلکسیبل پایپ در جوار دیوار و پل مطابق رهنمود شماره 10.11	متر	300	350			
12	اعمار هندهول مکمل کانکریتی مطابق رهنمود شماره 10.12	باب	10	12			
13	اعمار هندهول مکمل کانکریتی سایز کوچک مطابق رهنمود شماره 10.13	باب	7	11			
14	تهیه و نصب سرپوش چودنی منهول و هندهول مطابق رهنمود شماره 10.14	عدد	43	53			
15	بلند نمودن سر پوش منهول و هندهول مطابق رهنمود شماره 10.15	باب	19	22			
16	اعمار سقف منهول و هندهول مطابق رهنمود شماره 10.16	باب	12	15			
17	اعمار و نصب سرپوش منهول کانکریتی مطابق رهنمود شماره 10.17	عدد	10	13			
18	پاک کاری منهول و هندهول مطابق رهنمود شماره 10.18	باب	40	50			
19	نصب فایبر گلاس مطابق رهنمود شماره 10.19	باب	10	13			
	قیمت حد اقل						
	قیمت حد اعظم						

نام شخص با صلاحیت

وظیفه: امضاء

تاریخ

رهنمود برای داوطلبان:

- تهیه و فراهم نمودن کیبل فایبری، کیبل مسی، پایپ HDPE، فیته خطر و پایه فلزی به دوش شرکت مخابراتی افغان تیلی کام میباشد. اما انتقال اجناس موارد فوق از گدام مرکزی واقع مهتاب قلعه - کابل به ساحه کار و انداختن آن به دوش شرکت قراردادی بوده و مسؤولیت شرکت قراردادی میباشد.
- وصل و یا جاینت نمودن کیبل فایبر نوری مسؤولیت شرکت مخابراتی افغان تیلی کام میباشد.



شرکت مختراتی افغان تلیکام مشخصات تخنیکي

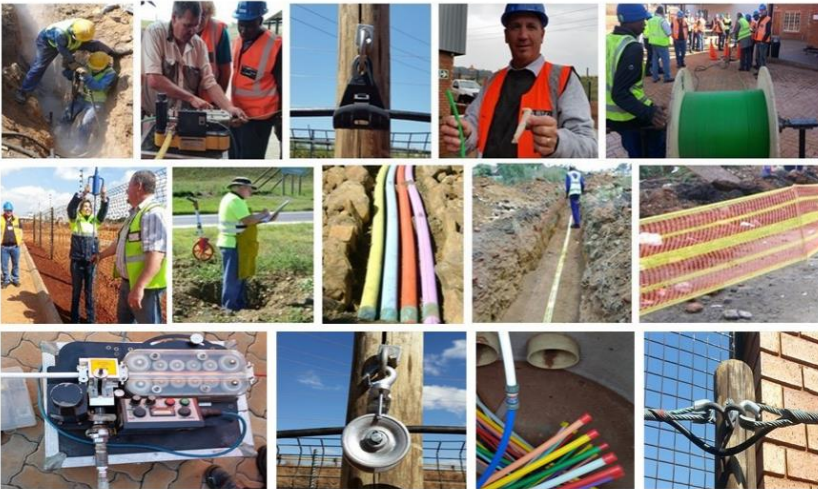

1- معرفی شرکت افغان تیلی کام:

افغان تیلی کام بتاريخ 13 سپتمبر سال 2005 میلادی به حیث یک شرکت مکمل مخابراتی عرض وجود نمود. شرکت افغان تیلی کام بعد از تاسیس به یگانه شرکت که خدمات موبایل GSM/3G سلام، خدمات فایبرنوری، خدمات تلفون های دیجیتال لیندار، خدمات انترنیت DSL، خدمات انترنیت وایمکس، خدمات انترنیت Dial Up و خدمات VCN را در سطح کشور عرضه میدارد مبدل گردیده است. علاوه برین، افغان تیلی کام یگانه شرکت مخابراتی است که شبکه مخابراتی تمامی دواير دولتی بشمول تمام وزارت خانه ها و سایر دفاتر دولتی و غیردولتی را تهیه میدارد که شامل خدمات مخابرات صوتی، انترنیت و سهولت ویدئو کانفرانس برای این دواير میباشد و فعالیت مخابراتی شرکت افغان تیلی کام نیز از جانب وزارت مخابرات دولت جمهوری اسلامی افغانستان تصویب گردیده است. افغان تیلی کام 155 شهر های کوچک و بزرگ و 34 ولایت کشور را تحت پوشش قرار داده و به زودی تمامی 355 ولسوالی های کشور را نیز تحت پوشش قرار خواهد داد.

2- معلومات عمومی در مورد قرارداد بطور چارچوکاتی (Frame Work):

شرکت افغان تیلی کام مسول تطبیق پروژه های فایبر نوری، کیبل مسی و حفظ مراقبت آن در تمام افغانستان میباشد. جهت تطبیق پروژه ها در ولایات [زون هرات، هرات، فراه، بادغیس) زون کندهار (کندهار، نیمروز، هلمند، زابل) زون پکتیا (پکتیا، خوست، پکتیکا، غزنی، لوگر، میدان وردگ) زون کابل (کابل، پروان، کاپیسا، بامیان) زون بلخ و کندز (بلخ، کندز، بدخشان، تخار، بغلان، سمنگان، جوزجان، فاریاب) زون ننگرهار (ننگرهار، کنر، لغمان)] کار های کندنکاری، پیپ اندازی، کیبل اندازی، منهول سازی، منهول سازی و سایر کار های ساختمانی جهت اتصال دواير دولتی و غیر دولتی که مشخصات آن درج جدول مشخصات گردیده ضرورت دارد. بناً جهت تطبیق امور فوق الذکر خواهان عقد قرارداد با یکی از شرکت های ساختمانی که دارای تجربه کافی درین راستا بوده میباشد.

3- هدف Frame Work:

شرکت افغان تیلی کام جهت جلوگیری از سکتگی در ارائه خدمات، سرعت بخشیدن، موثریت و مثریت کار های تمدید کیبل فایبر نوری و کیبل مسی در ولایات زون کندهار (کندهار، نیمروز، هلمند، زابل) زون کابل (کابل، پروان، کاپیسا، بامیان) زون بلخ و کندز (بلخ، کندز، بدخشان، تخار، بغلان، سمنگان، جوزجان، فاریاب) زون ننگرهار (ننگرهار، کنر، لغمان)] لازم میداند تا کار های تمدید کیبل فایبر نوری و مسی را بطور قرارداد چارچوکاتی (Frame Work) به یکی از شرکت قراردادی وگذار نموده تا در تطبیق آن تاخیر وارد نگردیده و در وقت معینه آن تکمیل گردد.

- خدمات مخابراتی به ادارات دولتی و خصوصی به اسرع وقت بدون سکتگی ارایه میگردد؛
- ساده سازی پروسه تدارکاتی؛
- باعث رضایت و جلب جذب مشترکین بیشتر؛
- شبکه موجوده که به اثر حوادث طبیعی متضرر توسط قرارداد ذکر شده به اسرع وقت ترمیم و بازسازی میگردد.

5- مشخصات زون کندهار:

جدول مشخصات و اندازه تخمینی قرارداد Frame Work زون کندهار شامل ولایات (کندهار، زابل، هلمند، نیمروز)			
شماره	تفصیلات	واحد	اندازه تخمینی حد اقل
1	کندنکاری، پایپ و کیبل اندازی ساحات عادی عمق 2 متر مطابق رهنمود شماره 10.1	متر	13,700
2	کندنکاری ساحات سنگ فرش و یا کانکریت عمق 2 متر مطابق رهنمود شماره 10.2	متر	4,900
3	کندنکاری، پایپ و کیبل اندازی ساحات بورینگ عمق 2 متر مطابق رهنمود شماره 10.3	متر	3,500
4	کندنکاری، پایپ و کیبل اندازی ساحات سخره و کو هزار عمق 1.2 متر مطابق رهنمود شماره 10.4	متر	2,500
5	کندنکاری و نصب پایه 6-9 متره مطابق رهنمود شماره 10.5	عدد	7
6	پاک کردن پیپ ها و دکت ها مطابق رهنمود شماره 10.6	متر	15,000
7	تمدید نمودن کیبل فایبر نوری و مسی مطابق رهنمود شماره 10.7	متر	7,500
8	تمدید کیبل هوایی فایبر نوری و مسی مطابق رهنمود شماره 10.8	متر	1,800
9	تهیه، تمدید و بسته کاری پایپ جستی یک انچ مطابق رهنمود شماره 9.10	متر	60
10	تهیه و نصب دکت پی وی سی مطابق رهنمود شماره 10.10	متر	200
11	نصب HDPE، فلکسیبل پایپ در جوار دیوار وپل مطابق رهنمود شماره 10.11	متر	300
12	اعمار هندهول مکمل کانکریتی مطابق رهنمود شماره 10.12	باب	10

11	7	باب	اعمار هندهول مکمل کانکریتی سائز کوچک مطابق رهنمود شماره 10.13	13
53	43	عدد	تهیه و نصب سرپوش چودنی منهول و هندهول مطابق رهنمود شماره 10.14	14
22	19	باب	بلند نمودن سر پوش منهول و هندهول مطابق رهنمود شماره 10.15	15
15	12	باب	اعمار سقف منهول و هندهول مطابق رهنمود شماره 10.16	16
13	10	عدد	اعمار و نصب سرپوش منهول کانکریتی مطابق رهنمود شماره 10.17	17
50	40	باب	پاک کاری منهول و هندهول مطابق رهنمود شماره 10.18	18
13	10	باب	نصب فایبر گلاس مطابق رهنمود شماره 10.19	19

6- مشخصات زون نگرهار:

جدول مشخصات و اندازه تخمینی قرارداد Frame Work زون نگرهار شامل ولایات (نگرهار، کنر، لغمان)				
شماره	تفصیلات	واحد	اندازه تخمینی حد اقل	اندازه تخمینی حد اعظم
1	کندنکاری، پایپ و کیبل اندازی ساحات عادی عمق 2 متر مطابق رهنمود شماره 10.1	متر	16,300	19,800
2	کندنکاری ساحات سنگ فرش و یا کانکریت عمق 2 متر مطابق رهنمود شماره 10.2	متر	2,800	3,550
3	کندنکاری، پایپ و کیبل اندازی ساحات بورینگ عمق 2 متر مطابق رهنمود شماره 10.3	متر	3,000	3,500
4	کندنکاری، پایپ و کیبل اندازی ساحات سخره و کو هزار عمق 1.2 متر مطابق رهنمود شماره 10.4	متر	2,000	2,500
5	کندنکاری و نصب پایه 6-9 متره مطابق رهنمود شماره 10.5	عدد	10	12
6	پاک کردن پیپ ها و دکت ها مطابق رهنمود شماره 10.6	متر	8,000	10,000
7	تمدید نمودن کیبل فایبر نوری و مسی مطابق رهنمود شماره 10.7	متر	6,000	8,000
8	تمدید کیبل هوایی فایبر نوری و مسی مطابق رهنمود شماره 10.8	متر	1,000	1,200
9	تهیه، تمدید و بسته کاری پایپ جستی یک انچ مطابق رهنمود شماره 10.9	متر	150	180
10	تهیه و نصب دکت پی وی سی مطابق رهنمود شماره 10.10	متر	150	160
11	نصب HDPE، فلکسیبل پایپ در جوار دیوار و پل مطابق رهنمود شماره 10.11	متر	250	300
12	اعمار هندهول مکمل کانکریتی مطابق رهنمود شماره 10.12	باب	10	12
13	اعمار هندهول مکمل کانکریتی سائز کوچک مطابق رهنمود شماره 10.13	باب	8	10
14	تهیه و نصب سرپوش چودنی منهول و هندهول مطابق رهنمود شماره 10.14	عدد	10	13
15	بلند نمودن سر پوش منهول و هندهول مطابق رهنمود شماره 10.15	باب	7	9
16	اعمار سقف منهول و هندهول مطابق رهنمود شماره 10.16	باب	6	8
17	اعمار و نصب سرپوش منهول کانکریتی مطابق رهنمود شماره 10.17	عدد	6	8
18	پاک کاری منهول و هندهول مطابق رهنمود شماره 10.18	باب	40	60
19	نصب فایبر گلاس مطابق رهنمود شماره 10.19	باب	12	14

7- مشخصات بلخ و کندز:

جدول مشخصات و اندازه تخمینی قرارداد Frame Work زون کندز و بلخ شامل ولایات (بلخ، کندز، بدخشان، تخار، بغلان، سمنگا، جوزجان، فاریاب)				
شماره	تفصیلات	واحد	اندازه تخمینی حد اقل	اندازه تخمینی حد اعظم
1	کندنکاری، پایپ و کیبل اندازی ساحات عادی عمق 2 متر مطابق رهنمود شماره 10.1	متر	18,600	23,100
2	کندنکاری ساحات سنگ فرش و یا کانکریت عمق 2 متر مطابق رهنمود شماره 10.2	متر	4,700	5,600

			10.2	
12,000	10,000	متر	کندنگاری، پایپ و کیبل اندازی ساحات بورینگ عمق 2 متر مطابق رهنمود شماره 10.3	3
2,300	2,000	متر	کندنگاری، پایپ و کیبل اندازی ساحات سخره و کو هزار عمق 1.2 متر مطابق رهنمود شماره 10.4	4
22	18	عدد	کندنگاری و نصب پایه 6-9 متره مطابق رهنمود شماره 10.5	5
25,000	20,000	متر	پاک کردن پیپ ها و دکت ها مطابق رهنمود شماره 10.6	6
12,000	10,000	متر	تمدید نمودن کیبل فایبر نوری و مسی مطابق رهنمود شماره 10.7	7
1,200	1,000	متر	تمدید کیبل هوایی فایبر نوری و مسی مطابق رهنمود شماره 10.8	8
170	150	متر	تهیه، تمدید و بسته کاری پایپ جستی یک انچ مطابق رهنمود شماره 10.9	9
170	150	متر	تهیه و نصب دکت پی وی سی مطابق رهنمود شماره 10.10	10
250	200	متر	نصب HDPE، فلکسیبل پایپ در جوار دیوار وپل مطابق رهنمود شماره 10.11	11
14	12	باب	اعمار هندهول مکمل کانکریتی مطابق رهنمود شماره 10.12	12
10	8	باب	اعمار هندهول مکمل کانکریتی سائز کوچک مطابق رهنمود شماره 10.13	13
25	20	عدد	تهیه و نصب سرپوش چودنی منهول و هندهول مطابق رهنمود شماره 10.14	14
35	30	باب	بلند نمودن سر پوش منهول و هندهول مطابق رهنمود شماره 10.15	15
12	10	باب	اعمار سقف منهول و هندهول مطابق رهنمود شماره 10.16	16
13	10	عدد	اعمار و نصب سرپوش منهول کانکریتی مطابق رهنمود شماره 10.17	17
120	100	باب	پاک کاری منهول و هندهول مطابق رهنمود شماره 10.18	18
18	15	باب	نصب فایبر گلاس مطابق رهنمود شماره 10.19	19

8- مشخصات کابل:

جدول مشخصات و اندازه تخمینی قرارداد Frame Work زون کابل شامل ولایات (کابل، پروان، بامیان، کاپسا)				
شماره	تفصیلات	واحد	اندازه تخمینی حد اقل	اندازه تخمینی حد اعظم
1	کندنگاری، پایپ و کیبل اندازی ساحات عادی عمق 2 متر مطابق رهنمود شماره 10.1	متر	17,000	21,500
2	کندنگاری ساحات سنگ فرش و یا کانکریت عمق 2 متر مطابق رهنمود شماره 10.2	متر	9,300	11,500
3	کندنگاری، پایپ و کیبل اندازی ساحات بورینگ عمق 2 متر مطابق رهنمود شماره 10.3	متر	40,000	50,000
4	کندنگاری، پایپ و کیبل اندازی ساحات سخره و کو هزار عمق 1.2 متر مطابق رهنمود شماره 10.4	متر	2,000	2,500
5	کندنگاری و نصب پایه 6-9 متره مطابق رهنمود شماره 10.5	عدد	80	100
6	پاک کردن پیپ ها و دکت ها مطابق رهنمود شماره 10.6	متر	40,000	50,000
7	تمدید نمودن کیبل فایبر نوری و مسی مطابق رهنمود شماره 10.7	متر	15,000	18,000
8	تمدید کیبل هوایی فایبر نوری و مسی مطابق رهنمود شماره 10.8	متر	5,000	6,000
9	تهیه، تمدید و بسته کاری پایپ جستی یک انچ مطابق رهنمود شماره 10.9	متر	400	500
10	تهیه و نصب دکت پی وی سی مطابق رهنمود شماره 10.10	متر	250	300
11	نصب HDPE، فلکسیبل پایپ در جوار دیوار وپل مطابق رهنمود شماره 10.11	متر	300	300
12	اعمار هندهول مکمل کانکریتی مطابق رهنمود شماره 10.12	باب	25	30
13	اعمار هندهول مکمل کانکریتی سائز کوچک مطابق رهنمود شماره 10.13	باب	25	30
14	تهیه و نصب سرپوش چودنی منهول و هندهول مطابق رهنمود شماره 10.14	عدد	30	35
15	بلند نمودن سر پوش منهول و هندهول مطابق رهنمود شماره 10.15	باب	40	50
16	اعمار سقف منهول و هندهول مطابق رهنمود شماره 10.16	باب	20	25
17	اعمار و نصب سرپوش منهول کانکریتی مطابق رهنمود شماره 10.17	عدد	20	25
18	پاک کاری منهول و هندهول مطابق رهنمود شماره 10.18	باب	150	180
19	نصب فایبر گلاس مطابق رهنمود شماره 10.19	باب	15	18

9- نیازمندی/ روش کندنکاری و تطبیق پروژه:

10.1 روش کندنکاری در ساحات عادی (خامه):

- کندنکاری ساحات خامه به عمق 200، عرض 40 الی 60 سانتی متر (کندنکاری ساحات خامه و عادی نظر به نیازمندی از 80 الی 300 سانتی متر عمق صورت خواهد گرفت بنا در صورت افزایش و کاهش در عمق کندنکاری به اساس نرخ فی واحد که به عمق کندنکاری 200 سانتی متر ارایه شده به اساس فارمول ذیل محاسبه خواهد شد که در این صورت احجام حد اقل وحد اکثر ان متغیر و قیمت حد اعظم در نظر گرفته اجرا میگردد)؛

$$\text{طول کندنکاری انجام شده (متر)} \times \text{عمق کندنکاری انجام شده (متر)} = \text{مترآژ احجام انجام شده} \\ \text{عمق کندنکاری قرارداد شده (2متر)}$$

- پاک نمودن کف کندنکاری شده از سنگ ریزهای نوک تیز؛
- فرش ساحه کندنکاری شده از ریگ/خاک میده (غربیل شده) به ضخامت 10 سانتی متر؛
- پایپ اندازی بشکل معیاری؛
- فرش از ریگ/خاک میده (غربیل شده) به ضخامت 20 سانتی متر بالای پایپ HDPE؛
- فرش نمودن خاک نرمه درجه دوم بدون سنگریزه های کلان به ضخامت 50 سانتی متر؛
- فرش فینه خطر بعد از 70 سانتی متر پرکاری؛
- پرکاری مکمل، کمپکشن و تپک به وزن 400 kg؛
- کیبل اندازی توسط ماشین کیبل بلوینگ و کیبل راد؛

10.2 روش کندن کاری ساحات سنگ فرش و یا کانکریت:

- کندن کاری ساحات کانکریت و سنگ فرش به عمق 200، عرض 40 الی 60 سانتی متر (کندنکاری ساحات خامه و عادی نظر به نیازمندی از 80 الی 300 سانتی متر عمق صورت خواهد گرفت بنا در صورت افزایش و کاهش در عمق کندنکاری به اساس نرخ فی واحد که به عمق کندنکاری 200 سانتی متر ارایه شده به اساس فارمول ذیل محاسبه خواهد شد که در این صورت احجام حد اقل وحد اکثر ان متغیر و قیمت حد اعظم در نظر گرفته اجرا میگردد)؛

$$\text{طول کندنکاری انجام شده (متر)} \times \text{عمق کندنکاری انجام شده (متر)} = \text{مترآژ احجام انجام شده} \\ \text{عمق کندنکاری قرارداد شده (2متر)}$$

- پاک نمودن کف کندنکاری شده از سنگ ریزهای نوک تیز؛
- فرش ساحه کندنکاری شده از ریگ/خاک میده (غربیل شده) به ضخامت 10 سانتی متر؛
- پایپ اندازی بشکل معیاری؛
- فرش از ریگ/خاک میده (غربیل شده) به ضخامت 20 سانتی متر بالای پایپ HDPE؛
- فرش نمودن خاک نرمه درجه دوم بدون سنگریزه های کلان به ضخامت 50 سانتی متر؛
- فرش فینه خطر بعد از 70 سانتی متر پرکاری؛
- پرکاری مکمل، اب گیری در هر طبق 20 سانتی و کمپکشن ساحات کندنکاری شده که در آینده نشست نکند؛
- کیبل اندازی توسط ماشین کیبل بلوینگ و کیبل راد؛

10.3 روش کندنکاری ساحات بورینگ:

- کندنکاری به عمق 200 سانتی متر (کندنکاری ساحات بور نظر به نیازمندی از 150 الی 250 سانتی متر عمق صورت خواهد گرفت)؛
- بور نمودن ساحات به قطر $6 \text{ inch} \pm 20\%$ طور افقی؛

- پاک نمودن کف کندنکاری شده از سنگ ریزهای نوک تیز؛
- فرش ساحه کندنکاری شده از ریگ/خاک میده (غربیل شده) به ضخامت 10 سانتی متر؛
- پایپ اندازی بشکل معیاری؛
- فرش از ریگ/خاک میده (غربیل شده) به ضخامت 20 سانتی متر بالای پایپ HDPE؛
- فرش نمودن خاک نرمه درجه دوم بدون سنگریزه های کلان به ضخامت 50 سانتی متر؛
- فرش فیته خطر بعد از 70 سانتی متر پرکاری؛
- پرکاری مکمل، اب گیری در هر طبق 20 سانتی و کمپکشن ساحات کندنکاری شده که در آینده نشست نکند؛
- کیبل اندازی توسط ماشین کیبل بلوینگ و کیبل راد؛

10.4 روش کندنکاری ساحات سخره و کوه زار:

- کندن کاری به عمق 120، عرض 40 الی 60 سانتی متر (کندنکاری ساحات سخره وکوهزار نظر به نیازمندی از 80 الی 180 سانتی متر عمق صورت خواهد گرفت بنا در صورت افزایش و کاهش در عمق کندنکاری به اساس نرخ فی واحد که به عمق کندنکاری 120 سانتی متر ارایه شده به اساس فارمول ذیل محاسبه خواهد شد که در این صورت احجام حد اقل وحد اکثر ان متغیر و قیمت حد اعظم در نظر گرفته اجرا میگردد)؛

$$\text{طول کندنکاری انجام شده (متر)} \times \text{عمق کندنکاری انجام شده (متر)} = \frac{\text{متر}^2 \text{ احجام انجام شده}}{\text{عمق کندنکاری قرارداد شده (1.2 متر)}}$$

- پاک نمودن کف کندنکاری شده از سنگ ریزهای نوک تیز؛
- فرش ساحه کندنکاری شده از ریگ/خاک میده (غربیل شده) به ضخامت 10 سانتی متر؛
- پایپ اندازی بشکل معیاری؛
- فرش از ریگ/خاک میده (غربیل شده) به ضخامت 20 سانتی متر بالای پایپ HDPE؛
- فرش نمودن خاک نرمه درجه دوم بدون سنگریزه های کلان به ضخامت 50 سانتی متر؛
- فرش فیته خطر بعد از 70 سانتی متر پرکاری؛
- پرکاری مکمل، کمپکشن و تپک به وزن 400 kg؛
- کیبل اندازی توسط ماشین کیبل بلوینگ و کیبل راد؛

10.5 نصب پایه:

- کندنکاری با ابعاد (عمق 80×عرض 60×طول 60) سانتی متر؛
- نصب پایه 6-9 متره (Galvanize) جهت تمدید کیبل های هوایی؛
- نصب و تهیه مواد ساختمانی توسط قرارداد کننده میباشد؛
- کانکریت ریزی تهداب کندنکاری شده با مارک 250؛
- تهیه پایه مسولیت شرکت افغان تلیکام است؛
- پاک کاری ساحه و انتقال خاک ایضافی.

10.6 پاک کردن پیپ ها و دکت ها:

- پاک نمودن کانال های کانکریتی، پایپ های چهار انچ پی وی سی؛
- انداختن دو پیپ HDPE و یا تهیه و تمدید ریسمان چهارده ملی در داخل دکت های موجوده.

10.7 تمدید نمودن کیبل فایبر نوری و مسی:

- تمدید نمودن کیبل فایبر نوری توسط ماشین و کیبل راد در داخل دکتهای موجوده؛

- تمدید نمودن کیبل مسی توسط ماشین و کیبل راد در داخل دکتهای موجوده.

10.8 تمدید کیبل هوایی فایبر و مسی:

- تمدید نمودن کیبل فایبر نوری بالای پایه های فلزی؛
- تمدید نمودن کیبل مسی مختلف النوع 50,70,100 لینه بالای پایه های فلزی.

10.9 تهیه و نصب پایپ آهنی:

- تهیه و تمدید پایپ جستی یک انچ در دیوار و یا جوار پل و بسته کاری؛
- Steel, GI Pipe با ضخامت 3 ملی؛
- تهیه و تمدید بست های فلزی در هر متر و کیبل اندازی آن.

10.10 تهیه و نصب دکت پی وی سی:

- تهیه و نصب دکت پی وی سی؛
- دکت پی وی سی (40×40) ملی متر و تمدید نمودن کیبل فایبر نوری.

10.11 نصب HDPE، فلکسیبل پایپ:

- HDPE، فلکسیبل پایپ در جوار دیوار و پل؛
- تهیه نمودن بست آهنی در هر مترو تمدید نمودن کیبل فایبر نوری؛
- پایپ توسط شرکت افغان تلیکام تهیه، تمدید و نصب مسولیت قرارداد کننده میباشد.

10.12 اعمار هندهول:

- کندن کاری برای اعمار هندهول به اندازه ذیل:
 - عمق 240 سانتی متر؛
 - عرض 190 سانتی متر؛
 - طول 190 سانتی متر.
- اعمار نمودن هندهول با ابعاد ذیل مطابق مشخصات درج شده شکل ذیل؛
 - عمق 180 سانتی متر؛
 - عرض 120 سانتی متر؛
 - طول 120 سانتی متر.
- مارک کانکریت 250:
 - یک قسمت سیمنت؛
 - دو قسمت ریگ ماسه؛
 - یک قسمت جغل (کرش بادامی)؛
- تهیه سقف هندهول هم سطح زمین/پیاده رو؛
- درج نقاط GPS هندهول در جدول؛
- تمدید پایپ (HDPE) از وسط دیوار هندهول طبق نقشه شماره 4؛
- تمام GPS point هندهول ها درج جدول؛
- تهیه و نصب سرپوش چودنی قفل دار به وزن 100 کیلو گرام و چپ راست دار همراهی ماستر کلید مارک AFTEL؛
- نصب برکت و فوم نمودن سرپایپ در هندهول.

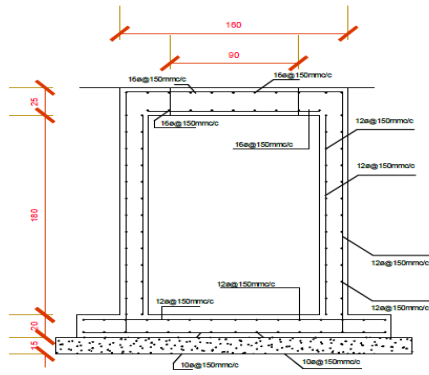

- Note:
1. All Dimensions are in cm
 2. Concrete - $f_c=20$ MPa (28 days cylinder strength)
 3. Steel - Grade 60 ($f_y=420$ MPa)
 4. Clear Cover to reinforcement in wall shall be 25mm and in slab 50mm
 5. Read figure dimension only
 6. Angle of repose of slab soils = 32
 7. Standard unit weight 17kg/m^3
 8. Unit weight of water = 9.81 KN/M^3

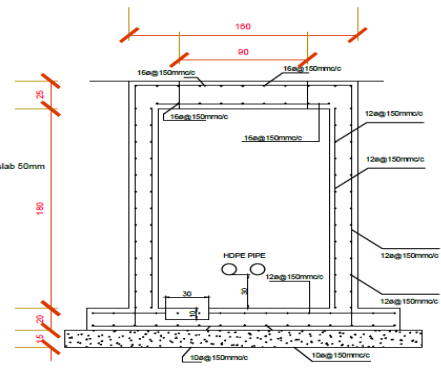

- Note:
1. Deformed steel bars will be used.
 2. Generally Speaking the steel bars should not be connected.
 3. When the connection is necessary, the overlap distance should be more than 150mm.

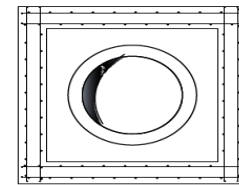
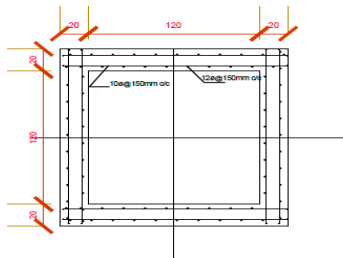

10.13 اعمار هندهول سايز كوچك:

- كندن كارى برائى اعمار هندهول به اندازه ذيل:
 - عمق 240 سانتي متر؛
 - عرض 160 سانتي متر؛
 - طول 160 سانتي متر.
- اعمار نمودن هندهول با ابعاد ذيل مطابق ومشخصات درج شده شكل ذيل؛
 - عمق 180 سانتي متر؛
 - عرض 90 سانتي متر؛
 - طول 90 سانتي متر.
- مارك كانكريت 250:
 - يك قسمت سمنت؛
 - دو قسمت ريگ ماسه؛
 - يك قسمت جغل (كرش بادامى)؛
- تهيه سقف هندهول هم سطح زمين/پياده رو؛
- درج نقاط GPS هندهول در جدول؛
- تمديد پايپ (HDPE) از وسط ديوار هندهول طبق نقشه شمار 4؛
- تمام GPS point هندهول ها درج جدول؛
- تهيه ونصب سرپوش چودنى قفل دار به وزن 70 كيلو گرام و چپ راست دار همراى ماستر كليد مارك AFTEL؛
- نصب براكت و فوم نمودن سرپايپ در هندهول.

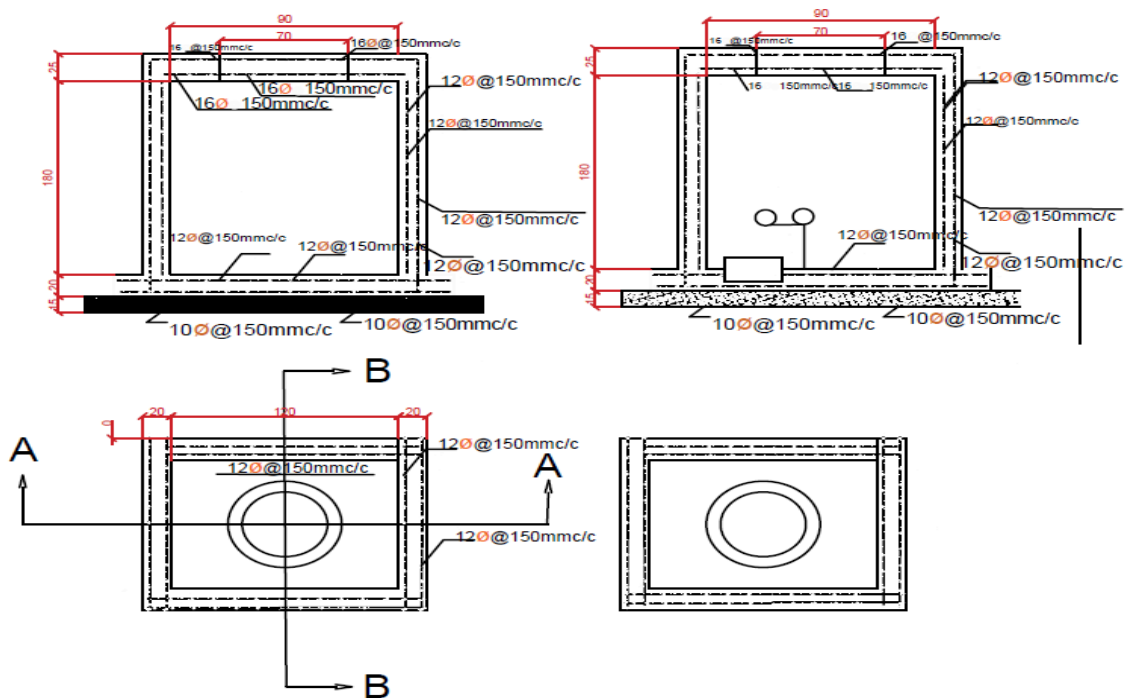

10.14 تهیه و نصب سرپوش منهول و هندهول:

- تهیه و نصب سرپوش منهول و هندهول (چودنی قفل دار, مارک AFTEL چپ راست دار و بیدون چپ راس به اساس ضرورت همراهی ماستر کلید به وزن 100 کیلوگرام).

10.15 بلند نمودن سرپوش منهول و هندهول:

- بلند نمودن سرپوش منهول و هندهول که تحت سرک قیر, کانکریت و خاک قرار دارند.

10.16 بلند کردن و پایین کردن سقف:

- بلند و پایین نمودن سقف منهول و هندهول مطابق نقشه پایین و بردن خاک های اضافی از ساحه.

○ در سقف از سیخ 16mm استفاده گردد.

○ جال سقف باید 150mm دو جاله باشد.

• کانکریت:

○ یک قسمت سیمنت؛

○ دو قسمت ریگ ماسه؛

○ یک قسمت جغل (کرش بادامی)؛

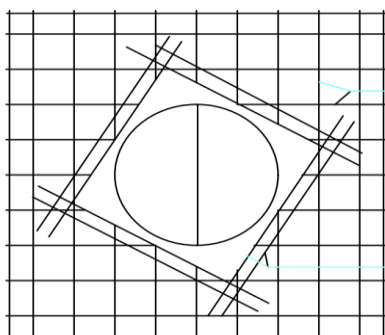

10.17) اعمار و نصب سرپوش هندهول کانکریتی:

- تهیه ، اعمار و نصب سرپوش هندهول کانکریتی مارک 250؛
- چپ راست دار همراهی چوکات اهني 3 ملی؛
- استفاده از سیخ دوازده ملی در 150 ملی متری.

10.18 پاک کاری منهول و هندهول:

- پاک نمودن منهول و هندهول؛
- پاک نمودن ساحه و انتقال ان.

10.19 نصب فایبر گلاس:

- کندن کاری به ابعاد اندازه فایبر گلاس و مطابق عمق کندنکاری؛
- وصل نمودن پایپ با فایبر گلاس؛
- فوم نمودن سرپایپ در فایبر گلاس و نصب نمودن ID Ball؛
- کیبل اندازی پر کردن داخل فایبر گلاس توسط ریگ میده یا خاک غریبل شده؛
- دو لایه چیدن خشت؛
- تهیه فایبر گلاس و ای بال مسولیت شرکت افغان تلیکام است؛
- فوم نمودن سرپایپ در فایبر گلاس؛
- تمام GPS point فایبر گلاس ها با دقت ان در حدود ۱۰ سانتی متر درج جدول.

11 مسولیت های شرکت افغان تیلی کام و شرکت قراردادی:

11.1 مسولیت های افغان تیلی کام:

- کتاب ژورنال از طرف شرکت افغان تیلی کام برای اجرای کار روزمره پروژه برای سوپروایزران دو جانب بدسترس شان قرار گرفته و پیشرفت کار و نواقص بطور روزمره در آن درج گردد بعد از تکمیل پروژه نواقصات که در پروژه میباشد باید در 10 روز حل و ترمیم نمایند.
- مسولیت سروی و پلان هر پروژه و یا مسیر بدوش شرکت افغان تیلی کام بوده، و به شرکت قراردادی جهت تطبیق سپرده میشود.
- مترائ و اندازه گیری دقیق کار اجرا شده در محضر شرکت قراردادی بدوش شرکت افغان تیلی کام میباشد.
- مسولیت تهیه نمودن کیبل فایبر نوری ، کیبل مسی ، پیپ HDPE، فیته خطر و پایه فلزی بدوش شرکت افغان تیلی کام میباشد.

11.2 مسولیت های شرکت قراردادی:

- قراردادی باید وسایل کاری کافی مانند (بیل، کلند، جبل، کراچی دستی، ماشین کمپکشن، ماشین قطع کانکریت، وقیر، ماشین میکتر کانکریت، تانکر آب، اسکواتور، کیبل راد، واتر پمپ، جنراتور، ماشین کیبل اندازی، البسه محافظی کارگران و غیره وسایل و سامان آلات ساختمانی مورد ضرورت نظریه پروژ های ساختمانی) داشته باشد.
- یک نفر انجینر لیسانس ساختمانی فارغ از رشته ساختمانی با تجربه 2 سال که آشنایی کامل همرا ی پروگرامهای Auto CAD و GIS داشته باشد و حداقل یک سوپروایزر که فارغ التحصیل صنف دوازده با تجربه 3 سال در امور ساختمانی مشابه در ساحات کار ضروری پنداشته می شود که باید از طرف قراردادی استخدام گردد.
- قراردادی مکلف به رعایت جدول زمانی و تطبیق پلان های کاری تعیین شده قرارداد می باشد.
- قراردادی مکلف است تا روزانه گزارش پیشرفت کار و پلان کاری آینده خویش را ذریعه ایمیل به مسولین ریاست تخنیکی سیمدار ارسال نماید.
- پرداخت هر نوع خسارات ناشی از خسارات کندنکاری و ترمیم دوباره ان به حالت اولی بدوش قراردادی می باشد .
- در صورتیکه کار ساختمانی از قبیل اعمار منهل، عمق کندنکاری، کانکریت ریزی و غیره مطابق استاندارد مندرج قرار داد نباشد، قراردادی مجبور و مکلف است که کار را دوباره طبق استاندارد قرارداد انجام دهد.
- قراردادی (شرکت اولی) نمی تواند اجرای پروژهای ساختمانی افغان تیلی کام رابه شرکت دومی ویا دیگر شرکت ها و گروپ ها اضافه از 20٪ واگذار نماید.
- مواد ساختمانی از قبیل سمنت تولید کشور، ریگ، سنگ کرش، سیخ و غیره مواد ساختمانی با کیفیت عالی از بازار استفاده گردد.
- قراردادی مکلف به تهیه و تسلیم نقشه (AS BUILD DRAWING) به افغان تیلی کام بعد از تکمیل هر پروژ می باشد.
- هر نوع کندنکاری که صورت میگردد خاک های اضافی از ساحه برداشته شود و بصورت اساسی پاک کاری و به حالت اولی آورده شود سنگ فرش - کانکریت و قیر در نظر گرفته شود. همچنان در تمام جاهای که کندنکاری صورت میگردد سرکیبل های فایبر و CCN باید به اندازه 15 سانتی متر خاک غریبل شده انداخته شود.
- بجز از تهیه نمودن کیبل فایبر نوری، کیبل مسی، پیپ HDPE، فیته خطر و پایه که بدوش افغان تیلی کام میباشد، تهیه سایر مواد و وسایل که درج مشخصات گردیده بدوش شرکت قراردادی میباشد.
- اگر قراردادی از مواد بی کیفیت استفاده نماید، شرکت افغان تیلی کام بدون در نظر داشت مصرف قراردادی جنس را مسترد و قراردادی مکلف است اجناس درست را با کیفیت عالی استفاده نموده و بعد از تاییدی ریاست تخنیکی سیمدار قابل قبول خواهد بود.
- مسولیت انتقال اجناس الی ساحات کار بدوش شرکت قراردادی میباشد.
- قراردادی مکلف به تسلیمی چک لست سایت همرا با نقشه مسیر تکمیل شده به شرکت افغان تیلی کام الی یک هفته بعد از تکمیل سایت و یا مسیر مربوطه میباشد.
- انتقال اجناس از گدام مهتاب قعله به زون مربوطه و ساحه کار بدوش قراردادی میباشد

12 شرایط پرداخت و معیاد قرارداد:

- معیاد قرارداد برای یک سال می باشد.
- پول قراردادی بعد از تکمیل هر سایت/ مسیر (segment) ویا ساحه بعد از ارائه گزارش تیم تخنیکی و نقشه تصدیق شده و تصدیق ریاست تخنیکی سیمدار محاسبه و مطابق کار های صورت گرفته برای هر سایت پرداخت می گردد.
- قراردادی مکلفیت دارد تا در ختم کاری هر سایت چک لیست ویا شرح کاری هر سایت ویا مسیر تکمیل شده را به منظور طی مراحل حسابات پولی الی مدت 20 روز کاری به ریاست تخنیکی سیمدار افغان تیلی کام ارائه نماید.

13 میعاد رفع نواقص:

- میعاد رفع نواقص کار ساختمانی به مدت 2 ماه میباشد؛
- ساحه پیاده رو کانکریتی، مزایک و کاشی بعد از تکمیل پروژه تا 6 ماه هم نشست نمود قرارداد کننده مسولیت دارد ساحه را به طور اساسی و حالت اولی تر میم کند.

جدول زمانی تکمیل فعالیت های پروژه Frame Work زون مرکز									
ملاحظات	بورکاری		تمدید کیبل فایبر		پایپ اندازی، فرش فیته ، تپک کاری و پرکاری		کندن کاری		نوعیت کار / ساحه
	زمان/روز	اندازه/متر	زمان/روز	اندازه/متر	زمان/روز	اندازه/متر	زمان/روز	اندازه/متر	
	دریک روز	200	دریک روز	500	دریک روز	350	دریک روز	350	ساحه نرمه
	دریک روز	35	دریک روز	500	دریک روز	50	دریک روز	50	ساحه سخره وکوه زار
	دریک روز	50	دریک روز	500	دریک روز	30	دریک روز	50	ساحه کانکریت/ سنگ فرش
	دریک روز	100	دریک روز	1000	دریک روز	500	دریک روز	500	ساحه نرمه خارج شهر
	0	0	دریک روز	350	0	0	0	0	تمدید کیبل/ بالای پایه
	0	0	0	0	0	0	دریک روز	100	نصب HDPE پایپ درجوار دیوال ویل مطابق مشخصات
	0	0	0	0	0	0	دریک روز	100	تهیه، تمدید و بسته کاری نل جستی بر روی دیوار و جوار پل مطابق مشخصات
	0	0	0	0	0	0	دریک روز	1	اعمار MH/HH کانکریتی
	0	0	0	0	0	0	دریک روز	5	اعمار سرپوش MH/HH کانکریتی
	0	0	0	0	0	0	دریک روز	5	تهیه/اعمار و نصب سرپوش MH/HH چودنی
	0	0	0	0	0	0	دریک روز	5	پاک کاری MH/HH
	0	0	0	0	0	0	دریک روز	4	تمدید فایبر گلاس با ای دی بال وسایر مشخصات
	0	0	0	0	0	0	دریک روز	5	نصب پایه 6-9 متره جهت تمدید کیبل هوایی مطابق به مشخصات

قسمت نهم – فورمه های قرارداد و تضمین

عنوان فورمه ها	فورمه ها
تضمین آفر: تضمین بانکی	فورمه امور ساختمان کوچک/05
اظهار نامه تضمین آفر	فورمه امور ساختمان کوچک/06
تضمین اجرا (غیر مشروط)	فورمه امور ساختمان کوچک/07
تضمین پیش پرداخت: تضمین بانکی	فورمه امور ساختمان کوچک/08
موافقت نامه قرارداد	فورمه امور ساختمانی کوچک/09

تضمین آفر: تضمین بانکی
فرمه امور ساختمان کوچک/05

بانک: {نام و آدرس بانک درج گردد}

ذینفع: {نام و آدرس اداره درج گردد}

تاریخ: {روز، ماه و سال تسلیمی آفر درج گردد}

شماره تضمین بانکی آفر {شماره درج گردد}

اطلاع یافتیم که {نام مکمل داوطلب درج گردد}، منبهد به نام "داوطلب" آفر خود که به تاریخ {تاریخ درج گردد} برای اجرای {نام قرارداد درج گردد} تحت اعلان تدارکات شماره {شماره اعلان تدارکات درج گردد} به شما ارائه نموده است.

برعلاوه می دانیم که مطابق شرایط شما، آفر باید همراه با تضمین آفر ارائه گردد.

بر اساس درخواست داوطلب، ما {نام بانک درج گردد} بدینوسیله به صورت قطعی تعهد میسپاریم که بدون تعلل، مبلغ مجموعی {مبلغ به حروف و ارقام درج گردد} را بعد از دریافت اولین تقاضای تحریری شما در صورت که داوطلب مرتکب اعمال ذیل گردیده باشد، بپردازیم:

- (1) تغییر یا انصراف از آفر در میعاد اعتبار آفر و بعد از انقضای مدت معینه تسلیمی آفر؛
- (2) انکار داوطلب از پذیرش تصحیح اشتباهات حسابداری در جدول قیمت های ارائه شده در آفر؛
- (3) اجتناب از عقد قرارداد، مطابق مندرجات شرطنامه و مطالبه پیشنهاد از طرف داوطلب برنده؛
- (4) فراهم نکردن تضمین اجرای قرارداد مطابق مندرجات شرطنامه از طرف داوطلب برنده؛
- (5) در صورت محرومیت داوطلب به دلیل تخطی در این داوطلبی مطابق حکم ماده چهل و نهم این قانون.

این ضمانت در حالات ذیل فاقد اعتبار خواهد شد:

- (6) در صورتیکه داوطلب برنده باشد به محض دریافت کاپی های قرارداد امضا شده توسط داوطلب و فراهم سازی تضمین اجرا طبق دستورالعمل برای داوطلبان؛ یا
- (7) در صورتیکه داوطلب برنده نباشد، به محض (1) امضای قرارداد با داوطلب برنده؛ یا (2) 28 روز بعد از ختم میعاد اعتبار آفر به شمول میعاد تمدید مدت اعتبار آفر {تاریخ ختم آفر درج گردد}

در نتیجه، هرگونه تقاضا برای پرداخت تحت این تضمین باید توسط ما قبل از میعاد فوق دریافت شده باشد.

این تضمین تابع مقرره منتشره شماره 785 اطاق تجارت بین المللی میباشد.

امضا: {امضای مسئول مربوط درج گردد}

مهر: {مهر گردد}

اظهار نامه تضمین آفر
(قابل تطبیق نیست)
فرمه امور ساختمان کوچک/06

شماره اعلان تدارکات: {شماره اعلان تدارکات درج گردد}
شماره شرطنامه داوطلبی: {شماره داوطلبی درج گردد}
شماره آفر بدیل: {در صورتیکه این آفر بدیل باشد، شماره تشخیصیه آن درج گردد}
تاریخ: {روز، ماه و سال تسلیمی آفر درج گردد}

به: {نام مکمل اداره درج گردد}

ما اشخاصیکه در زیر امضا نمودیم، اظهار مینمائیم که:

ما میدانیم که، طبق شرایط شما، آفر باید همراه با اظهارنامه تضمین آفر ارائه گردد.

ما می پذیریم که در صورت نقض وجایب مان تحت شرایط آفر ما از عقد قرارداد با اداره برای مدت {تعداد سال درج گردد} سر از {تاریخ درج گردد} محروم گردیم. وجایب داوطلب تحت این آفر شامل موارد ذیل می باشد:

- 1- ارائه معلومات نادرست در مورد اهلیت داوطلب؛
- 2- تغییر یا انصراف در میعاد اعتبار آفر و بعد از انقضای مدت معینه تسلیمی آفر؛
- 3- انکار داوطلب از پذیرش تصحیح اشتباهات حسابی در جدول قیمت های ارائه شده در آفر؛
- 4- اجتناب از عقد قرارداد، مطابق مندرجات شرطنامه و مطالبه پیشنهاد از طرف داوطلب برنده؛
- 5- فراهم نکردن تضمین اجرای قرارداد مطابق مندرجات شرطنامه از طرف داوطلب برنده.

این اظهار نامه تضمین آفر در صورت برنده شدن ما و تسلیمی تضمین اجرای قرارداد و امضای قرار داد با داوطلب برنده و یا 28 روز بعد از ختم میعاد اعتبار آفر مان فاقد اعتبار می گردد.

امضا: {امضای شخصی که صلاحیت امضای این اظهار نامه را دارد}

دارای صلاحیت امضای این اظهار نامه از طرف: {نام داوطلب درج گردد}

تاریخ: {روز، ماه و سال درج گردد}

مهر: {مهر گردد}

{یادداشت: در صورت شرکت مشترک، این اظهار نامه تضمین آفر باید به نام تمام شرکا آفر را ارائه گردد}

تضمین اجرا بانکی (غیر مشروط)

فرمه امور ساختمان کوچک/07

بانک: {نام و آدرس بانک درج گردد}

ذینفع: {نام و آدرس اداره درج گردد}

تاریخ: {روز، ماه و سال تسلیمی آفر درج گردد}

شماره تضمین بانکی آفر {شماره درج گردد}

{بره اساس درخواست داوطلب برنده، بانک این فرمه را مطابق رهنمود ارائه شده خانه پری می نماید}

اطلاع حاصل نمودیم که {نام مکمل قراردادی درج گردد}، که منبعند بنام "قراردادی" یاد می شود، قرارداد شماره {شماره قرارداد درج گردد} مؤرخ {روز، ماه و سال درج گردد} را که منبعند بنام قرارداد یاد می شود با اداره محترم شما بمنظور انجام {نام قرارداد و توضیح مختصر امور ساختمانی درج گردد} عقد می نماید.

علاوه برآن، ما میدانیم که طبق شرایط این قرارداد، تضمین اجراء نیز لازم می باشد.

به درخواست قراردادی، ما تعهد می نمائیم که بدون چون و چرا مبلغ {مبلغ^{۱۹} به حروف و ارقام درج گردد} را بمجرد دریافت اولین تقاضای کتبی شما که نشان دهنده تخطی قراردادی از شرایط مندرج قرارداد باشد، بدون ارائه دلایل و زمینه های ارسال تقاضا از جانب شما، بپردازیم.

این تضمین (28) روز بعد از تسلیمی تصدیقنامه تسلیمی امور ساختمان به ما یا الی تاریخ {روز، ماه و سال^{۲۰} درج گردد} هر کدام که اول صورت گیرد، اعتبار دارد و هر نوع تقاضا برای پرداخت مطابق این تضمین باید قبل از تاریخ متذکره به دفتر بانک تسلیم داده شود.

این تضمین تابع مقرره منتشره شماره 785 اطاق تجارت بین المللی، به استثنای فقره 2 ماده 20 (الف) آن میباشد.

{امضا، نام و وظیفه نماینده با صلاحیت بانک و اکمال کننده درج گردد}

{مهر بانک}

{مهر اکمال کننده}

¹⁹ تضمین کننده (بانک) مبلغ که بیانگر فیصدی قیمت قرارداد را که به اسعار قرارداد یا قابل تبادله قابل قبول اداره، تبدیل شده درج مینماید}
²⁰ {این تاریخ (28) روز بعد از تاریخ تخمینی تکمیل میباشد. اداره توجه باید داشت که در موقع تمدید میعاد تکمیل امور ساختمان، تمدید این تضمین را از بانک بصورت کتبی قبل از ختم اعتبار تضمین اجرا درخواست نماید. جهت تهیه این تضمین، اداره یادداشت زیر را در قسمت آخر پاراگراف این فرمه درج مینماید: "تضمین کننده (بانک) به یک تمدید زمان برای مدت (6) ماه یا (1) سال در مقابل درخواست کتبی اداره قبل از ختم اعتبار تضمین، موافقه مینماید"}
موافق مینماید"

تضمین پیش پرداخت: تضمین بانکی

فورمه امور ساختمان کوچک/08

رُبه اساس درخواست داوطلب برنده، بانک این فورمه را مطابق رهنمود ارائه شده خانه پری می نماید؛

بانک: رُنام و آدرس بانک درج گردد؛

ذینفع: رُنام و آدرس اداره درج گردد؛

تاریخ: رُروز، ماه و سال تسلیمی آفر درج گردد؛

شماره تضمین بانکی آفر رُشماره درج گردد؛

ما رُنام قانونی و آدرس بانک درج گردد؛ اطلاع حاصل نمودیم که رُنام و آدرس قراردادی درج گردد؛، که منبع بنام "قراردادی" یاد می شود، قرارداد شماره رُشماره قرارداد درج گردد؛ مؤرخ رُروز، ماه و سال درج گردد؛ را که منبع بنام قرارداد یاد می شود با اداره محترم شما بمنظور اجرای امور ساختمان رُنام قرارداد توضیح مختصر امور ساختمان درج گردد؛ عقد نماید.

علاوه برآن، ما میدانیم که طبق شرایط این قرارداد، پیش پرداخت در مقابل تضمین پیش پرداخت صورت میگیرد.

به درخواست قراردادی، تعهد می نمایم که بدون چون و چرا مبلغ رُمبلغ به حروف و ارقام درج گردد؛ را بمجرد دریافت اولین تقاضای کتبی شما که نشان دهنده تخطی قراردادی ناشی از استفاده پیش پرداخت برای اهداف غیر از مصارف تجهیز صورت گرفته باشد، به شما بپردازیم.

این یک شرطی است برای تهیه هر نوع مطالبه و پرداخت تحت این ضمانت طوریکه پیش پرداخت متذکره فوق باید توسط قراردادی به حساب نمبرش دریافت شده باشد رُشماره و محل حساب درج گردد؛

مبلغ این تضمین بصورت تدریجی به اندازه باز پرداخت پیش پرداخت توسط قراردادی که در کاپی بیانیه موقت یا تصدیقنامه پرداخت از آن تذکر و به ما ارائه گردیده، کم میگردد. این تضمین بمجرد دریافت کاپی تصدیقنامه پرداخت که بیانگر اینکه (80) فیصد قیمت قرارداد برای پرداخت تصدیق گردیده، یا به تاریخ رُروز، ماه و سال ۲۱ درج گردد؛ فاقد اعتبار میگردد.

این تضمین تابع مقرره منتشره شماره 785 اطاق تجارت بین المللی، میباشد.

رُامضا نماینده با صلاحیت اخذ گردد؛

رُمهر بانک؛

²¹ رُاین تاریخ (28) روز بعد از تاریخ تخمینی تکمیل میباشد. اداره توجه باید داشت که در موقع تمدید میعاد تکمیل امور ساختمان، تمدید این تضمین را از بانک بصورت کتبی قبل از ختم اعتبار تضمین اجرا درخواست نماید. جهت تهیه این تضمین، اداره یادداشت زیر را در قسمت آخر پاراگراف این فورمه درج مینماید: "تضمین کننده(بانک) به یک تمدید زمان برای مدت که نباید بیشتر از (6) ماه یا (1) سال در مقابل درخواست کتبی اداره قبل از ختم اعتبار تضمین، موافقه مینماید"

فورمه موافقتنامه قرارداد

فورمه امور ساختمانی کوچک/09

در این موافقتنامه قرارداد هرگونه تصحیح یا تعدیل از اثر اصلاح اشتباهات محاسبوی مطابق ماده 28 دستور العمل برای داوطلبان، تعدیل قیمت در جریان پروسه ارزیابی مطابق بند 3 ماده 16 دستور العمل برای داوطلبان، انتخاب آفر بدیل مطابق ماده 18 دستور العمل برای داوطلبان، انحرافات قابل قبول مطابق ماده 27 دستور العمل برای داوطلبان، یا تغییرات دیگری موافقه شده دوطرف مجاز در شرایط عمومی قرارداد چون تغییر کارمندان کلیدی، قراردادی های فرعی، جدول بندی، و امثال آن شامل می باشد.

این موافقتنامه به تاریخ {سال، ماه و روز درج گردد} میان {نام و آدرس اداره درج گردد} و {نام و آدرس داوطلب برنده درج گردد} عقد گردیده است.

اداره آفر داوطلب برنده را جهت اجرا، تکمیل و رفع هرگونه نواقص ناشی از اجراءات در قرارداد {نام و نمبر تشخیصیه قرارداد درج گردد} پذیرفته و قراردادی قرارداد متذکره را اجرا می نماید.

این موافقتنامه موارد ذیل را در بر می گیرد:

1. کلمات و اصطلاحات شامل این موافقتنامه عین معنی را افاده می نمایند که بترتیب در شرایط قرارداد به آن نسبت داده می شوند، آنها تشکیل دهنده و بخشی از این موافقتنامه تلقی میگردند.
2. قراردادی در مقابل پرداخت اداره تعهد می نماید که قرارداد امور ساختمان را اجرا، تکمیل و هرگونه نواقص را مطابق شرایط این قرارداد رفع می نماید.
3. اداره نیز تعهد می نماید که قیمت قرارداد یا دیگر مبلغ قابل پرداخت تحت شرایط این قرارداد را در مقابل اجرا، تکمیل، و رفع نواقص امور ساختمان در زمان و شیوه مشخص شده در این قرارداد پرداخت نماید.
- 4.

طرف های شاهد که سبب تشکیل این موافقتنامه گردیده اند:

مهر در حضور {خانه پری گردد}

امضا، مهر، و تسلیم گردید {خانه پری گردد}

در حضور {خانه پری گردد}

امضا الزام آور اداره: {امضا توسط نماینده با صلاحیت اداره}

امضا الزام آور قراردادی: {امضا توسط نماینده با صلاحیت قراردادی}